



L'ÉNERGIE CRÉATIVE

## PEUGEOT, L'ÉNERGIE CRÉATIVE

L'Énergie créative. Derrière ces deux mots, se trouve l'ADN de cette marque d'outils si singulière qu'est Peugeot.

Tous les produits Peugeot, que l'on parle de scie, perceuse, ponceuse, meuleuse, aspirateur, marteau perforateur, rénovateur,... sont développés par nos équipes avec le souci constant d'allier la robustesse à l'ingéniosité. Au-delà de nos outils, cette énergie et cette créativité caractérisent aussi les personnes qui développent, au quotidien, les matériels et services Peugeot.

## PEUGEOT, CREATIVE ENERGY

*Creative Energy. Behind these two words, lies the DNA of this brand of tools so unique that Peugeot.*

*All Peugeot products, whether we are talking about saws, drills, sanding machines, grinders, vacuum cleaners, hammer drills, renovators, etc. are developed*

*by our teams with the constant aim of combining robustness with ingenuity.*

*Beyond our tools, this energy and creativity also characterize people who develop everyday Peugeot equipment and services.*

**5 ANS 10 ANS**  
GARANTIE / RÉPARABILITÉ

## LA GARANTIE, PEUGEOT

Fortes d'une amélioration constante de la **qualité** de nos produits, les durées de garantie sont dorénavant plus longues. Par exemple, les **machines stationnaires** d'atelier et de chantier Peugeot sont dorénavant garanties pendant **5 ans**. Nous mettons par ailleurs à dispositions des utilisateurs des **pièces détachées** pour une durée de **10 ans**.

## THE WARRANTY, PEUGEOT

*Thanks to constant improvement in the **quality** of our products, the warranty periods are now longer. For example, Peugeot **stationary workshop and construction site machines** are now guaranteed for **5 years**. We also provide users with **spare parts** for a period of **10 years**.*

## PEUGEOT, SIMPLIFIE L'ACCÈS AUX SERVICES UTILES

Comme 60% des consommateurs en ligne, vos clients souhaitent résoudre une situation, **trouver réponse à leurs questions**, par eux-même.

Sur le site **peugeot-outillage.com**, il leur est possible de **gérer leur SAV Collect & Change Energy Hub**, trouver et acheter leurs **pièces détachées** et **consommables**, télécharger la **vue éclatée** de leur outil Peugeot pour pouvoir le réparer par eux-même, télécharger le **manuel** utilisateur, comparer plusieurs outils Peugeot entre eux avant de décider lequel acheter, consulter des **avis vérifiés**, lire les **expériences** utilisateurs de **testeurs** indépendants,...

L'équipe développement produits Peugeot Outillage a un lien étroit avec certains de ses followers via les réseaux sociaux. Ceci pour recueillir leur **avis** sur notre marque et nos produits.

## PEUGEOT, SIMPLIFIES ACCESS TO USEFUL SERVICES

*Like 60% of online consumers, they want to be able to resolve a situation, or **find the answer to their questions**, on their own.*

*On the **peugeot-outillage.com** website, they can **manage their Collect & Change Energy Hub after-sales service**, find and buy **spare parts** and **consumables**, download the **exploded view** of their Peugeot tool so they can repair their yourself, download the **user manual**, compare several Peugeot tools with each other before deciding which one to buy, consult **verified reviews**, read the **user experiences** of independent **testers**, etc.*

*The Peugeot Outillage product development team has a close link with some of its followers via social networks. This is to collect their **opinions** on our brand and our products.*

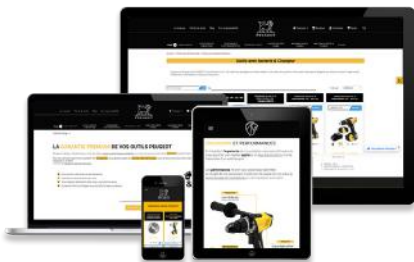

Un site mobile first complet  
A complete mobile phone first website



Présence de Peugeot sur les réseaux sociaux  
Peugeot's presence on social networks



10-31-1510 / Certifié PEFC / Ce produit est issu de forêts gérées durablement et de sources contrôlées. / pefc-france.org

# PEUGEOT OUTILLAGE S'ENGAGE POUR L'ENVIRONNEMENT

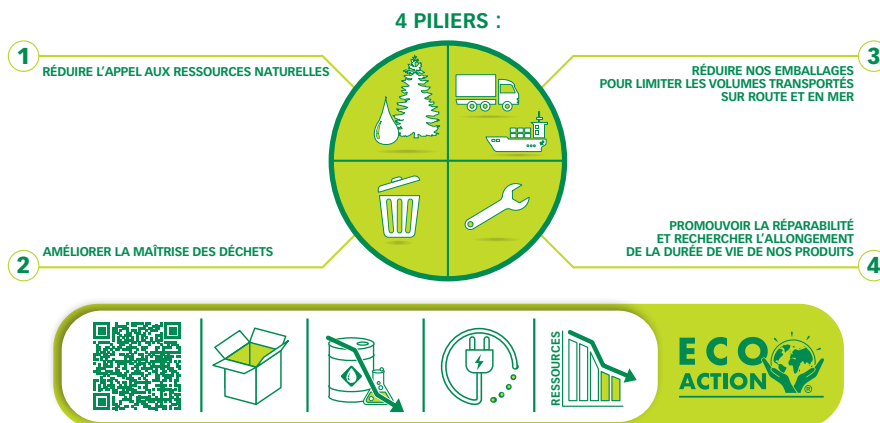

- Utiliser du cerclage aisément **recyclable**
- Migrer toutes les cartes en plastique vers des **cartes en carton rigide**
- Favoriser l'**auto-réparabilité** de nos produits en rendant disponible des pièces détachées et des tutoriels pédagogiques
- Utiliser des cartons **100 % recyclés & 100 % recyclables**
- Remplacer systématiquement l'utilisation d'encres minérales par des **encres végétales**
- Supprimer le **polystyrène** et les **films thermo-rétractables** de tous nos conditionnements
- Eliminer les **sachets en plastique** autour des manuels de sécurité et modes d'emploi

## UN EXEMPLE :



## PEUGEOT OUTILLAGE UNE ENTREPRISE DE SERVICES

L'ensemble des personnes qui font vivre au quotidien, la société française Peugeot Outillage, œuvrent continuellement au développement de nouveaux équipements à destination du grand public et des spécialistes. Nous nous efforçons d'améliorer le quotidien en inventant des fonctionnalités et des services toujours plus ingénieux et rassurants. Quatre membres du Service Après-vente des outils Peugeot traitent quotidiennement le SAV sous garantie. Pour les produits hors garantie, commercialisés par notre société, Peugeot Outillage conserve un stock de pièces détachées pour chaque machine et pour 10 ans. Ceci afin de rendre possible l'autoréparation des produits.



### PEUGEOT OUTILLAGE A SERVICES COMPANY

*All the people who make alive daily, the French company Peugeot Outillage, work continuously to develop new equipment for the general public and advanced users.*

*We strive to improve everyday life by inventing ever more ingenious and reassuring features and services. Four members of the after-sales service of Peugeot tools daily deal with the warranty service. For out-of-warranty products marketed by our company, Peugeot Outillage keeps a stock of spare parts for each machine and for 10 years. This is to make the self-healing of products possible.*

## PEUGEOT OUTILLAGE, C'EST AUSSI...

- Un taux de service de 97 %
- Une préférence pour une sous-traitance signataire d'une charte de responsabilité sociale (BSCI : Business Social Compliance Initiative)
- Une anticipation de l'évolution normative (partenariat avec l'AFNOR)
- Un statut d'opérateur économique agréé
- Une force de vente de 20 personnes
- Un SAV intégré de 4 techniciens

### PEUGEOT OUTILLAGE, IT IS ALSO...

- A service rate of 97%
- A preference for a signatory subcontracting of a charter of Social Responsibility (BSCI)
- Anticipation of normative evolution (partnership with AFNOR)
- Authorized economic operator status
- A sales force of 20 people
- Integrated service of 4 technicians





## PEUGEOT VOUS ACCOMPAGNE AVEC **LES JOURNÉES TECHNIQUES** PEUGEOT ACCOMPANIES YOU WITH **THE TECHNICAL DAYS**



## PEUGEOT, **INTÉGRATION PARFAITE À VOS POINTS DE VENTE**

La marque Peugeot sait s'intégrer dans vos points de vente sous différentes formes : **linéaire de marque, îlots, banque de produits, corner de marque...**

## PEUGEOT, **PERFECTLY INTEGRATES YOUR POINTS OF SALE**

The Peugeot brand knows how to integrate into your points of sale in different forms: **Linear brand, islands, product bank, brand corner**



## PEUGEOT, **ERGONOMIE ET SÉCURITÉ D'USAGE**

Au-delà du respect des normes européennes de sécurité, Peugeot Outillage s'engage dans une utilisation toujours plus sûre de ses produits électriques et privilégie la protection de l'utilisateur.

En améliorant l'ergonomie de nos produits, nous nous efforçons d'apporter un meilleur confort, facteur de sécurité pour l'utilisateur.

## PEUGEOT, **ERGONOMY & SAFETY OF USE**

Beyond compliance with European safety standards, Peugeot Outillage is committed to an ever more secure use of its products and privileges the protection of the user.

By improving the ergonomics of our products, we strive to bring greater comfort, factor of safety for the user.



Large interrupteur 2 doigts  
Wide switch



Système anti-chute  
Anti-fall system



Support pour lunettes de protection  
Safety goggles holder



## PEUGEOT ANIME VOS VENTES !

Adressez vous au commercial de votre secteur pour organiser des animations dans votre magasin !  
Découvrez les outils de communication adaptés à vos besoins :

## PEUGEOT ANIMATE YOUR SALES !

Contact the sales representative in your area to organize events in your store!  
Discover the communication tools adapted to your needs:



Nappe avec logos  
Tablecloth with logos



Barnum pliant 3x3 m  
Folding Barnum 3x3 m



Tabliers personnalisés  
Personalized aprons



Oriflammes  
Oriflammes

## PEUGEOT, UNE NOUVELLE IDENTITÉ VISUELLE



Son design moderne et dynamique est le reflet de notre passion pour la qualité et la performance, valeurs qui sont au cœur de tout ce que nous entreprenons.  
Progressivement les produits en stock vont basculer vers ce NOUVEAU logo et cette nouvelle charte graphique plus expressive et racée.

## PEUGEOT, A NEW VISUAL IDENTITY

Its modern and dynamic design reflects our passion for quality and performance, values which are at the heart of everything we do.  
Gradually the products in stock will switch to this NEW logo and this new, more expressive and stylish graphic charter.





# LES OUTILS AUTO-ASPIRANTS :

**MOINS NOCIFS POUR LES ARTISANS  
PLUS PROPRES POUR LEURS CLIENTS**

## **SELF-ASPIRATING TOOLS:**

**LESS HARMFUL FOR CRAFTSMEN  
CLEANER FOR THEIR CUSTOMERS**



### **En atelier - In workshop**



#### **L'outillage ASP : moins nocif**

*ASP tools: less harmful*

Les outils de la gamme **ASP** permettent de diminuer les émissions de poussière, sciure ou copeaux. Dans un espace confiné, il est bon de savoir que l'on peut travailler en limitant les risques pour sa santé !

*The tools of the ASP range reduce emissions of dust, sawdust or shavings. In a confined space, it is good to know that you can work while limiting the risks to your health!*

### **Sur chantier - On construction site**



#### **L'outillage ASP : plus propre**

*ASP tooling: cleaner*

Les outils de la gamme Peugeot **ASP** permettent aux artisans de travailler sur des chantiers beaucoup moins poussiéreux. Moins de poussières, c'est moins de risque pour la santé et moins de temps à consacrer au nettoyage !

*The tools in the Peugeot ASP range allow craftsmen to work on much less dusty sites. Less dust means less health risk and less time spent cleaning!*





## L'OUTILLAGE ASP: PLUS PROPRE, MOINS NOCIF

Peugeot Outillage développe des produits avec comme dénominateur commun dans le cahier des charges, la protection de ses utilisateurs.

La génération de poussières par les machines à bois oblige à connecter un aspirateur à chacune de ses machines, que l'on soit sur chantier ou en atelier. Pour diminuer ces contraintes, Peugeot lance une gamme de machines ASP dotées d'une **aspiration intégrée de série** à la machine.

Le produit se retrouve plus compact avec moins de tuyaux et de câbles autour des machines, dans une zone plus **sécurisée**.

## ASP TOOLS: CLEANER, LESS HARMFUL

Peugeot Outillage develops products with the common denominator in the specifications, the protection of its users.

The generation of dust by woodworking machines makes it necessary to connect a vacuum cleaner to each of its machines, whether on site or in the workshop. To reduce these constraints, Peugeot is launching a range of ASP machines equipped with a **suction unit integrated** as standard in the machine.

The product is more compact with fewer pipes and cables around the machines, in a more **secure** area.



Entre 91 et 98 % de poussières / copeaux / sciures  
récupérés selon les modèles

Between 91 and 98% of dust / shavings / sawdust  
recovered depending on the model

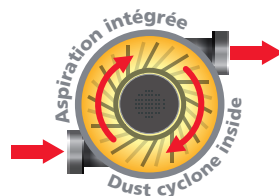

### Turbine jumelée - Twin impeller

La collecte des poussières s'opère par une **turbine jumelée au moteur**.  
Les poussières sont extraites et envoyées dans un sac de récupération.

Dust collection is carried out by a **engine-twin turbine**.  
The dust is extracted and sent in a collection bag.



Les deux principes n'ont qu'un seul but, diminuer au maximum les poussières en suspension dans l'air ambiant.  
Le système ASP récupère jusqu'à **98 %** des copeaux, sciures et poussières.

The two principles have only one goal, to reduce the dust suspended in the ambient air as much as possible.  
The ASP system recovers up to **98%** of shavings, sawdust and dust.



METAL

**VITESSE N°1**  
(VITESSE LENTE)  
MÉTAUX FERREUX  
ALUMINIUM

**SPEED N°1**  
(LOW SPEED)  
FERROUS METALS  
ALUMINIUM

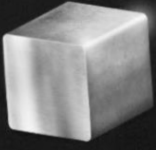

**UNE SEULE  
LAME POUR  
LE BOIS ET  
LE MÉTAL**

**A SINGLE  
BLADE FOR  
WOOD AND  
METAL**



**VITESSE N°2**  
(VITESSE RAPIDE)  
BOIS ET DÉRIVÉS

**SPEED N°2**  
(HIGH SPEED)  
WOOD AND  
DERIVATIVES

# PREUGE



**SELECTEUR 2 VITESSES  
2 SPEEDS SELECTOR**

**MÉTAL  
METAL**  
**1**  
240 M/MIN

**BOIS  
WOOD**  
**2**  
720 M/MIN

**STOP**

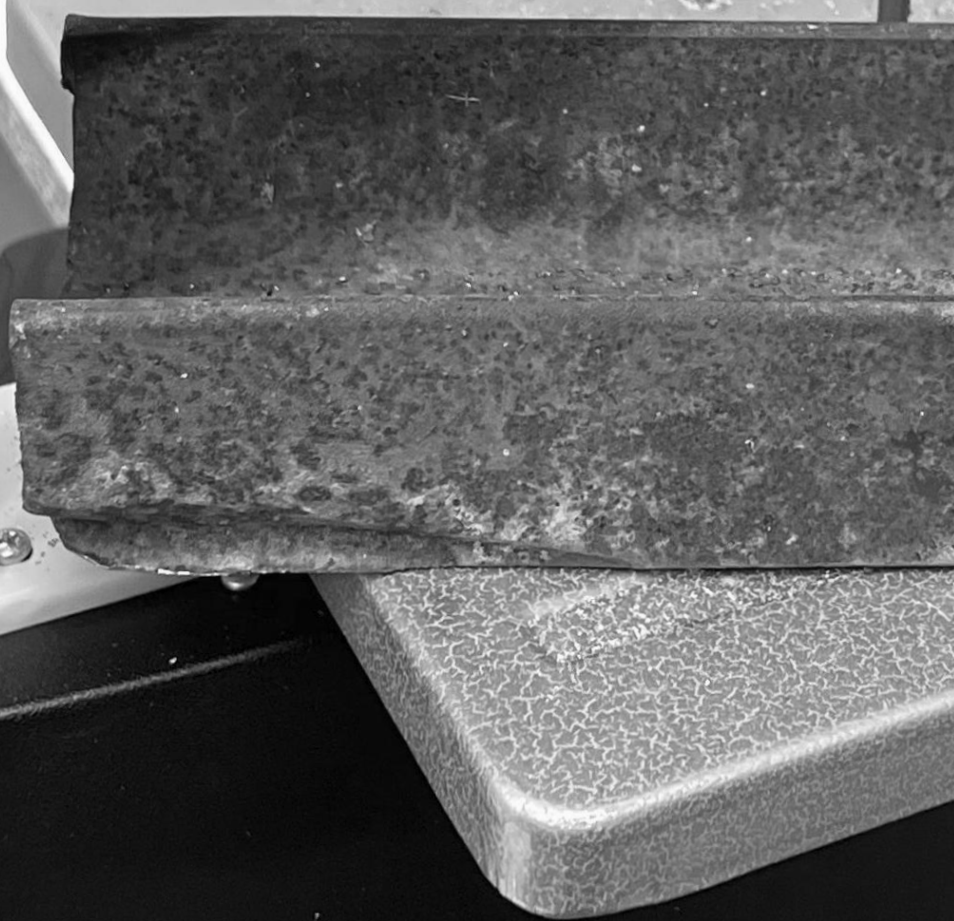





## Stationnaire

Du matériel d'atelier performant, avec le souci du détail.

### *Benchtop machines*

*High-performance workshop equipment, with detail precaution.*

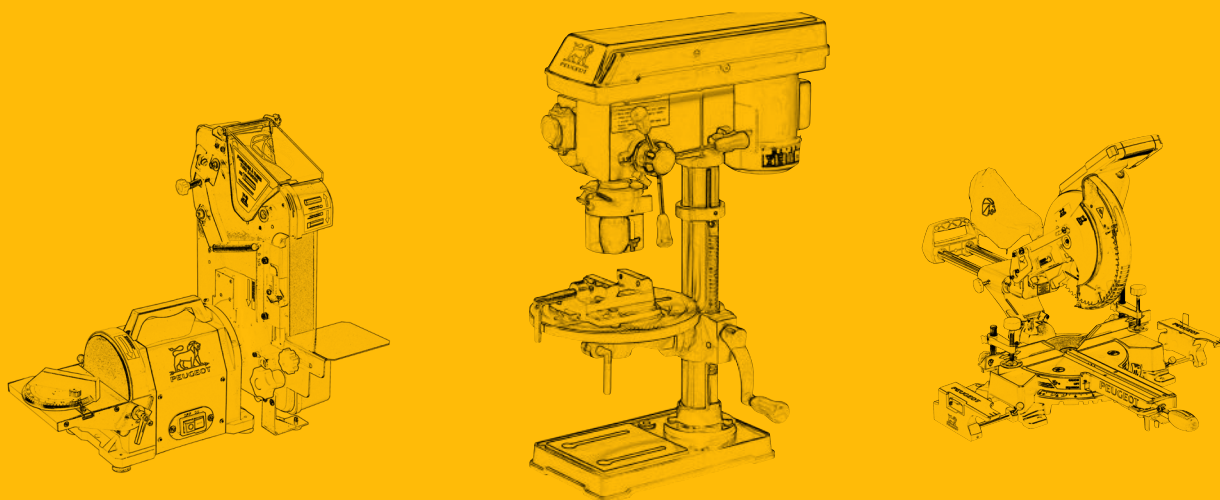

# SCIE À ONGLET RADIALE

## SLIDING MITER SAW



EnergySaw-210SL2 132031

1600 W

Power: 1600 W

Ø 210x30 mm - 40T

Blade: Ø 210x30 mm - 40T

LED & Laser

LED and Laser

4800 tr/min

Speed: 4800 rpm



**5 ANS 10 ANS**  
GARANTIE / RÉPARABILITÉ



Toutes commandes en face avant  
All control panel in front



Laser + éclairage LED + 2 extensions avec butées  
Laser + LED light + 2 extensions with stop gauge



Butée de profondeur de coupe pour le rainurage  
Depth cutting gauge for grooving



- **Laser frontal** pour une meilleure visibilité du trait de coupe.
- **Eclairage LED latéral** de la zone de travail
- Moteur à entraînement direct
- Poignée de guidage de tête gaucher/droitier avec double sécurité
- Positionnement de la tête en coupe biseau gauche avec **commande à l'avant** de la machine
- Mécanisme d'indexage par gâchette du plateau aluminium avec butée aux principaux angles 0°/15°/22,5°/30°/45° gauche et droite
- Butée de profondeur de coupe pour le rainurage
- 2 poignées de transport pour faciliter la manutention
- Dispositif de blocage d'arbre intégré pour un changement rapide de lame
- Blocage du câble d'alimentation sur la partie arrière des glissières
- **Système radial à roulements** grand confort
- 2 presses de serrage incluses pour une meilleure stabilité de coupe
- **2 extensions de table latérales XXL** avec butée 52 à 70 mm
- Enroulage du câble d'alimentation

\* Livrée avec lame Ø 210 mm x 30 mm / 40 Dents

- **Front laser** for a better visibility of cutting line
- **Side LED light** for working area
- Direct driven motor
- Head cut handle with left or right double security system
- Cutting head in left bevel position, with **front convenient handle**
- Pre-settable table angles 0°/15°/22,5°/30°/45° left and right on aluminium table
- Depth cutting gauge for grooving
- 2 handles for easy handling
- Spindle lock for easy blade changing
- Cable support on the rear part of the sliding system
- Big confort **sliding system** with **ball bearings**
- 2 clamping presses included for better cutting stability
- **2 XXL side table extensions** with stop 52 to 70 mm
- Power cable winding

\* Supplied with blade Ø 210 mm x 30 mm / 40 Teeth

### Informations logistiques - Logistic information

Dimensions emballage - Pack size	740x430x420 mm
Dimensions produit - Product size	700x885x900 mm
Garantie - Warranty	5 ans - 5 years
Poids brut emballé - Gross packaged weight	16,00 kg
Qté container 20' - 20' loading qty	195 pcs
Gencod Barcode	3 611351 320319

Capacités de coupe - Cutting capacities	
	65 x 260 mm
	65 x 170 mm
	35 x 260 mm
	35 x 170 mm



Consommables - Consumables		
Référence - Reference	Ø (mm)	Dents - Teeth
801333	210	24
801334	210	40



# SCIE À ONGLETS RADIALE DOUBLE INCLINAISON

## SLIDING DOUBLE BEVEL MITER SAW



EnergySaw-254SB 132033

LE CHOIX ★★★★★  
DU SPECIALISTE

1600 W

Power: 1600 W

ø 254x30 mm - 60T

Blade: ø 254x30 mm - 60T

LED & Laser

LED and Laser

4800 tr/min

Speed: 4800 rpm



5 ANS 10 ANS  
GARANTIE / RÉPARABILITÉ



Tête inclinable gauche/droite  
Double bevel



Moteur à 48° ou moteur en V  
48° tilting motor, V style



Mécanisme d'indexage par gâchette du plateau alu. avec butée  
(0°/15°/22,5°/30°/45° gauche et droite)  
Pre-settable table angles 0°/15°/22,5°/30°/45° left and right on aluminium table



- Moteur à 48° ou moteur en V, à entraînement direct
- Positionnement de la tête en coupe **biseau gauche et droite** avec levier de **commande à l'avant** de la machine
- **Système radial à roulements** grand confort
- Poignée de guidage de tête gaucher/droitier avec double sécurité
- Mécanisme d'indexage par gâchette du plateau aluminium avec butée aux principaux angles 0°/15°/22,5°/30°/45° gauche et droite
- Dispositif de blocage d'arbre intégré pour un changement rapide de la lame
- **2 extensions latérales XXL** pour soutien des pièces de bois de grandes dimensions avec butée 52 à 70 mm
- **Laser frontal** pour une meilleure visibilité du trait de coupe.
- **Eclairage LED latéral** de la zone de travail
- 2 presses de serrage incluses pour une meilleure stabilité de coupe
- Enroulage du câble d'alimentation

\* Livrée avec lame ø 254 mm x 30 mm / 60 Dents

- **48° direct driven motor** (V style)
- **Cutting head in right and left bevel position with lever control in front of the machine**
- **Big comfort sliding system with ball bearings**
- **Head cut handle with left or right double security system**
- **Pre-settable table angles 0°/15°/22,5°/30°/45° left and right on aluminium table**
- **Spindle lock for easy blade changing**
- **2 XXL large table extension** for long wood pieces with stop system 52 to 70 mm
- **Front laser** for a better visibility of cutting line
- **Side LED light** for working area
- 2 clamping presses included for better cutting stability
- Power cable winding

\* Supplied with blade ø 254 mm x 30 mm / 60 Teeth

### Informations logistiques - Logistic information

Dimensions emballage - Pack size	855x460x440 mm
Dimensions produit - Product size	780x540x680 mm
Garantie - Warranty	5 ans - 5 years
Poids brut emballé - Gross packaged weight	20,50 kg
Qté container 20' - 20' loading qty	104 pcs
Gencod Barcode	3 611351 320333

Capacités de coupe - Cutting capacities	
	78 x 305 mm
	78 x 210 mm
	42 x 305 mm
	42 x 210 mm
	23 x 305 mm
	23 x 210 mm



### Consommables - Consumables

Référence - Reference	ø (mm)	Grain - Grit
801345	254	48
801346	254	60
801347	254	80



# SCIE À ONGLETS RADIALE DOUBLE INCLINAISON

## SLIDING DOUBLE BEVEL MITER SAW



EnergySaw-305STB2 132055

LE CHOIX ★★★★★  
DU SPECIALISTE

▶▶▶ **1600 W**

Power: 1600 W

▶▶▶ **∅ 305x30 mm - 60T**

Blade: ∅ 305x30 mm - 60T

▶▶▶ **LED & Laser**

LED and Laser

▶▶▶ **4200 tr/min**

Speed: 4200 rpm



**5 ANS 10 ANS**  
GARANTIE / RÉPARABILITÉ



Moteur avec transmission par courroie pour une meilleure longévité  
Belt driven motor with quiet and high resistance



Positionnement de la tête en coupe biseau gauche/droite avec levier de commande à l'avant  
Cutting head in right and left bevel position with lever control in front



Mécanisme d'indexage par gâchette du plateau alu. avec butée (0°/15°/22,5°/30°/45° gauche et droite)  
Pre-settable table angles 0°/15°/22,5°/30°/45° left and right on aluminium table



- Moteur avec transmission par courroie pour une meilleure longévité
- Positionnement de la tête en coupe biseau gauche et droite avec levier de commande à l'avant de la machine
- Système radial à roulements grand confort
- Poignée de guidage de tête gaucher/droitier avec double sécurité
- Collecteur de sciures intégré avec sac à poussières : +30% de sciures collectées
- Mécanisme d'indexage par gâchette du plateau aluminium avec butée aux principaux angles 0°/15°/22,5°/30°/45° gauche et droite
- Dispositif de blocage d'arbre intégré pour un changement rapide de la lame
- 2 extensions latérales XXL pour soutien des pièces de bois de grandes dimensions avec butées et presses 635 à 830 mm
- Laser frontal pour une meilleure visibilité du trait de coupe
- Eclairage LED latéral de la zone de travail
- 2 extensions frontales permettant d'agrandir la surface de travail
- Enroulage du câble d'alimentation

\* Livrée avec lame ∅ 305 mm x 30 mm / 60 Dents

- Belt driven motor with quiet and high resistance
- Cutting head in right/left bevel position with lever control in front of the machine
- Big confort sliding system with ball bearings
- Head cut handle with left or right double security system
- Dust collector with dust bag : +30% dust collected
- Pre-settable table angles 0°/15°/22,5°/30°/45° left and right on aluminium table
- Spindle lock for easy blade changing
- 2 large table extension for long wood pieces with stop system and clamps 635 to 830 mm
- Front laser for a better visibility of cutting line
- Side LED light for working area
- 2 front extensions to enlarge the working surface
- Power cord storage

\* Supplied with blade ∅ 305 mm x 30 mm / 60 Teeth

### Informations logistiques - Logistic information

Dimensions emballage - Pack size	960x525x540 mm
Dimensions produit - Product size	950x650x500 mm
Garantie - Warranty	5 ans - 5 years
Poids brut emballé - Gross packaged weight	27,00 kg
Qté container 20' - 20' loading qty	90 pcs
Gencod Barcode	3 611351 320555

Capacités de coupe		Cutting capacities			
90 x 340 mm	90 x 240 mm	45 x 330 mm	45 x 230 mm	40 x 330 mm	40 x 230 mm



### Consommables - Consumables

Référence - Reference	∅ (mm)	Grain - Grit
801349	305	40
801353	305	60



# SCIE À ONGLET MANUELLE

## MANUAL MITER SAW



EnergySaw-550 175031

Table 400 x 105 mm

Table: 400 x 105 mm

Lame 45 x 550 mm

Blade: 45 x 550 mm

Dents 1,8 mm - 14 TPI

Teeth: 1,8 mm - 14 TPI

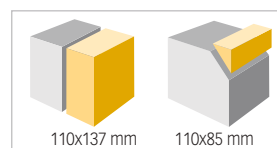

Capacités de coupe (h x l)  
Cutting capacities (h x w)

► Gamme de lames page 131  
Blades range page 131

Informations logistiques - Logistic information 175031 - EnergySaw-550

Dimensions emballage - Pack size 575x120x130 mm

Dimensions produit - Product size 500x655x240 mm

Garantie - Warranty 5 ans - 5 years

Poids brut emballé/machine seule - Brut/net Weight 3,60 kg

Qté container 20' - 20' loading qty 2280 pcs

Gencod

Barcode



- Spéciale encadrement
- **Coupe d'onglets de précision jusqu'à 110 mm de hauteur**
- Séparation instantanée de la scie et de l'embase pour une utilisation en scie simple
- Fournie avec presse
- Useful for framing
- **Precision settings with 110 mm height cutting capacity**
- Easy to switch from miter for handsaw
- Delivered with clamp

# SCIE À ONGLET MANUELLE

## MANUAL MITER SAW



EnergySaw-600 175041

Table 400 x 105 mm

Table: 400 x 105 mm

Lame 45 x 600 mm

Blade: 45 x 600 mm

Dents 1,8 mm - 14 TPI

Teeth: 1,8 mm - 14 TPI

Inclinaison 45° G/D

Tilt: 45° L/R

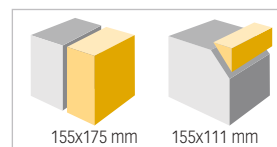

Capacités de coupe (h x l)  
Cutting capacities (h x w)

► Gamme de lames page 131  
Blades range page 131

Informations logistiques - Logistic information 175031 - EnergySaw-550

Dimensions emballage - Pack size 665x130x130 mm

Dimensions produit - Product size 590x730x315 mm

Garantie - Warranty 5 ans - 5 years

Poids brut emballé - Gross packaged weight 4,50 kg

Qté container 20' - 20' loading qty 2000 pcs

Gencod

Barcode



- Spéciale encadrement / plinthes
- Coupe biseau 45° gauche / droite
- **Double inclinaison**
- Extension latérale
- **Coupe d'onglets de précision jusqu'à 155 mm de hauteur**
- Séparation instantanée de la scie et de l'embase pour une utilisation en scie simple
- Fournie avec 2 presses
- Useful for framing / skirting board
- 45° bevelcutting left / right
- **Double bevel**
- Side extension wing
- **Precision settings with 155 mm height cutting capacity**
- Easy to switch from miter for single saw
- Delivered with 2 clamps



# SCIE DE TABLE

TABLE SAW



EnergySaw-254B3BP 132004

**NEW 2024**

**1800 W**

Power: 1800 W

**ø 254x30 mm - 48T**

Blade: 254x30 mm - 48T

**4800 tr/min**

Speed: 4800 rpm

**Table 644 x756/956 mm**

Table: 644x756/956 mm



**5 ANS 10 ANS**  
GARANTIE / RÉPARABILITÉ



Cartier de lame transparent  
Transparent blade guard



Guide parallèle traversant à double fixations  
Traversing parallel guide with double fixings



Extensions de table, jusqu'à 956 mm  
Table extensions, up to 956 mm

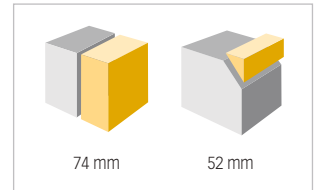

Capacités de coupe  
Cutting capacities

- Réglage précis et confortable de l'inclinaison de lame à 45° grâce au volant cranté
  - **Lame ø 254 mm 48 T pour une coupe nette et précise**
  - **Patins en caoutchouc** sous la machine pour diminuer les vibrations
  - **Table et extensions en profilé d'aluminium**
  - **Guide parallèle traversant** à double fixations sans clé
  - Guide d'angle ajustable permettant les découpes selon l'angle choisi et se positionnant à droite ou à gauche de la lame
  - **Hauteur de lame réglable** par manivelle
  - Bâton poussoir avec rangement
  - Enroulage du câble d'alimentation
  - Collecteur de sciure sur carters de lame supérieur et inférieur
  - **Joues de protection** sur carter de lame pour une sécurité de coupe accrue
  - **Serrage rapide des extensions de table**
- **Emballage 100% recyclable ( sans polystyrène )**

- **Precise and comfortable adjustment of the blade inclination at 45°** thanks to the notched wheel
  - **Blade ø 254 mm 48 T for a clean and precise cut**
  - **Rubber pads** under the machine to reduce vibrations
  - **Table and extensions in aluminum profile**
  - **Traversing parallel guide** with double fixings without key
  - **Adjustable angle guide** allowing cuts according to the chosen angle and positioned to the right or left of the blade
  - **Blade height adjustable** by wheel
  - **Push stick** with storage
  - **Winding the power cable**
  - **Sawdust collector** on upper and lower blade housings
  - **Protective cheeks** on the blade housing for increased cutting safety
  - **Quick clamping of table extensions**
- **100% recyclable packaging ( without polystyrène )**

## Informations logistiques - Logistic information

Dimensions emballage - Pack size	700x386x605 mm
Dimensions produit - Product size	720x730x1010 mm
Garantie - Warranty	5 ans - 5 years
Poids brut emballé - Gross packaged weight	27,5 kg
Qté container 20' - 20' loading qty	212 pcs
Gencod	
Barcode	3 611351 320043



## Consommables - Consumables

Référence - Reference	ø (mm)	Dents - Teeth
801345	254	48T
801346	254	60T
801347	254	80T



# SCIE DE TABLE

## TABLE SAW



EnergySaw-254B3 132003

1800 W

Power: 1800 W

ø 254x30 mm - 48T

Blade: 254x30 mm - 48T

4800 tr/min

Speed: 4800 rpm

Table 645x720/920 mm

Table: 645x720/920 mm

Séparation rapide

Quick fastening



Flash System  
Séparation rapide



Guide parallèle traversant à double fixations sans clé  
Parallel guide through double keyless fixing

5 ANS 10 ANS  
GARANTIE / RÉPARABILITÉ



Carter de lame transparent  
Transparent blade guard



«Flash system» : séparation rapide  
«Flash system» : quick separation



Serrage «Push and Block»  
«Push and block» locking

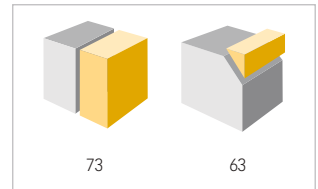

Capacités de coupe (mm)  
Cutting capacities

- «Flash system» permettant une **séparation rapide** de la machine de son piétement
- **Réglage précis** et confortable de l'inclinaison de lame à 45° grâce au volant cranté et au serrage rapide «Push and Block»
- Patins en gomme sous la machine pour diminuer les vibrations
- Table et extensions en profilé d'aluminium
- Interrupteur à arrêt coup de poing
- Guide parallèle **traversant** à double **fixations sans clé**
- Guide d'angle ajustable permettant les découpes selon l'angle choisi et se positionnant à droite ou à gauche de la lame
- Hauteur de lame réglable par volant
- Protection thermique (arrêt automatique en cas de surchauffe)
- Bâton poussoir avec rangement
- Enroulage du câble d'alimentation
- Piétement pouvant être fixé au sol
- Collecteur de sciure sur carters de lame supérieur et inférieur
- **Joues de protection** sur carter de lame pour une sécurité de coupe accrue
- **Serrage rapide des extensions de table**

- «Flash System» for **rapid separation** of the machine and its base
- **Precise and comfortable setting** of the blade angle to 45° with the notched wheel and quick release «Push and Block»
- Rubber pads under the machine to minimize vibrations
- Table and extensions made by aluminum profile
- Punch mechanical NVR switch
- Parallel guide **through double keyless fixing**
- Adjustable angle guide for the blanks according to the chosen angle and positioning at the right or left of the blade
- Height adjustable blade wheel
- Overheat protection (automatic shutdown in case of overheating)
- Push Stick with storage
- Power cord storage
- Base fixable to ground
- Dust collector on top and bottom blade guards
- **Side protections device** on blade guard to increase the cutting safety
- **Quick lock sliding extensions**

### Informations logistiques - Logistic information

Dimensions emballage - Pack size	690x470x363 mm
Dimensions produit - Product size	720x660x865 mm
Garantie - Warranty	5 ans - 5 years
Poids brut emballé - Gross packaged weight	27,50 kg
Qté container 20' - 20' loading qty	212 pcs
Gencod Barcode	

3 611351 320036



### Consommables - Consumables

Référence - Reference	ø (mm)	Dents - Teeth
801345	254	48
801346	254	60
801347	254	80



# SCIE DE TABLE AVEC ASPIRATEUR INTÉGRÉ

TABLE SAW WITH BUILT-IN DUST COLLECTION



EnergySaw-185ASP 132007

**NEW 2024**

**94 %** Aspiration intégrée  
de sciures récupérés  
Built-in dust collection

**2200 W**  
Powerful: 2200 W

**Ø 185x15,9 mm - 40 T**  
Blade: 185x15,9 mm - 40T

**4800 tr/min**  
Speed: 4800 rpm

**445 x 460/710 mm**  
Table sizes: 445 x 460/710 mm

**0 - 45°**  
Blade tilting: 0 - 45°

**Capacités 0 - 42 mm**  
Cutting capacities: 0 - 42 mm

LE CHOIX ★★★★★  
DU SPÉCIALISTE



**5 ANS 10 ANS**  
GARANTIE / RÉPARABILITÉ



Sac collecteur de poussières intégré (14L)  
Integrated dust suction (14L)



Carter de lame transparent  
Transparent blade guard



Extension de table rétractable  
Retractable table extension

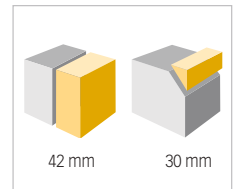

Capacités de coupe  
Cutting capacities

- Lame **Ø185mm 40 dents**
- Lame **réglable en hauteur jusqu'à 42mm**
- Lame **réglable en inclinaison 0-45°**
- **Table en fonte d'aluminium** 44,5x46cm avec extension latérale jusqu'à 71cm
- **Guide de coupe transversant** à serrage rapide une main
- Guide d'angle ajustable permettant les découpes selon l'angle choisi
- **Système d'aspiration intégré ASP : Récupération de sciures jusqu'à 94%**
- Double aspiration, sur lame et sous table.
- Sac pour sciure fourni
- Arrêt coup de poing
- Enrouleur de câble
- **Rangement pour bâton pousoir fourni**
- **Machine compacte**
- Clefs fournies

- **Blade Ø185mm 40 teeth**
- **Blade adjustable in height up to 42 mm**
- **Blade adjustable in inclination 0-45°**
- **44.5x46cm aluminum table** with side extension up to 71cm
- **Through cutting guide** with one-handed quick clamping
- **Adjustable angle guide** for the blanks according to the chosen angle
- **ASP Sawdust recovery up to 94%**
- **Double suction**, on blade and under table.
- **Sawdust bag provided**
- **Punch stop**
- **Cable reel**
- **Storage for push stick provided**
- **Compact machine**
- **Provided with keys**

## Informations logistiques - Logistic information

Dimensions emballage - Pack size 580x430x430  
Dimensions produit - Product size 460x380x510 mm  
Garantie - Warranty 5 ans - 5 years  
Poids brut emballé - Gross packaged weight 25 kg  
Qté container 20' - 20' loading qty NC

Gencod  
Barcode



## Consommables - Consumables

Référence - Reference ø (mm) Dents - Teeth  
801326 185 40





# SCIE DE TABLE AVEC ASPIRATEUR INTÉGRÉ

TABLE SAW WITH BUILT-IN DUST COLLECTION



EnergySaw-216ASP 132008

NEW 2024

98 % Aspiration intégrée  
de sciures récupérées

Built-in dust collection

2000 W

Power: 2000 W

Ø 216x30 mm - 60T

Blade: 216x30 mm - 60T

5000 tr/min

Speed: 5000 rpm

Châssis repliable avec roues

Foldable stand with wheels

Table 455x605/800 mm

Table: 455x605/800 mm



Pliante : transport facile  
Foldable : easy transportation



Sac collecteur de poussières intégré 14L  
Integrated dust suction (14L)



Guide parallèle traversant à fixation rapide  
Crossing parallel guide with quick fixing

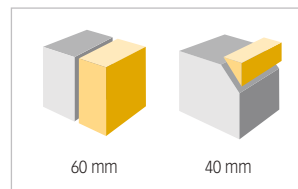

Capacités de coupe  
Cutting capacities

5 ANS 10 ANS  
GARANTIE / RÉPARABILITÉ



- **Système intégré d'aspiration ASP avec son sac de récupération des poussières : jusqu'à 98% de sciure récupérée**
- Châssis repliable pour un transport facile, avec 2 roues
- Table et extensions en fonte d'aluminium 455x605/800 mm
- Interrupteur à arrêt coup de poing
- Guide parallèle **traversant** à double **fixations sans clé**
- Guide d'angle ajustable permettant les découpes selon l'angle choisi et se positionnant à droite ou à gauche de la lame
- **Hauteur de lame réglable** par manivelle
- Protection thermique (arrêt automatique en cas de surchauffe)
- Bâton poussoir avec rangement
- Enroulage du câble d'alimentation
- Collecteur de sciure sur carters de lame supérieur et inférieur
- **Joues de protection** sur carter de lame pour une sécurité de coupe accrue
- **Serrage rapide des extensions de table**

\* Livrée avec lame Ø 216 mm x 30 x 2,6 mm / 60 Dents

- **Integrated suction system with its waste collection bag shavings: up to 98% sawdust recovered**
- **Folding frame for easy transport, with 2 wheels**
- **Table and extensions in aluminum cast. Sizes 455x605/800 mm**
- **Palm stop switch**
- **Traversing parallel guide with double fixings without key**
- **Adjustable angle guide allowing cuts according to the chosen angle and positioned to the right or left of the blade**
- **Blade height adjustable by wheel**
- **Thermal protection (automatic shutdown in case of overheating)**
- **Push stick with storage**
- **Winding the power cable**
- **Sawdust collector on upper and lower blade housings**
- **Protective cheeks on the blade housing for increased cutting safety**
- **Quick clamping of table extensions**

\* Supplied with blade Ø 216 mm x 30 x 2,6 mm / 60 Teeth

## Informations logistiques - Logistic information

Dimensions emballage - Pack size	680x380x580 mm
Dimensions produit - Product size	615x570x370 mm
Garantie - Warranty	5 ans - 5 years
Poids brut emballé - Gross packaged weight	28,9 kg
Qté container 20' - 20' loading qty	96 pcs
Gencod Barcode	3 611351 320081



## Consommables - Consumables

Référence - Reference	Ø (mm)	Dents - Teeth
801337	216	60 T



# SCIE DE TABLE AVEC ASPIRATEUR INTÉGRÉ

TABLE SAW WITH BUILT-IN DUST COLLECTION



EnergySaw-165ASP 132006

95 % Aspiration intégrée  
de sciures récupérées

Built-in dust collection

1200 W

Power: 1200 W

Ø 165x20 mm - 50T

Blade: 165x20 mm - 50T

5300 tr/min

Speed: 5300 rpm

Table 515x340 mm

Table: 515x340 mm

Aspirateur 1000W

1000 W vacuum cleaner



5 ANS 10 ANS  
GARANTIE / RÉPARABILITÉ



Sac d'aspiration des poussières intégré  
Integrated dust suction



S'adapte sur support de scie  
Fit on miter saw stand



Stockage des extensions de table  
580x400x410 mm (LxHxh)  
Table extensions storage

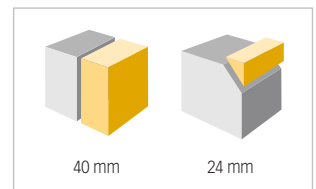

Capacités de coupe  
Cutting capacities

- Sciage net et précis, idéal pour la découpe de parquets, OSB, Medium, grâce à la lame 50T fournie
- **Aspirateur intégré** : jusqu'à 95% des poussières récupérées
- Sac à poussières textile réutilisable
- Réglage de l'inclinaison de lame à 45°
- Table et extensions en profilé d'aluminium
- Guide d'angle ajustable permettant les découpes selon l'angle choisi et se positionnant à droite ou à gauche de la lame
- Protection thermique (arrêt automatique en cas de surchauffe) avec bouton de réarmement
- Enroulage du câble d'alimentation
- **Câble d'alimentation 4 m**
- Adaptable sur support de scie universel
- Interrupteur à manège de tension, contrôlant simultanément la scie et l'aspirateur
- **Rangement latéral des extensions** de table

\* Livrée avec lame Ø 165 x 20 mm / 50 Dents

- Clear and precise sawing, ideal for floor cutting, OSB, Medium, thanks to provided 50T blade
- **Built-in vacuum**: up to 95% of collected dust
- Reusable fabric dust bag
- Blade setting to 45°
- Table and extensions made by aluminum profile
- Adjustable angle guide for the blanks according to the chosen angle and positioning on the right or left of the blade
- Overheat protection (automatic shutdown in case of overheating) with button
- Power cord storage
- **4 m power cord**
- Fit on miter saw stand
- Low voltage switch, simultaneously controlling saw and vacuum cleaner
- **Side storage of table extensions**

\* Supplied with blade Ø 165 mm x 20 mm / 50 Teeth

## Informations logistiques - Logistic information

Dimensions emballage - Pack size	597x445x390 mm
Dimensions produit - Product size	600x655x400 mm
Garantie - Warranty	5 ans - 5 years
Poids brut emballé - Gross packaged weight	16,0 kg
Qté container 20' - 20' loading qty	285 pcs
Gencod Barcode	3 611351 320067

▶ Ecran de démonstration disponible  
Demonstration screen available



Consommables - Consumables		
Référence - Reference	Ø (mm)	Dents - Teeth
801320	165	24T
801321	165	50T



# SCIE À CHANTOURNER

## SCROLL SAW



EnergyScroll-405VE 132159

80 W

Power: 80 W

Col de cygne 405 mm

Swan neck: 405 mm

500 - 1700 tr/min

Speed: 500 - 1700 rpm

Support de lame universel

Universal blade holder

Eclairage LED

LED light



**5 ANS 10 ANS**  
GARANTIE / RÉPARABILITÉ



Table inclinable 45° à gauche  
Tilting table 45° on the left



Variateur de vitesse (500-1700 tr/min)  
Speed variator (500-1700 tr/min)



Compartment de stockage des lames  
Compartment for blade storage

- Hauteur de passage : 57 mm
- Base robuste et stable en fonte
- **Col de cygne 405 mm**
- Presse réglable en hauteur
- Réglage de l'inclinaison de table à 45° à gauche
- Verrouillage rapide de la tension de lame
- **Variateur de vitesse (500-1700 tr/min)**
- Support de lames universel : avec ou sans ergot de 127 mm
- Compartiment pour le stockage des lames
- Eclairage LED et soufflette orientable sur flexible
- Presse anti-rebond réglable en hauteur - Capacité de passage maxi : 57 mm
- 2 extensions de table rétractables
- Dimensions totales (table + extensions) : 320 x 482 mm

- *Maximum cutting height : 57 mm*
- *Robust and stable cast iron base*
- **Swan neck 405 mm**
- *Height adjustable press*
- *Tilting table to 0-45° left*
- *Quick blade tension system*
- **Variable speed (500/1700 rpm)**
- *Universal blade holder : for blades with or without edge of 127 mm*
- *With compartment for blade storage*
- *Flexible LED light and sawdust blower*
- *Adjustable vice - Maximum pass capacity: 57 mm*
- *2 retractable table extensions*
- *Total dimensions (table + extensions): 320 x 482 mm*

### Informations logistiques - Logistic information

Dimensions emballage - Pack size	668x325x410 mm
Dimensions produit - Product size	690x320x350 mm
Garantie - Warranty	5 ans - 5 years
Poids brut emballé - Gross packaged weight	13,0 kg
Qté container 20' - 20' loading qty	335 pcs
Gencod Barcode	3 611351 321590

► Gamme de lames et détail page 130  
Blades range and details page 130



### Consommables - Consumables

Référence - Référence	Quantité - Qty
801300	48 pcs

⊕ Fabriquées en Suisse - Made in Switzerland



# SCIE À CHANTOURNER

SCROLL SAW



EnergyScroll-457V90

132155

**NEW 2024**

▶▶▶ **120 W**

Power 120 W

▶▶▶ **INCLINAISON BRAS 45°- 30°**

Arm tilting 45° - 30°

▶▶▶ **COL DE CYGNE 457 mm**

Swan neck 405 mm

▶▶▶ **HAUTEUR MAX 50 mm**

Max height 57 mm

▶▶▶ **550-1550 TR/MIN**

Speed 550-1550 rpm



**LE CHOIX ★★★★★  
DU SPÉCIALISTE**

**5 10**  
ANS ANS  
GARANTIE / RÉPARABILITÉ



Carter de protection transparent  
Transparent protection housing



Variateur de vitesses 550-1550 tr/min  
Electronic speed variator 550-1550 rpm



Inclinaison du bras gauche/droite 45°/45°  
Arm tilt left/right 45°/45°



Compartment de stockage des lames  
Compartment for blade storage

- Hauteur de passage : 50 mm
- Base robuste et stable en acier 6 mm
- **Col de cygne 457 mm**
- Presse réglable en hauteur
- Réglage de l'inclinaison de table à 45° à gauche
- Verrouillage rapide de la tension de lame
- **Variateur de vitesse (500-1700 tr/min)**
- Support de lames universel : avec ou sans ergot de 127 mm
- Compartiment pour le stockage des lames
- Soufflette orientable sur flexible
- Collecteur de poussières
- Etau réglable en hauteur - Capacité de passage maxi : 57 mm
- Dimensions totales (table + extensions) : 320 x 482 mm

- **Maximum cutting height : 50 mm**
- **Robust and stable 6 mm iron base**
- **Swan neck 457 mm**
- **Height adjustable press**
- **Tilting table to 0-45° left**
- **Quick blade tension system**
- **Variable speed (500/1700 rpm)**
- **Universal blade holder : for blades with or without edge of 127 mm**
- **With compartment for blade storage**
- **Sawdust blower**
- **Dust collector**
- **Adjustable vice - Maximum pass capacity: 57 mm**
- **Total dimensions (table + extensions): 320 x 482 mm**

## Informations logistiques - Logistic information

Dimensions emballage - Pack size	810x410x450 mm
Dimensions produit - Product size	750x355x420 mm
Garantie - Warranty	5 ans - 5 years
Poids brut emballé/machine seule - Brut/net Weight	20,4 / 17,4 kg
Qté container 20' - 20' loading qty	175 pcs
Gencod Barcode	3 611351 321552

▶ Gamme de lames et détail page 130  
Blades range and details page 130



## Consommables - Consumables

Référence - Reference	Quantité - Qty
801300	48 pcs

+ Fabriquées en Suisse - Made in Switzerland



# SCIE À CHANTOURNER XL

XL SCROLL SAW



EnergyScroll-558V75

132157

**NEW 2024**

**120 W**

Power 120 W

**INCLINAISON BRAS 45° - 30°**

Arm tilting 45° - 30°

**COL DE CYGNE 558 mm**

Swan neck 558 mm

**HAUTEUR MAX 50 mm**

Max height 57 mm

**550-1550 TR/MIN**

Variable speed

**LE CHOIX DU SPÉCIALISTE**



**5 ANS 10 ANS**  
GARANTIE / RÉPARABILITÉ



Carter de protection transparent  
Transparent protection housing



Variateur de vitesses 550-1550 tr/min  
Electronic speed variator 550-1550 rpm



Bras mobile pour découpe pleine plaque  
Mobile arm for middle cut



Inclinaison du bras gauche/droite 45° / 30°  
Arm tilt left/right 45°/30°

- Hauteur de passage : 50 mm
- Base robuste et précise 6 mm
- **Col de cygne 558 mm**
- **Bras mobile pour remplacement confortable de lame**
- Presse réglable en hauteur
- Réglage de l'inclinaison de table à 45° à gauche et 30° à droite
- Verrouillage rapide de la tension de lame
- **Variateur de vitesse (550-1550 tr/min)**
- Support de lames universel : avec ou sans ergot de 127 mm
- Compartiment pour le stockage des lames
- Soufflette orientable sur flexible
- Collecteur de poussières
- Etau réglable en hauteur - Capacité de passage maxi : 50 mm
- Dimensions table : 650 x 350 mm

- Passage height: 50 mm
- Robust and precise 6 mm iron base
- **Swan neck 558 mm**
- **Mobile arm for comfortable blade replacement**
- Height adjustable press
- Table tilt adjustment 45° left and 30° right
- Quick blade tension lock
- **Speed variator (550-1550 rpm)**
- Universal blade support: with or without 127 mm pin
- Compartment for storing blades
- Adjustable blow gun on flexible
- Dust collector
- Height adjustable vice - Maximum passage capacity: 50 mm
- Table dimensions: 650 x 350 mm

## Informations logistiques - Logistic information

Dimensions emballage - Pack size	1005x435x475 mm
Dimensions produit - Product size	870x350x420 mm
Garantie - Warranty	5 ans - 5 years
Poids brut emballé/machine seule - Brut/net Weight	33,5 / 30 kg
Qté container 20' - 20' loading qty	108 pcs
Gencod	
Barcode	3 611351 321576

▶ Gamme de lames et détail page 130  
Blades range and details page 130



## Consommables - Consumables

Référence - Référence	Quantité - Qty
801300	48 pcs

➕ Fabriquées en Suisse - Made in Switzerland



# SCIE À RUBAN D'ÉTABLI

## WORKBENCH BAND SAW



EnergyBand-80LD2 132061

250 W

Power: 250 W

Capacité 80 mm

Capacity: 80 mm

Lame 1400 mm - 6TPI

Blade: 1400 mm - 6TPI

Col de cygne 200 mm

Swan neck: 200 mm

Table XXL

XXL table



**5 ANS 10 ANS**  
GARANTIE / RÉPARABILITÉ



Volants en fonte d'aluminium (200 mm)  
Wheels in cast aluminium (200 mm)



Table en fonte d'aluminium inclinable à 45°  
Cast aluminium table 45° tiltable



Eclairage par LED magnétique orientable  
Adjustable magnetic LED light



Extension à serrage rapide  
Table extension with quick tightening

- Hauteur de passage réglable jusqu'à 80 mm
- Col de cygne de 200 mm
- Bâti en tôle mécano-soudée
- **Table XXL en fonte d'aluminium** inclinable à 45° pour les découpes en biseau
- Table munie d'une **extension à serrage rapide** (ouverte 530 x 300 mm)
- Moteur asynchrone silencieux
- Guide coupe d'onglets et bâton pousoir inclus
- Guidage supérieur sur crémaillère et guide inférieur de lames
- Buse d'aspiration des poussières intégré
- Système de tension de la lame par volant moleté
- Livrée avec un éclairage LED magnétique orientable et un support magnétique pour masque à poussières
- **Guide parallèle de coupe à double fixation** pour plus de précision et de sécurité

- Max adjustable cutting height until 80 mm
- Swan neck : 200 mm
- Built in steel welded
- **XXL Cast Aluminium table** can tilt for bevel cuts
- Perfectly silent induction motor
- Table extension with quick tightening system (opened 530 x 300 mm)
- Parallel fence with fixing in front and behind the table
- Guidance on upper rack and lower blade guide included
- Dust extraction incorporated
- Blade tension system by knurled wheel
- Delivered with adjustable magnetic LED light and magnetic holder for dust mask
- **Parallel double-fixation cutting guide** for accuracy and safety

Delivered with 1400x6,5x0,5 - 6TPI blade

Livrée avec lame 1400x6,5x0,5 mm - 6 TPI

### Informations logistiques - Logistic information

Dimensions emballage - Pack size 350x275x720 mm

Dimensions produit - Product size 680x450x450 mm

Garantie - Warranty 5 ans - 5 years

Poids brut emballé - Gross packaged weight 15,50 kg

Qté container 20' - 20' loading qty 396 pcs

Gencod  
Barcode



### Consommables - Consumables

Référence - Reference	l (mm)	Dents - Teeth
802082	6	6 TPI
802084	6	14 TPI
802085	10	6 TPI



# SCIE À RUBAN D'ÉTABLI BOIS ET MÉTAL

## WOOD AND METAL WORKBENCH BAND SAW



EnergyBand-80WM 132063

MÊME LAME  
POUR  
LE BOIS ET LE MÉTAL



### 2 Vitesses : Bois & métal

2 speeds selector: Wood & metal

### 710 W

Power: 710 W

### Hauteur coupe 80 mm

Cutting height: 80 mm

### Lame bi-métal 1400 mm - 8/12TPI

Blade: 1400 mm - 8/12TPI

### 2 vitesses 4 m/s - 12 m/s

2 Speeds: 4 - 12 m/s

### Col de cygne 200 mm

Swan neck: 200 mm

### Table 300x300 mm

300x300 mm table



**5 ANS 10 ANS**  
GARANTIE / RÉPARABILITÉ



2 Volants fonte d'aluminium 200 mm  
2x 200 mm cast aluminium wheels



Même lame pour le bois **et** le métal  
Same blade for wood **and** metal



Collecteur de poussières  
Dust collector



- Hauteur de passage réglable jusqu'à 80 mm
  - Col de cygne de 200 mm
  - Sélecteur de vitesse 4 m/s et 12 m/s
  - Moto-réducteur pour un couple constant
  - Bâti en tôle mécano-soudée
  - Table inclinable à 45° pour les découpes en biseau
  - **Lame Bi-métal M42** 1400 mm, entraînée par deux volants en fonte d'aluminium, diamètre 200 mm
  - Bâton poussoir inclus
  - Guidage supérieur sur crémaillère et guide inférieur de lames
  - **Buse d'aspiration des poussières**
  - Système de tension de la lame par volant moleté
  - Livrée avec un éclairage LED magnétique orientable et un support magnétique pour masque à poussières
  - **Guide parallèle de coupe à double fixation** pour plus de précision et de sécurité
- Livrée avec deux Lames Bi-métal M42 1400 x 13 x 0,68 mm spéciales pour bois et métal

- Passage height adjustable up to 80 mm
  - 200 mm gooseneck
  - Speed selector 4 m/s and 12 m/s
  - Moto-reducer for linear torque
  - Mechanically welded sheet metal frame
  - 45° tilting table for bevel cuts
  - **Bi-metal M42** 1400 mm blade, driven by two flywheels in die-cast aluminium, diameter 200 mm
  - Push stick included
  - Upper guide on rack and lower blade guide
  - **Dust suction nozzle**
  - Blade tensioning system by knurled wheel
  - Supplied with adjustable magnetic LED lighting and a support magnetic for dust mask
  - **Parallel cutting guide with double fixing** for more precision and security
- Supplied with two Bi-metal blades M42 1400 x 13 x 0.68 mm special for wood and metal

#### Informations logistiques - Logistic information

Dimensions emballage - Pack size	300x205x730 mm
Dimensions produit - Product size	680x450x450 mm
Garantie - Warranty	5 ans - 5 years
Poids brut emballé - Gross packaged weight	15,50 kg
Qté container 20' - 20' loading qty	396 pcs
Gencod Barcode	



#### Consommables - Consumables

Référence - Reference	l (mm)	Dents - Teeth
802079	13	8/12 TPI



# SCIE À RUBAN

## BAND SAW



EnergyBand-120LDB2 132067

420 W

Power: 420 W

Capacité 120 mm

Capacity: 120 mm

Lame 1790 mm - 6TPI

Blade: 1790 mm - 6TPI

Col de cygne 245 mm

Swan neck: 245 mm

2 vitesses 11 m/s - 5 m/s

2 Speeds: 11 - 5,5 m/s

Table XXL

XXL table



**5 ANS 10 ANS**  
GARANTIE / RÉPARABILITÉ



2 Volants fonte d'aluminium 250 mm  
2x 250 mm cast aluminium wheels

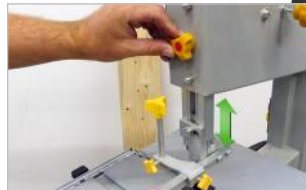

Guide lames réglable en hauteur  
Adjustable blade guide



Table inclinable 45°  
Tilting table 45°



Guide de coupe circulaire  
Circular cutting guide

- Hauteur de table 980 mm
- Hauteur de passage réglable jusqu'à 120 mm
- Col de cygne 245 mm
- **Table en fonte d'aluminium XXL inclinable à 45°** pour les découpes en biseau, avec extension à serrage rapide (ouverte 530 x 300 mm)
- Moteur asynchrone silencieux avec transmission par courroie
- Flexible d'aspiration pour les sciures et sac à poussières résiduelles
- Guidage supérieur et inférieur par roulement
- Porte de machine sécurisée avec interrupteur d'ouverture empêchant le démarrage accidentel lors du changement de lame
- Système de tension de la lame par volant moleté
- **Guide de coupe circulaire inclus**
- 2 vitesses pour s'adapter aux coupes à réaliser
- Livrée avec un éclairage LED magnétique orientable et un support magnétique pour masque à poussières
- **Guide parallèle de coupe à double fixation pour plus de précision et de sécurité**
- Livrée avec lames 1790x9,5x0,35 - 6TPI et support

- Table height 980 mm
- Max cutting height 120 mm
- Swan neck: 245 mm
- **Cast Aluminium table can be tilted to 45° for bevel cuts, with quick fastening extension (opened 530 x 300 mm)**
- Supplied with steel stand
- Heavy dusty silent asynchronous motor with belt driven
- Adjustable blade guide by bearings
- Safety door with stop switch inside
- Adjustable blade tension
- **Circular cutting guide included**
- 2 speeds to fit with different cuts
- Delivered with adjustable magnetic LED light and magnetic holder for dust mask
- **Parallel double-fixation cutting guide for accuracy and safety**
- Delivered with blade 1790x9,5x0,35 - 6TPI and steel stand

### Informations logistiques - Logistic information

Dimensions emballage - Pack size	880x440x340 mm
Dimensions produit - Product size	1500x670x570 mm
Garantie - Warranty	5 ans - 5 years
Poids brut emballé - Gross packaged weight	31,50 kg
Qté container 20' - 20' loading qty	192 pcs
Gencod Barcode	3 611351 320678



### Consommables - Consumables

Référence - Reference	l (mm)	Dents - Teeth
802087	10	6 TPI
802088	3	14 TPI





# SCIE À RUBAN AVEC ASPIRATION INTÉGRÉE

## BAND SAW WITH BUILT-IN DUST COLLECTION



EnergyBand-160ASP 132069

LE CHOIX ★★★★★  
DU SPÉCIALISTE

➤➤➤ **94 %** Aspiration intégrée  
de sciures récupérés  
Built-in dust collection

➤➤➤ **750 W**  
Power : 750 W

➤➤➤ **Capacité 160 mm**  
Capacity : 160 mm

➤➤➤ **Lame 2240 mm - 4 TPI**  
Blade: 2240 mm - 4 TPI

➤➤➤ **2 vitesses 12 m/s - 6 m/s**  
2 Speeds: 12 - 6 m/s

➤➤➤ **Col de cygne : 305 mm**  
Swan neck: 305 mm



**5 ANS 10 ANS**  
GARANTIE / RÉPARABILITÉ



Système d'aspiration cyclonique intégré  
Dust cyclone inside



Table en fonte d'aluminium  
Cast aluminium table



Guide de coupe circulaire  
Circular cutting guide



- Hauteur de passage réglable jusqu'à 160 mm
- Hauteur de table 101 cm
- Col de cygne 305 mm
- **Table en fonte d'aluminium XXL inclinable à 45°** pour les découpes en biseau, avec extension à serrage rapide (ouverte 600 x 400 mm)
- **Moteur asynchrone silencieux** avec transmission par courroie
- **Système d'aspiration intégré ASP** pour collecter les sciures, grâce à la turbine jumelée au moteur (94%)
- Guidage supérieur et inférieur par roulement
- Porte de machine sécurisée avec interrupteur d'ouverture empêchant le démarrage accidentel lors du changement de lame
- Système de tension de la lame par volant moleté
- **Guide de coupe circulaire**
- Piètement équipé pour fixation au sol, avec 2 roues de transport
- **Livrée avec un éclairage LED magnétique orientable et un support magnétique pour masque à poussières**
- Guide parallèle de coupe et guide d'onglet
- Livrée avec lame 2240x9,5x0,35 - 4 TPI

- Adjustable passage height up to 160 mm
- Table height 101 cm
- Gooseneck 305 mm
- **Cast Aluminium table can be tilted to 45°** for bevel cuts, with quick fastening extension (opened 600 x 400 mm)
- **Quiet asynchronous motor belt driver**
- **Integrated suction to collect sawdust**, thanks to the turbine coupled to the engine (94%)
- Upper and lower roller guidance
- Secure machine door with opening switch preventing accidental start-up during blade change
- Blade tension system by knurled wheel
- **Circular cutter guide**
- Base for floor mounting, with 2 transport wheels
- **Supplied with adjustable magnetic LED lighting and a magnetic dust mask holder**
- Parallel cutting guide and miter guide
- Delivered with 2240x9,5x0,35 - 4 TPI blade

### Informations logistiques - Logistic information

Dimensions emballage - Pack size	1100x500x400 mm
Dimensions produit - Product size	1600x670x570 mm
Garantie - Warranty	5 ans - 5 years
Poids brut emballé - Gross packaged weight	60,00 kg
Qté container 20' - 20' loading qty	120 pcs
Gencod	
Barcode	3 611351 320692



Consommables - Consumables		
Référence - Reference	l (mm)	Dents - Teeth
802093	6 x 0,35	6 TPI
802094	10 x 0,35	6 TPI
802095	20 x 0,35	6 TPI



# RABOTEUSE - DÉGAUCHISSEUSE AVEC ASP

PLANER - THICKNESSER WITH BUILT-IN DUST COLLECTION



EnergyPlane-204ASP 132450

97 % Aspiration intégrée  
de copeaux récupérés

Built-in dust collection

1500 W

Power: 1500 W

Largeur 204 mm

Width: 204 mm

8500 tr/min

Speed: 8500 rpm



Idéal pour les bastings  
Ideal for the bastings

5 ANS 10 ANS  
GARANTIE / RÉPARABILITÉ



Sac de récupération des copeaux 38 L  
Dust collection bag (38 L)



Guide de passe réglable en profondeur  
Depth-adjustable cutting guide



Dégauchisseuse / Raboteuse  
Thicknesser / Planer



- Moteur de 1500 W universel avec transmission par courroie
- Vitesse du porte-fers : 8500 tr/min
- Guide de coupe réglable en largeur : 100 % des fers utilisés
- Capot de protection des fers avec contacteur de sécurité
- **Système intégré d'aspiration sur la dégauchisseuse et adaptable sur la raboteuse, fourni avec sac de récupération des copeaux (33L) et tuyaux : jusqu'à 97% de copeaux récupérés**
- Hauteur maxi par passe : 0 à 2 mm
- Guide parallèle inclinable de 90 à 135°
- Avec 2 fers affûtés
- Table Aluminium de rabotage de 285 x 204 mm
- Table de dégauchissage : 737 x 210 mm
- Sortie aspiration diamètre 63 mm
- Niche pour rangement de la manivelle
- Disjoncteur thermique de sécurité manuel
- Arrêt coup de poing
- Livrée avec piètement métal

- 1500 W belt driven motor
- Blade holder speed: 8500 tr/min
- Width-adjustable cutting guide: 100 % of the blades used
- Iron guard with safety contactor
- **Built-in dust wizard system on the jointer adaptable on the planer with dust bag (33L) : up to 97% of collected wooddust**
- Max height by passage: 0 to 2 mm
- Tilting rip fence 90 to 135 °
- 2 sharpenable blades
- Aluminium planer table 285 x 204 mm
- Planing table: 737 x 210 mm
- Dust nozzle 63 mm diameter
- Storage of the crank
- Manual overheat security switch
- Punch mechanical NVR switch
- Delivered with metal base device

## Informations logistiques - Logistic information

Dimensions emballage - Pack size	830x530x550 mm
Dimensions produit - Product size	1050x440x790 mm
Garantie - Warranty	5 ans - 5 years
Poids brut emballé - Gross packaged weight	32,00 kg
Qté container 20' - 20' loading qty	112 pcs
Gencod Barcode	3 611351 324508

## Jeu de 2 fers - Blades

Référence - Reference	Dimensions - Sizes
805705	210x22x1,5 mm



# RABOTEUSE DÉGAUCHISSEUSE AVEC ASP

## PLANER THICKNESSER WITH BUILT-IN DUST COLLECTION



EnergyPlane-305-ASP 132455

LE CHOIX ★★★★★  
DU SPECIALISTE

➤➤➤ **91 %** Aspiration intégrée  
de copeaux récupérés  
Built-in dust collection

➤➤➤ **1800 W**  
Power: 1800 W

➤➤➤ **Largeur 305 mm**  
Width: 305 mm

➤➤➤ **6700 tr/min**  
Speed: 6700 rpm



Idéal pour les bastings  
Ideal for the bastings

**5 ANS 10 ANS**  
GARANTIE / RÉPARABILITÉ



Sac de récupération des copeaux intégré 110L  
Integrated dust suction (110L)



Guide de passe réglable en profondeur  
Depth-adjustable cutting guide



Système pour déplacer facilement la machine  
System to easily move the machine



- Moteur de 1800 W asynchrone avec transmission par courroie
- **Vitesse du porte-fers : 6700 tr/min**
- Capot de protection des fers avec contacteur de sécurité
- **Système d'aspiration intégré ASP avec son sac de récupération (110 L) des copeaux : jusqu'à 91% de copeaux récupérés**
- **Hauteur maxi par passe : 0 à 3 mm.**
- Guide parallèle inclinable de 90 à 135°
- **Chariot sur roues relevable au pied**
- Table Aluminium de rabotage de 500 x 305 mm
- Table de dégauchissage : 1075 x 305 mm
- Sortie aspiration diamètre 76 mm
- Disjoncteur thermique de sécurité manuel
- Arrêt coup de poing
- Piètement métal
- Niveau de bruit de la machine : 88 dB
- **1800 W induction motor**
- **Blade holder speed: 6700 rpm**
- **Iron guard with safety contactor**
- **Built-in dust cyclone system on the jointer adaptable on the planer with dust bag (110 L): up to 91% of collected wood chips**
- **Max height by passage: 0 to 3 mm**
- **Tilting rip fence 90 to 135°**
- **Easy to move system with 4 wheels**
- **Aluminium planer table 500 x 305 mm**
- **Planing table: 1075 x 305 mm**
- **Dust nozzle 76 mm diameter**
- **Storage of the crank**
- **Punch mechanical NVR switch**
- **Metal base device**
- **Machine noise level : 88dB**

### Informations logistiques - Logistic information

Dimensions emballage - Pack size	1205x680x585 mm
Dimensions produit - Product size	1150x620x1100 mm
Garantie - Warranty	5 ans - 5 years
Poids brut emballé - Gross packaged weight	93,00 kg
Qté container 20' - 20' loading qty	52 pcs
Gencod Barcode	3 611351 324553



Jeu de 2 Fers - 2 Blades set  
Référence - Reference 805706  
Dimensions - Sizes 308x20x2,5 mm



# COMBINÉ PONCEUR AVEC ASPIRATION INTÉGRÉE

## SANDER / LINISHER WITH BUILT-IN DUST COLLECTION



EnergySand-200ASP 132345

LE CHOIX ★★★★★  
DU SPÉCIALISTE

➤➤➤ **95 %** Aspiration intégrée  
de poussières récupérés

Built-in dust collection

➤➤➤ **500 W**

Power: 500 W

➤➤➤ **Disque ø 200 mm**

Disc: ø 200 mm

➤➤➤ **Bande 915x100 mm**

Tape: 915x100 mm



**5 ANS 10 ANS**  
GARANTIE / RÉPARABILITÉ



Système d'aspiration intégré avec sac de récupération  
Integrated dust collector system with collection bag



Bras inclinable de 0 à 90°  
0 to 90° sanding belt tilt adjustment



Guide d'onglet  
Mitre guide



- Pour toutes les opérations de finition sur bois tendre, dur ou autre matériau
- 2 tables aluminium inclinables 45° et bras de ponçage inclinable 90°
- Bras de ponçage inclinable de 0 à 90°: horizontal, vertical ou incliné en fonction du travail à effectuer
- **Système d'aspiration intégré ASP avec sac de récupération des poussières : jusqu'à 95% des poussières récupérées**
- Interrupteur à manque de tension avec arrêt coup de poing
- Bâti en fonte traditionnelle avec préperçage pour une fixation sur l'établi
- **Moteur asynchrone 500 W silencieux** pour le confort de l'utilisateur
- Tension automatique de la bande avec commande de positionnement et pivotement indexé
- Disque de ponçage Ø 200 mm parfaitement plan pour un ponçage de précision
- Protection thermique à réarmement manuel
- Fixation auto-agrippante

- For finishing operations on soft wood, or other material
- Two 45° tilting aluminium tables and arm band 90° tilting belt holder
- Sanding arm with tilting arm from 0 to 90°: horizontal, vertical or inclined according to the job
- **Built-in Dust Cyclone: incorporated dust collector system with bag : up to 95% of collected wooddust**
- Quick release belt changing system tension
- No volt release switch with emergency system
- Built-in traditional cast iron with pre-drilled holes for mounting on a bench
- Silent 500 W induction motor for user comfort
- Automatic belt positioning adjustment
- Abrasive disc 200 mm diameter for precision sanding
- Manual overheat protection
- Hook-and-loop fastening

▶ Gamme d'abrasifs page 132  
Abrasive range page 132

### Informations logistiques - Logistic information

Dimensions emballage - Pack size	590x520x380 mm
Dimensions produit - Product size	500x360x505 mm
Garantie - Warranty	5 ans - 5 years
Poids brut emballé - Gross packaged weight	23,50 kg
Qté container 20' - 20' loading qty	252 pcs
Gencod Barcode	



Consommables Bandes - Consumables Belts				
Référence - Reference	Longueur	Largeur	Grain - Grit	
805406	915	100	40	
805407	915	100	80	
805408	915	100	120	
805409	915	100	180	

Consommables Disques - Consumables Discs			
Référence - Reference	ø (mm)	Grain - Grit	
806312	200	80	
806313	200	120	
806314	200	180	
806320	200		Autocollant - autoagrippant Self-adhesive - hook-and-loop



# COMBINÉ PONCEUR 3 EN 1 - PONÇAGE TUBE

3 IN 1 SANDER / LINISHER / TUBE SANDER



EnergySand-150T

132343

NEW 2024

## 3 en 1: Disque-Bande-Cylindre

3 in 1: Disc - Band - Cylinder

### 550 W

Power: 550 W

### Disque ø 150 mm - GR 80

Disc: ø 150 mm

### Bande 1050x50 mm -GR120

Belt size: 1050x50 mm

### 2980 tr/min - 700m/min

Disc & band speed

LE CHOIX ★★★★★  
DU SPÉCIALISTE



5 ANS 10 ANS  
GARANTIE / RÉPARABILITÉ



Fonction ponçage de cylindres  
Cylinders sander function



Carter de protection transparent  
Transparent protection housing



Table inclinable  
Tilting table



Buse d'aspiration des poussières  
Dust recovery outlet

- Livré avec 1 disque GR80 et une bande GR120
- Moteur asynchrone 550 W puissant parfaitement silencieux pour le confort de l'utilisateur
- **Pour toutes les opérations de finition sur bois tendre, dur ou autre matériau**
- **Fonction ponceuse tube, jusqu'à un diamètre de 75 mm et ponceuse à bande**
- Table du disque de ponçage (175x135 mm) inclinable à 45° (avec double serrage) avec guide d'angle pour le ponçage des angles composés
- Bâti avec préperçage pour une fixation sur l'établi
- Dimensions de la table de la bande ponçage : 140 x 120 mm
- **Sortie d'aspiration séparée pour la bande et le disque,** permettant de brancher un aspirateur
- Tension automatique de la bande avec commande de positionnement
- Poignée de transport
- Disque de ponçage auto-agrippant ø 150 mm plan pour le ponçage de précision + bande 1050 x 50 mm

- Supplied with 1 GR80 disc and a GR120 band
- Powerful 550 W perfectly silent asynchronous motor for user comfort
- **For all finishing operations on soft wood, hard or other material**
- **Tube sander function, up to a diameter of 75 mm and belt sander**
- Sanding disc table (175x135 mm) tiltable at 45° (with double clamping) with angle guide for sanding compound angles
- Frame with pre-drilling for fixing to the workbench
- Dimensions of the sanding belt table: 140 x 120 mm
- **Separate suction outlet for tape and disc,** for connecting a vacuum cleaner
- Automatic web tension with positioning control
- Transportation handle
- Self-gripping sanding disc ø 150 mm plane for precision sanding + belt 1050 x 50 mm

▶ Gamme d'abrasifs page 132  
Abrasive range page 132

#### Informations logistiques - Logistic information

Dimensions emballage - Pack size	308x460x518 mm
Dimensions produit - Product size	490x515x320 mm
Garantie - Warranty	5 ans - 5 years
Poids brut emballé - Gross packaged weight	16,5 kg
Qté container 20' - 20' loading qty	N.C.

Gencod  
Barcode



#### Consommables Bandes - Consumables Belts (x2)

Réf. - Reference	Tailles - Sizes (mm)	Grain - Grit
805306	1050x50	40
805307	1050x50	80
805308	1050x50	120
805309	1050x50	180



#### Consommables Disques - Consumables Discs (x6)

Référence - Reference	ø (mm)	Grain - Grit
806310	150	80
806311	150	120
806319	150	150

Autocollant - autoagrippant  
Self-adhesive - hook-and-loop



# COMBINÉ PONCEUR PIVOTANT

ROTATIVE SANDER / LINISHER



EnergySand-127

132338

250 W

Power: 250 W

Disque ø 127 mm

Disc: ø 127 mm

Bande 760x25 mm

Tape: 760x25 mm

2950 tr/min

Speed: 2950 rpm

Base pivotante

Rotative base



**5 ANS 10 ANS**  
GARANTIE / RÉPARABILITÉ



Changement rapide de bande  
Quick blade release



Plateaux inclinables 0-45°  
0 to 45° tilting tables



2 buses d'évacuation des poussières  
2 Dust collector nozzles

- Spécialement étudiée pour les **travaux de précision et les loisirs créatifs**
- Tables de bande et de disque inclinables à 45°
- **Base pivotante démontable** permettant de positionner le disque ou la bande en face de soi
- **Sortie d'aspiration séparée** pour la bande et le disque permettant de brancher un aspirateur
- Guide d'onglets sur disque pour le ponçage des angles composés
- Tension automatique de la bande avec commande de positionnement
- Bande abrasive montée sur 3 volants
- Disque de ponçage 127 mm parfaitement plan pour le ponçage de précision
- Déverrouillage rapide de la bande pour son remplacement
- Tables rainurées pour diminuer les surfaces de frottement

- Specially designed for **precision work and creative leisure**
- Tables on belt function and on disc tilting from 0 to 45°
- **Removable swivel base** to have belt or disc front of face
- **Separated dust collection** for belt and disc device for vacuum connexion
- Miter gauge on disc table for sanding of compound angles
- Automatic belt positioning
- 3 wheels belt support
- Sanding disc 127 mm specially designed for precision work
- Quick release belt unlocking for rapid change
- Grooved tables to reduce friction surfaces

► Flexible d'aspiration avec tube en Y livré  
Y hose pipe delivered

► Gamme d'abrasifs et détail page 132  
Abrasives range and details page 132

## Informations logistiques - Logistic information

Dimensions emballage - Pack size	450x300x315 mm
Dimensions produit - Product size	360x285x380 mm
Garantie - Warranty	5 ans - 5 years
Poids brut emballé - Gross packaged weight	8,00 kg
Qté container 20' - 20' loading qty	630 pcs
Gencod Barcode	



3 611351 323389

## Consommables Bandes - Consumables Belts

Réf. - Reference	Tailles - Sizes (mm)	Grain - Grit
805302	760 x 25	80
805303	760 x 25	120
805304	760 x 25	180

## Consommables Disques - Consumables Discs

Référence - Reference	ø (mm)	Grain - Grit
806294	127	80
806295	127	120
806296	127	180
806299	127	

Autocollant - autoagrippant  
Self-adhesive - stick-and-rip



# COMBINÉ PONCEUR

## SANDER / LINISHER



EnergySand-150 132342

450 W

Power: 450 W

Disque ø 150 mm

Disc: ø 150 mm

Bande 915x100 mm

Tape: 915x100 mm

2950 tr/min

Speed: 2950 rpm



**5 ANS 10 ANS**  
GARANTIE / RÉPARABILITÉ



Guide d'angle  
Angle guide



Bras inclinable  
Tilting handle



Changement rapide de bande  
Quick release belt lock



Collecteur de poussières  
Dust collector

- Moteur asynchrone 450 W puissant parfaitement silencieux pour le confort de l'utilisateur
- **Pour toutes les opérations de finition sur bois tendre, dur ou autre matériau**
- **Bras de ponçage à 3 positions** : horizontal, vertical ou incliné en fonction du travail à effectuer
- Table du disque de ponçage (195 x 136 mm) inclinable à 45° avec guide d'angle pour le ponçage des angles composés
- Bâti avec préperçage pour une fixation sur l'établi
- **Sortie d'aspiration séparée pour la bande et le disque**, permettant de brancher un aspirateur
- Tension automatique de la bande avec commande de positionnement
- Disque de ponçage Ø 150 mm plan pour le ponçage de précision

- *Powerful 450 W asynchronous engine perfectly silent for the comfort of the user*
- **For finishing operations on soft wood, hard wood or other material**
- **Sanding arm with 3 positions** : horizontal, vertical or inclined according to the job
- **Sanding Disc Table (195 x 136 mm) reclining at 45°**, with angle guide for sanding of compound angles
- **Pre-drilled frame for fixation on workbench**
- **Separate suction output for the tape and the disc** for plugging in a vacuum cleaner
- **Automatic band Tension with positioning control**
- **Sanding Disc Ø 150 mm plan for precision sanding**

▶ Gamme d'abrasifs et détail page 132  
Abrasives range and details page 132

### Informations logistiques - Logistic information

Dimensions emballage - Pack size	550x275x315 mm
Dimensions produit - Product size	520x450x295 mm
Garantie - Warranty	5 ans - 5 years
Poids brut emballé - Gross packaged weight	19,00 kg
Qté container 20' - 20' loading qty	400 pcs

Gencod  
Barcode



### Consommables Bandes - Consumables Belts

Réf. - Reference	Tailles - Sizes (mm)	Grain - Grit
805406	915 x 100	40
805407	915 x 100	80
805408	915 x 100	120
805409	915 x 100	180



### Consommables Disques - Consumables Discs

Référence - Reference	ø (mm)	Grain - Grit
806310	150	80
806311	150	120
806319	150	150

Autocollant - autoagrippant  
Self-adhesive - hook-and-loop



# RÉNOVATEUR STATIONNAIRE A BROSSES INTERCHANGEABLES

STATIONARY RENOVATOR WITH INTERCHANGEABLE BRUSHES



EnergySand-multibrush120

132320

**NEW 2024**

## 900 W - MOTEUR ASYNCHRONE

Power: 900 W

## 120 x 100 mm

Diameter : 120 x 100 mm

## 2980 tr/min

Speed: 2980 rpm

## Ouverture rapide

Quick brush change

LE CHOIX ★★★★★  
DU SPÉCIALISTE

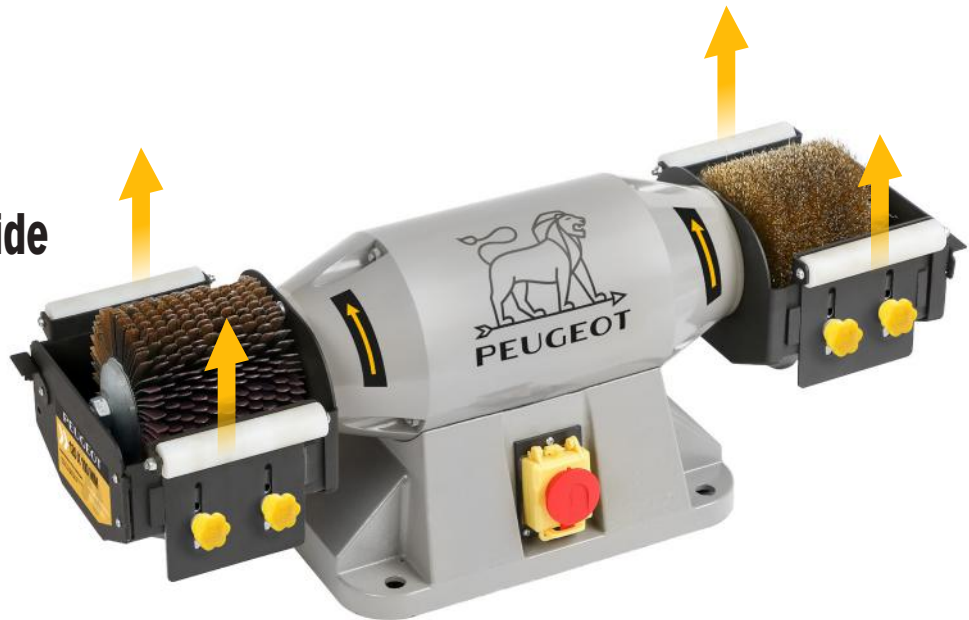

**5 ANS 10 ANS**  
GARANTIE / RÉPARABILITÉ



Rouleau d'appui réglable  
Adjustable tool support



tubes et connexion en Y pour aspirateur fournis  
tubes and Y-connection for vacuum supplied



Plusieurs modèles de brosses disponibles  
Several brush models available



Travail précis en appui  
Stationary work for more accuracy

- Moteur asynchrone 900 W (S6 15%)
- Rouleau d'appui réglable
- **Pour tout décaper, poncer, polir...**
- **2 brosses ø 120 x 100 mm**
- Livré avec brosse acier laitonné 0,3 mm et brosse à lanières grain 40
- Bâti avec préperçage pour une fixation sur l'établi
- **Sortie d'aspiration en Y pour aspirateur avec capot d'obstruction pour augmenter la capacité d'aspiration sur la brosse utilisée**
- Ouverture des capots pour changement de brosse rapide

- 900 W asynchronous motor
- Adjustable support roller
- **For stripping, sanding, polishing...**
- **2 brushes ø 120 x 100 mm**
- Supplied with 0.3 mm brass-plated steel brush and 40 grit flap brush
- Frame with pre-drilling for fixing to the workbench
- **Y-shaped suction outlet for vacuum cleaner with cup to increase suction capacity on using brush**
- Opening covers for quick brush change



Brosse acier laitonné livrée  
Brass coated steel delivered  
Brosse à lamelles gr40 livrée  
Flap brush gr40 delivered

### Informations logistiques - Logistic information

Dimensions emballage - Pack size 720x285x258 mm

Dimensions produit - Product size 650x245x220 mm

Garantie - Warranty 5 ans - 5 years

Poids brut emballé - Gross packaged weight 15 kg

Qté container 20' - 20' loading qty N.C.

Gencod  
Barcode



Ref. 800301 (x1) Ref. 800302 (x1) Ref. 800303 (x2) Ref. 800304 (x2) Ref. 800305 (x2) Ref. 800306 (x2)





# GAMME DE BROSSES Ø 120 X 100 mm

Ø 120 X 100 mm BRUSHES RANGE



STATIONNAIRE  
STATIONARY MACHINES

ATELIER  
WORKSHOP

ENERGYHUB  
ENERGYHUB

DÉCAPAGE  
STRIPPING

CHANTIER PLÂTRE  
PLASTERBOARD SITE

ACCESSOIRES ELECTRO  
HANDPOWER ACCESSORIES

CONSOMMABLES  
CONSUMABLES

Brosse en acier laitonné 800301

## Acier laitonné DÉCAPAGE FORT

Steel brush - HEAVY STRIPPING

### Fil ø 0,3 mm

Wire: ø 0,3 mm



x 1 pc



Décaper le bois  
Stripping the wood



Retrouver l'éclat d'origine  
Find the original shine

Informations logistiques - Logistic information

Dimensions emballage - Pack size 537x340x294 mm

Gencod  
Barcode



Brosse en fil nylon 800302

## Fil nylon BROSSAGE LÉGER

Nylon wire - LIGHT BRUSHING

### Fil abrasif

Abrasive wire



x 1 pc



Brosser les impuretés de la pierre  
Brush impurities from the stone



Nettoyer et brosser le bois  
Clean and brush the wood

Informations logistiques - Logistic information

Dimensions emballage - Pack size 537x340x294 mm

Gencod  
Barcode



Brosse à lamelles abrasives 800303

## Lamelles abrasives DÉGROSSISSAGE

Abrasive strips - ROUGHING

### Gros grain 40

Large grit 40



x 2 pcs



Travailler sur surfaces planes  
Work on flat surfaces



Ponçage 1er passage, gros grain  
1st sanding passage, big grit

Informations logistiques - Logistic information

Dimensions emballage - Pack size 537x340x294 mm

Gencod  
Barcode



Brosse à lanières abrasives 800305

## Lanières abrasives 1<sup>ER</sup> PONÇAGE

Abrasive flaps - 1<sup>ST</sup> SANDING PASSAGE

### Gros grain 40

Large grit 40



x 2 pcs



Dégrossir  
Roughing



Respecter les surfaces courbes  
Respects curved surfaces

Informations logistiques - Logistic information

Dimensions emballage - Pack size 537x340x294 mm

Gencod  
Barcode



Brosse à lamelles abrasives 800304

## Lamelles abrasives PONÇAGE de FINITION

Abrasive strips - FINISHING SANDING

### Grain fin 80

Small grit 80



x 2 pcs



Décaper les surfaces planes  
Strip flat surfaces



Ponçage de finition  
Finishing sanding

Informations logistiques - Logistic information

Dimensions emballage - Pack size 537x340x294 mm

Gencod  
Barcode



Brosse à lanières abrasives 800306

## Lanières abrasives PONÇAGE de FINITION

Abrasive flaps - 1<sup>ST</sup> SANDING PASSAGE

### Grain fin 80

Small grit 80



x 2 pcs



Finition pour surfaces courbes  
Finishing for curved surfaces



Respecter les matériaux  
Respects curved surfaces

Informations logistiques - Logistic information

Dimensions emballage - Pack size 537x340x294 mm

Gencod  
Barcode



# ASPIRATEUR DE CHANTIER À DÉCOLMATAGE

## UNCLOGGING VACUUM CLEANER



EnergyClean-20LA 100901

1200 W

Power: 1200 W

Cuve Inox 20 L

Inox tank: 20 L

Fonction décolmatage

Unclogging function

Dépression 17 Kpa

Pressure: 17 Kpa

Fonction souffleur

Blower function

Spécial plâtre et cendres

For ashes and drywall



4 grands types d'applications  
4 important applications types



Décolmatage manuel  
Manual unclogging



Enroulage de câble 5 M  
Cable storage 5 M



Grille pare-braises pour filtre  
Filter protection grid



- Aspiration avec **fonction décolmatage du plâtre**, des cendres, des poussières et autres salissures sèches telles que les sciures de bois. A connecter sur des appareils électriques tels que ponceuses, scies, etc...
- Cuve **20 litres en inox**
- **Fonction décolmatage** manuel pour nettoyage du filtre
- **Fonction souffleur**
- Poignée de transport avec enroulage du câble
- Base sur **roulettes omnidirectionnelles** à armature **métallique**
- **Protection métallique du filtre**
- Filtre avec protection métallique
- Câble d'alimentation 5 mètres

Livré avec flexible métallique 1,8 m - ø 36 mm + embout métal pour les cendres + 2 tubes plastique + brosse pour le sol + adaptateur pour outils électriques ø 24-32 mm

- Plaster suction, ashes, dust and other dry dirt like sawdust. Suction with **declogging function** to be connected on electrical tools as sanders, saws etc...
- **20 liters stainless steel tank**
- **Manual air pulse cleaning : declogging function**
- **Blower function**
- **Transportation handle with cable storage**
- **Machine on omnidirectional metal casters**
- **Metal filter protection**
- **Filter with metal protection**
- **5 meters power cord**

Delivered with 1,8 m metal flexible tube + metal hose for ashes + 2 plastic tubes + brush for the floor + adaptor for power tools connexion ø 24-32 mm

### Informations logistiques - Logistic information

Dimensions emballage - Pack size	350x350x475 mm
Dimensions produit - Product size	340x290x370 mm
Garantie - Warranty	2 ans - 2 years
Poids brut emballé - Gross packaged weight	4,0 kg
Qté container 20' - 20' loading qty	476 pcs

Gencod  
Barcode



► Livré avec :  
Delivered with:



Susceptible d'évolution



### Consommables - Consumables

Désignation - Designation	Référence - Reference
Filtre de rechange Filter	805403



# CENTRALE D'ASPIRATION POUR ATELIER

## CENTRAL VACUUM CLEANER FOR WORKSHOP



EnergyClean-150AT 100925

**NEW 2024**

**1250 W**

Power: 1250 W

**LE CHOIX DU SPÉCIALISTE** ★★★★★

**98% des particules > 2 µ récupérées**

98% of >2 µ particles recovered

**Décolmatage manuel**

Manual unclogging

**Sac de récupération 150 litres**

Dust bag 150 liters

**Débit 424 Litres/s**

Flow: 424 liters/second



**5 ANS 10 ANS**  
GARANTIE / RÉPARABILITÉ



Chassis sur roues métal à freins  
Casters with brake



Grande surface filtrante  
Big filtering surface



Décolmatage mécanique  
Mechanical unclogging



Livrée avec tuyau de liaison 2,5 m et adaptateurs  
Delivered with 2.5 m connecting hose and adapters

- Grande surface filtrante, pour de grandes capacités d'aspiration
- Puissance d'aspiration constante
- Cartouche filtrante multiplis 2 microns
- **Structure en métal**
- **Sac de récupération des copeaux 150 litres**
- Poignée de transport avec enroulage du câble
- Diamètre de tube 100 mm
- Montage facile du sac de récupération
- Chariot monté sur roulettes, pour un déplacement facile
- **Décolmatage manuel et facile du filtre**
- Filtration des particules très fines, jusqu'à 98% de récupération
- Câble d'alimentation 5 mètres

Livré avec Tube flexible de 2,5 mètres, sac plastique 150 litres

- Large filtering surface, for large suction capacities
- Constant suction power
- 2 microns multi-ply filter cartridge
- **Metal structure**
- **150 liter chip collection bag**
- Carrying handle with cable winding
- Tube diameter 100 mm
- Easy assembly of the recovery bag
- Trolley mounted on casters, for easy movement
- **Easy manual unclogging of the filter**
- Filtration of very fine particles, up to 98% recovery
- 5 meter power cable

Delivered with 2.5 meter flexible tube, 150 liter plastic bag

### Informations logistiques - Logistic information

Dimensions emballage - Pack size	1001x575x515 mm
Dimensions produit - Product size	340x290x370 mm
Garantie - Warranty	5 ans - 5 years
Poids brut emballé - Gross packaged weight	56 kg
Qté container 20' - 20' loading qty	40 pcs

Gencod  
Barcode



### Consommables - Consumables

Désignation - Designation	Référence - Reference
Lot de 3 sacs plastique 3 plastic bags	100926



# TOURET MEULE / MEULE PIVOTANT

## TWISTING DRY BENCH GRINDER



EnergyGrind-150P 133053

350 W

Power: 350 W

∅ 150x12,7x20 mm - A36/A60

Dry grinding wheel: ∅ 150x12,7x20 mm - A36/A60

2980 tr/min

Speed: 2980 rpm

Base rotative : 180°

Rotative base: 180°



**5 ANS 10 ANS**  
GARANTIE / RÉPARABILITÉ



Base pivotante 180°  
180° twisting base



Dresseur incorporé  
Wheel dresser



Support d'outil rainuré  
Grooved tool support



Éclairage LED orientable  
Adjustable LED light

- Moteur asynchrone 350 W silencieux
- Equipé d'une meule sèche A36 ∅ 150 mm et d'une meule A60 ∅ 150 mm, alésage 12,7 mm, épaisseur 20 mm
- **Dresseur incorporé avec support pour rectifier les meules après affûtage**
- Interrupteur à manque de tension
- Écrans pare-étincelle polycarbonate réglables, avec loupe, pour un usage plus sécurisé
- **Base pivotante gauche et droite 180°** avec 2 verrous sans clé, pour faciliter le meulage de pièces encombrantes
- **Éclairage LED orientable** sur la zone de travail
- Support d'outils pré-tracé facilitant le bon positionnement de l'outil à affûter

- 350 W silent asynchronous motor
- Equipped with a dry A36 ∅ 150 mm grinding wheel and a A60 ∅ 150 mm grinding wheel, bore 12.7 mm, thickness 20 mm
- **Built-in dresser for grinding wheels for sharpening**
- Voltage drop switch
- Adjustable polycarbonate spark shield, with magnifying glass, for a more secure use
- Bench grinder with **left and right turning base 180°** with 2 keyless locks for easy grinding of bulky items
- **Directional LED lighting** on the work area
- Pre-drawn tool holder for easy positioning of sharpening tools

### Informations logistiques - Logistic information

Dimensions emballage - Pack size	430x240x285 mm
Dimensions produit - Product size	390x210x270 mm
Garantie - Warranty	5 ans - 5 years
Poids brut emballé - Gross packaged weight	8,00 kg
Qté container 20' - 20' loading qty	1110 pcs
Gencod Barcode	



► Support de touret en option  
See bench grinder support

### Consommables - Consumables

Référence - Reference	∅ (mm)	Grain - Grit
800320	150	36
800322	150	60
800326	150	60
800350	150	60
800362	150	120



# TOURET PIVOTANT MEULE / BROSSE

## TWISTING BENCH GRINDER / WIRE BRUSH



EnergyGrind-150BP 133063

350 W

Power: 350 W

ø 150x12,7x20 mm - A36

Dry grinding wheel: ø 150x12,7x20 mm - A36

ø 150x12,7x20 mm brosse laiton

Brass brush: ø 150x12,7x20 mm

2950 tr/min

Speed: 2950 rpm

Base rotative : 180°

Rotative base: 180°

LE CHOIX ★★★★★  
DU SPÉCIALISTE



5 ANS 10 ANS  
GARANTIE / RÉPARABILITÉ



Base pivotante 180°  
180° twisting base



Dresseur incorporé  
Wheel dresser



Support d'outil rainuré  
Grooved tool support



Éclairage LED orientable  
Adjustable LED light

- Moteur asynchrone 350 W silencieux
- Equipé d'une meule sèche A36 ø 150 mm, alésage 12,7 mm, épaisseur 20 mm et d'une brosse en laiton ø 150 mm, alésage 12,7 mm, épaisseur 20 mm
- **Dresseur incorporé avec support pour rectifier les meules après affûtage**
- Interrupteur à manque de tension
- Écrans pare-étincelle polycarbonate réglables, avec loupe, pour un usage plus sécurisé
- **Base pivotante gauche et droite 180°** avec 2 verrous sans clé, pour faciliter le meulage de pièces encombrantes
- **Éclairage LED orientable** sur la zone de travail
- Support d'outils pré-tracé facilitant le bon positionnement de l'outil à affûter

- 350 W silent asynchronous motor
- Equipped with a dry A36 ø 150 mm grinding wheel and a brass brush ø 150 mm, bore 12.7 mm, thickness 20 mm
- **Built-in dresser for grinding wheels for sharpening**
- Voltage drop switch
- Adjustable polycarbonate spark shield, with magnifying glass, for a more secure use
- Bench grinder with **left and right turning base 180°** with 2 keyless locks for easy grinding of bulky items
- **Directional LED lighting** on the work area
- Pre-drawn tool holder for easy positioning of sharpening tools

### Informations logistiques - Logistic information

Dimensions emballage - Pack size	515x240x290 mm
Dimensions produit - Product size	460x210x270 mm
Garantie - Warranty	5 ans - 5 years
Poids brut emballé - Gross packaged weight	8,50 kg
Qté container 20' - 20' loading qty	920 pcs
Gencod	
Barcode	



3 611351 330639



Support de touret en option  
See bench grinder support

### Consommables - Consumables

Référence - Reference	ø (mm)	Type - Type
800386	150	Acier laitonné Brassed steel
800392	150	Acier Steel
800320	150	Corindon gris Regular aluminium oxide
800322	150	Corindon gris Regular aluminium oxide
800326	150	Corindon gris Regular aluminium oxide
800350	150	Corindon supérieur blanc HO aluminium oxide
800362	150	Carbure silicium vert Silicium carbide



# TOURET PIVOTANT MEULE / MEULE EAU

## TWISTING WET AND DRY BENCH GRINDER



EnergyGrind-150MEP 133073

LE CHOIX ★★★★★  
DU SPÉCIALISTE

350 W

Power: 350 W

∅ 150x20x12,7 mm - A36

Dry grinding wheel: ∅ 150x20x12,7 mm - A36

∅ 200 x 40 x 20 mm meule à eau A80

Wet grinding wheel: ∅ 200 x 40 x 20 mm A80

2950 / 150 tr/min

Speed: 2950 / 150 rpm

Base rotative 180°

Rotative base: 180°



5 ANS 10 ANS  
GARANTIE / RÉPARABILITÉ



Meule à eau ∅ 200 mm Grain A80  
Wet grinding wheel ∅ 200 mm grit A80



Dresseur incorporé pour rectifier les meules après affûtage  
Built-in dresser for grinding wheels for sharpening



Écran pare-étincelle polycarbonate  
Polycarbonate spark shield

- Moteur asynchrone 350 W silencieux
- Équipé d'une meule A36 ∅ 150 mm, alésage 12,7 mm, épaisseur 20 mm et d'une meule A80 ∅ 200 mm, alésage 20 mm, épaisseur 40 mm
- **Dresseur incorporé avec support pour rectifier les meules après affûtage**
- Interrupteur à manque de tension
- Écran pare-étincelle polycarbonate réglables, avec loupe, pour un usage plus sécurisé
- **Base pivotante gauche et droite 180°** avec 2 verrous sans clé, pour faciliter le meulage de pièces encombrantes
- **Eclairage LED orientable** sur la zone de travail
- Support d'outils pré-tracé facilitant le bon positionnement de l'outil à affûter

- 350 W silent asynchronous motor
- Equipped with a A36 ∅ 150 mm grinding wheel, bore 12,7 mm, thickness 20 mm and a A80 ∅ 200 mm grinding wheel, bore 20 mm, thickness 40 mm
- **Built-in dresser for grinding wheels for sharpening**
- Voltage drop switch
- Adjustable polycarbonate spark shield, with magnifying glass, for a more secure use
- Bench grinder with **left and right turning base 180°** with 2 keyless locks for easy grinding of bulky items
- **Directional LED lighting** on the work area
- Pre-drawn tool holder for easy positioning of sharpening tools

### Informations logistiques - Logistic information

Dimensions emballage - Pack size 530x310x320 mm  
Dimensions produit - Product size 490x260x290 mm  
Garantie - Warranty 5 ans - 5 years  
Poids brut emballé - Gross packaged weight 9,05 kg  
Qté container 20' - 20' loading qty 595 pcs  
Gencod  
Barcode



3 611351 330738

Support de touret en option  
Optional bench grinder support



### Consommables - Consumables

Référence - Reference	∅ (mm)	Grain - Grit
800378	200	96
800377	200	180



# TOURET PIVOTANT MEULE / MEULE

## TWISTING DRY BENCH GRINDER



EnergyGrind-200P 133057

400 W

Power: 400 W

ø 200x20x16 mm - A36/A60

Dry grinding wheel: ø 200x20x16 mm - A36/A60

2950 tr/min

Speed: 2950 rpm

Base rotative 180°

Rotative base: 180°



**5 ANS 10 ANS**  
GARANTIE / RÉPARABILITÉ



Support d'outil rainuré  
Grooved tool support



Dresseur incorporé pour rectifier les meules après affûtage  
Built-in dresser for grinding wheels for sharpening



Écran pare-étincelle polycarbonate  
Polycarbonate spark shield

- Moteur asynchrone 400 W silencieux
- Équipé d'une meule sèche A36 ø 200 mm et d'une meule A60 ø 200 mm, alésage 16 mm, épaisseur 20 mm
- **Dresseur incorporé avec support pour rectifier les meules après affûtage**
- Interrupteur à manque de tension
- Écrans pare-étincelle polycarbonate réglables, avec loupe, pour un usage plus sécurisé
- **Base pivotante gauche et droite 180°** avec 2 verrous sans clé, pour faciliter le meulage de pièces encombrantes
- **Eclairage LED orientable** sur la zone de travail
- Support d'outils pré-tracé facilitant le bon positionnement de l'outil à affûter

- 400 W silent asynchronous motor
- Equipped with a dry A36 ø 200 mm grinding wheel and a A60 ø 200 mm grinding wheel, bore 16 mm, thickness 20 mm
- **Built-in dresser for grinding wheels for sharpening**
- Voltage drop switch
- Adjustable polycarbonate spark shield, with magnifying glass, for a more secure use
- Bench grinder with **left and right turning base 180°** with 2 keyless locks for easy grinding of bulky items
- **Directional LED lighting** on the work area
- Pre-drawn tool holder for easy positioning of sharpening tools

### Informations logistiques - Logistic information

Dimensions emballage - Pack size 440x285x315 mm  
Dimensions produit - Product size 400x270x300 mm  
Garantie - Warranty 5 ans - 5 years  
Poids brut emballé - Gross packaged weight 13,00 kg  
Qté container 20' - 20' loading qty 630 pcs

Gencod - Barcode



Support de touret en option  
Optional bench grinder support



### Consommables - Consumables



Référence - Reference	ø (mm)	Grain - Grit
800370	200	36
800371	200	60



# AIGUISEUSE À EAU

## WATER SHARPENER



EnergyGrind-100 **105007**

### Consommables - Consumables

Référence - Reference	ø (mm)	Grain - Grit
800375	100	100



▶ Gamme de meules page 135  
Wheels range page 135

### Informations logistiques - Logistic information **105007 - EnergyGrind-100**

Dimensions emballage - Pack size	180x150x152 mm
Dimensions produit - Product size	175x200x145 mm
Garantie - Warranty	2 ans - 2 years
Poids brut emballé - Gross packaged weight	1,70 kg
Qté container 20' - 20' loading qty	6875 pcs

Gencod - Barcode



- **Spécial coutellerie**
- Moteur 53 W, vitesse 250 tr/min
- Meule à eau blanche Ø 100 mm, alésage 16 mm, épaisseur 20 mm, grain 100, changement facile
- Interrupteur anti-projections
- Porte outil déclipable pour faciliter la vidange et ventouse de fixation

- **Special cutlery**
- Motor 53 W, speed 250 rpm
- WA 100 white wet grinding wheel (Ø 100 mm), easy to remove
- Water safe switch
- Bore 20 mm, thickness 36 mm, grain 96
- Tool holder that can be unclipped for easier emptying and suction pads

# AIGUISEUSE À EAU

## WATER SHARPENER



EnergyGrind-200 **105008**

### Consommables - Consumables

Référence - Reference	ø (mm)	Grain - Grit
800378	200	96



▶ Gamme de meules page 135  
Wheels range page 135

### Informations logistiques - Logistic information **105008 - EnergyGrind-200**

Dimensions emballage - Pack size	285x265x240 mm
Dimensions produit - Product size	280x290x235 mm
Garantie - Warranty	2 ans - 2 years
Poids brut emballé - Gross packaged weight	4,50 kg
Qté container 20' - 20' loading qty	1550 pcs

Gencod - Barcode



- **Spécial coutellerie**
- Moteur 90 W, vitesse 160 tr/min
- Meule corindon gris de diamètre 200 x 20 mm gr 36, alésage 20 mm, épaisseur 36 mm, grain 96, changement facile
- Interrupteur anti-projections
- Porte outil démontable

- **Special cutlery**
- Motor 90 W, speed 160 rpm
- WA 96 grinding wheel Ø 200 x 20 mm gr 36, easy to remove
- Water safe switch
- Bore 16 mm, thickness 20 mm, grain 100
- Removable tool support

# AIGUISEUSE À EAU ET À MORFILER

## WATER SHARPENER



EnergyGrind-200 **105009**

### Consommables - Consumables

Référence - Reference	ø (mm)	Grain - Grit
800378	200	96
800377	200	180



▶ Gamme de meules page 135  
Wheels range page 135

### Informations logistiques - Logistic information **105009 - EnergyGrind-100**

Dimensions emballage - Pack size	285x265x240 mm
Dimensions produit - Product size	280x290x235 mm
Garantie - Warranty	2 ans - 2 years
Poids brut emballé - Gross packaged weight	4,80 kg
Qté container 20' - 20' loading qty	1550 pcs

Gencod - Barcode



- **Spécial coutellerie**
- Moteur 190 W, vitesse 250 tr/min
- Meule corindon gris, diamètre 200 mm, alésage 20 mm, épaisseur 36 mm, grain 96, changement facile
- Meule à morfiler de 190 x 28 mm, alésage 10 mm
- Interrupteur anti-projections
- Porte outil démontable

- **Special cutlery**
- Motor 190 W, speed 250 rpm
- WA 96 grinding wheel (Ø 200 mm), easy to remove
- Finishing wheel 190 x 28 mm, bore 10 mm
- Water safe switch
- Bore 16 mm, thickness 20 mm, grain 100
- Removable tool support





# PERCEUSE D'ÉTABLI

## BENCH DRILL PRESS



EnergyDrill-13B

132613

### 350 W

Power: 350 W

### Mandrin auto-serrant ø 13 mm

Keyless chuck: ø 13 mm

### 5 Vitesses 620 - 2620 tr/min

5 Speeds: 620 - 2620 tr/min

### Table ø 250 mm

Table: ø 250 mm

### Etau 65 mm inclus

N°2.5 Vice delivered



**5 ANS 10 ANS**  
GARANTIE / RÉPARABILITÉ



5 vitesses  
5 speeds



Butée de profondeur  
Depth gauge



Commandes droitier ou gaucher  
Right or left hand system



- Table rotative réglable en hauteur par crémaillère
- **Cabestan interchangeable pour droitier ou gaucher**
- 5 vitesses de 620 à 2620 tr/min
- Moteur 350 W, protection métal bobinage cuivre
- **Large table ø 250 mm avec crémaillère et manivelle**
- **Sécurité à l'ouverture du carter poulies**, grâce au contacteur de sécurité à griffe
- Course de broche 65 mm
- Butée de profondeur de perçage pour le travail en série
- Mandrin auto-serrant pour forêt ø 1,5-13 mm
- Base robuste et table en fonte rectifiée
- Grande **précision** de la broche
- Livrée avec étau 65 mm N° 2,5 et visserie de fixation

- **Height adjustable rotary table by rack**
- **Left and right handles system**
- 5 speeds from 620 to 2620 tr/min
- Metal housing 350 W motor with cooperwire
- **Wide table ø 250 mm with rack and crank**
- **Pulley cover with safety system, thanks to claw safety switch**
- Drilling depth stop for serial work
- Spindle stroke 65 mm
- Keyless chuck for ø 1,5-13 mm drills
- Sturdy base and rectified cast iron table
- High spindle accuracy
- Delivered with vise 65 mm No. 2.5 and fastening screws

#### Informations logistiques - Logistic information

Dimensions emballage - Pack size	560x400x270 mm
Dimensions produit - Product size	680x340x550 mm
Garantie - Warranty	5 ans - 5 years
Poids brut emballé - Gross packaged weight	28,00 kg
Qté container 20' - 20' loading qty	460 pcs

Gencod  
Barcode



3 611351 326137

▶ Etau 65 mm livré  
N° 2.5 vice delivered



# PERCEUSE D'ÉTABLI

## BENCH DRILL PRESS



EnergyDrill-16LBE 132623

LE CHOIX ★★★★★  
DU SPECIALISTE

550 W

Power: 550 W

Cône morse CM2

MT2 spindle

Mandrin auto-serrant ø 16 mm

Keyless chuck: ø 16 mm

180 - 2770 tr/min

Variable speed: 180-2770 rpm

Table 290 x 290 mm

Table: 290x290 mm

Etau 100 mm inclus

N°4 Vice delivered



5 ANS 10 ANS  
GARANTIE / RÉPARABILITÉ



Affichage numérique vitesse / profondeur  
Speed / depth digital screen



Extensions de table  
Table extensions



Cabestan droitier ou gaucher  
Right or left hand system



- **Affichage numérique de la vitesse et de la profondeur de perçage**
- Visée Laser réglable
- **Cabestan interchangeable pour droitier ou gaucher**
- 16 vitesses : de 180 à 2770 tr/min
- Moteur puissant et silencieux de 550 W, avec coque aluminium bobinage cuivre
- Cône morse CM2 pour montage en direct de forets ø maxi 20 mm
- Large table 290 x 290 mm, avec **2 extensions rétractables**
- Ensemble pivotant et inclinable
- **Base 250 x 420 mm** et table en fonte rectifiée
- **Sécurité à l'ouverture du carter poulies**, grâce au contacteur de sécurité à griffe
- Course de broche 85 mm
- Mandrin auto-serrant pour foret ø 1,5-16 mm
- Réglage de la hauteur de table par crémaillère
- Grande **précision** de la broche
- Livrée avec étau 100 mm N°4 et visserie de fixation

- **Depth and speed digital screen**
- Adjustable Laser beam
- **Left and right handle system**
- 16 speeds from 180 to 2770 rpm
- Powerful and silent motor 550 W, copper coiled aluminium shell
- MT2 Spindle for direct assembly of 20 mm maxi drill
- Large table 290 x 290 mm, **with 2 retractable extensions**
- Swivel and reclining assembly
- Revised **cast iron base 250 x 420 mm** and table
- **Pulley cover with safety system**, thanks to claw safety switch
- Spindle stroke 85 mm
- Keyless chuck for ø 1,5-16 mm drills
- Table height adjustment per rack
- High spindle accuracy
- Delivered with 100 mm N°4 vice and screws

### Informations logistiques - Logistic information

Dimensions emballage - Pack size	820x500x290 mm
Dimensions produit - Product size	980x430x610 mm
Garantie - Warranty	5 ans - 5 years
Poids brut emballé - Gross packaged weight	48,00 kg
Qté container 20' - 20' loading qty	250 pcs

Gencod  
Barcode



3 611351 326236

▶ Etau 100 mm livré  
N° 4 vice delivered



# PERCEUSE COLONNE

## DRILL PRESS



EnergyDrill-20FLB 132643

LE CHOIX ★★★★★  
DU SPECIALISTE

750 W

Power: 750 W

Cône morse CM2

MT2 spindle

Mandrin auto-serrant ø 16 mm

Keyless chuck: ø 16 mm

220 - 2840 tr/min

Variable speed: 220-2840 rpm

Table 305 x 305 mm

Table: 305x305 mm

Etau 100 mm inclus

N°4 Vice delivered



Affichage numérique vitesse / profondeur  
Speed / depth digital screen



Extensions de table  
Table extensions



Cabestan droitier ou gaucher  
Right or left hand system

5 ANS 10 ANS  
GARANTIE / RÉPARABILITÉ



- **Affichage numérique de la vitesse et de la profondeur de perçage**
- Visée Laser réglable
- **Cabestan interchangeable pour droitier ou gaucher**
- 16 vitesses : de 220 à 2840 tr/min
- Moteur puissant et silencieux de 750 W, avec coque aluminium bobinage cuivre
- Cône morse CM2 pour montage en direct de forets ø maxi 20 mm
- Large table 305 x 305 mm, avec **2 extensions rétractables**
- Ensemble pivotant et inclinable
- **Base 270 x 460 mm** et table en fonte rectifiée
- **Sécurité à l'ouverture du carter poulies**, grâce au contacteur de sécurité à griffe
- Course de broche 85 mm
- Mandrin auto-serrant pour foret ø 1,5-16 mm
- Réglage de la hauteur de table par crémaillère
- Grande **précision** de la broche
- Livrée avec étau 100 mm N°4 et visserie de fixation

- **Depth and speed digital screen**
- Adjustable Laser beam
- **Left and right handle system**
- 16 speeds from 220 to 2840 rpm
- Powerful and silent motor 750 W, copper coiled aluminium shell
- MT2 Spindle for direct assembly of 20 mm maxi drill
- Large table 305 x 305 mm, **with 2 retractable extensions**
- Swivel and reclining assembly
- Revised **cast iron base 250 x 420 mm** and table
- **Pulley cover with safety system**, thanks to claw safety switch
- Spindle stroke 85 mm
- Keyless chuck for ø 1,5-16 mm drills
- Table height adjustment per rack
- High spindle **accuracy**
- Delivered with 100 mm N°4 vice and screws

### Informations logistiques - Logistic information

Dimensions emballage - Pack size	1140x500x280 mm
Dimensions produit - Product size	N.C. mm
Garantie - Warranty	5 ans - 5 years
Poids brut emballé - Gross packaged weight	73,00 kg
Qté container 20' - 20' loading qty	170 pcs
Gencod Barcode	



3 611351 326434

▶ Etau 100 mm livré  
N° 4 vice delivered



# TRONÇONNEUSE À MÉTAUX DE CHANTIER

## CONSTRUCTION SITE METAL CUT OFF SAW



EnergyCut-180MC 134180

LE CHOIX ★★★★★  
DU SPECIALISTE

1280 W

Power: 1280 W

∅ 180 x 22,2 mm

Diameter: ∅ 180 x 22,2 mm

7200 tr/min

Speed: 7200 rpm

Verrouillage étau rapide

Vise lock



Etau réglable 45°  
Vise setting 45°



Support pour lunettes  
Glasses holder

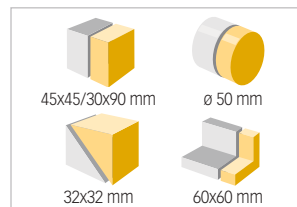

Capacités de coupe  
Cutting capacities

5 ANS 10 ANS  
GARANTIE / RÉPARABILITÉ



- Facilement transportable sur chantier
- **Pratique et faible encombrement**
- **Capacité de coupe jusqu'à 60 mm sur cornières**
- Démontage du disque facilité avec cache de l'axe amovible
- Bouton de blocage de l'arbre
- **Bouton de blocage de la tête en position basse pour le transport**, hauteur 240 mm
- Poignée de transport type valise
- Presse orientable à réglage rapide avec manivelle
- Charbons accessibles de l'extérieur
- **Support pour lunettes de protection**
- **Poignée de commande ergonomique** avec large gâchette de démarrage avec bouton de sécurité
- Fournie avec disque abrasif pour métal

- *Easily carrying on jobsite*
- **Practical and compact**
- **Cutting capacity up to 60 mm on flat iron angles**
- Easy to remove disc guard
- Lock blade rotation to change it easily
- **Head lock system in the down position for transport**
- Suitcase type transportation handle
- Adjustable clamp with quick release handle
- Carbon brushes externally accessible
- **Safety goggles holder**
- **Ergonomic control handle** with large switch start with safety button
- *Delivered with metal disc*

### Informations logistiques - Logistic information

Dimensions emballage - Pack size	394x270x305 mm
Dimensions produit - Product size	420x250x410 mm
Garantie - Warranty	5 ans - 5 years
Poids brut emballé - Gross packaged weight	7,80 kg
Qté container 20' - 20' loading qty	960 pcs
Gencod Barcode	



3 611351 341802



### Consommables - Consumables

Référence - Reference	∅ (mm)	Pour - For
801180	180	Métal - Metal
801182	180	Non ferreux - Non ferrous
801181 (Pack 5 disques)	180	Métal - Metal



# TRONÇONNEUSE À MÉTAUX

## METAL CUT OFF SAW



EnergyCut-355MCB 134186

LE CHOIX ★★★★★  
DU SPECIALISTE

2480 W

Power: 2480 W

∅ 355 x 25,4 mm

Diameter: ∅ 355 x 25,4 mm

3700 tr/min

Speed: 3700 rpm

Verrouillage étau rapide

Vise lock

Écran pare-étincelles

Soark screen



5 ANS 10 ANS  
GARANTIE / RÉPARABILITÉ



Presse à réglage rapide  
Quick clamp



Pare-étincelles pour plus de sécurité  
Spark screen for safety use



Poignée de transport  
Carrying handle

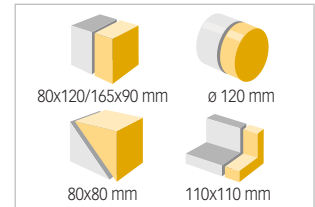

Capacités de coupe  
Cutting capacities

- Capacité de coupe jusqu'à 120 mm
- **Moteur puissant 2480 W**
- Démontage du disque facilité avec cache de l'axe amovible
- Bouton de blocage de l'arbre
- Bouton de blocage de la tête en position basse pour le transport
- Poignée de transport
- Presse orientable à réglage rapide avec manivelle
- **Poignée de commande ergonomique avec large gâchette de démarrage et bouton de sécurité**
- Avec Softstart : démarrage progressif
- Support pour lunettes de protection
- Écran pare-étincelles

- Cutting capacity up to 120 mm
- **High power 2480 W motor**
- Easy to remove disc guard
- Lock blade rotation to change it easily
- Head lock system in the down position for transport
- Transportation handle on housing
- Adjustable clamp with quick release handle
- **Large trigger start with safety button and carbon brushes externally accessible**
- Ergonomic control handle
- Safety goggles holder
- Spark screen for safety use

### Informations logistiques - Logistic information

Dimensions emballage - Pack size	540x345x470 mm
Dimensions produit - Product size	540x330x450 mm
Garantie - Warranty	5 ans - 5 years
Poids brut emballé - Gross packaged weight	18,00 kg
Qté container 20' - 20' loading qty	300 pcs
Gencod Barcode	



### Consommables - Consumables

Référence - Reference	∅ (mm)	Pour - For
801240	355	Métal - Metal







## Atelier

Des équipements pratiques et résistants pour enrichir l'atelier

## Workshop

*Practical and resistant equipment to extend the workshop*

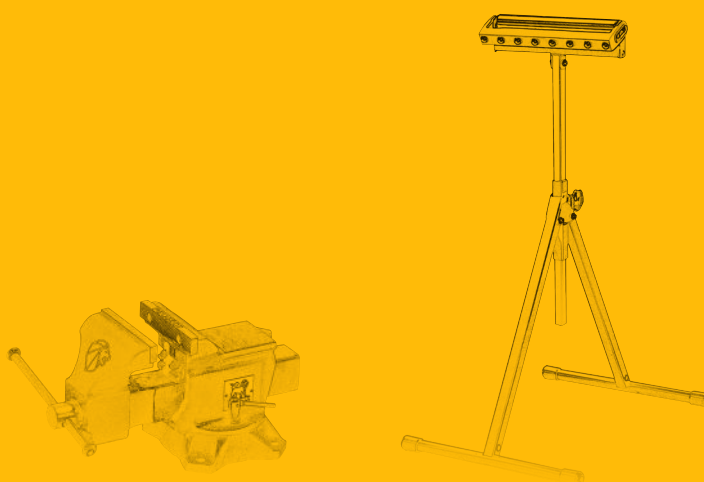

# ETAU D'ÉTABLI PIVOTANT 100 MM

## 100 MM ROTATING BENCH VICE



EBT 100 100700

### Largeur 100 mm

Width: 100 mm

### Ouverture 110 mm

Opening: 110 mm

### Longueur 320 mm

Length: 320 mm



Base pivotante à 360°  
Swivel base at 360°



Enclume intégrée  
Integrated Anvil



Mors doux magnétiques - Magnetic soft jaws

Référence - Reference

100712

100/125/150 mm



#### Informations logistiques - Logistic information

100700 - EBT 100

Dimensions emballage - Pack size

320x165x165 mm

Dimensions produit - Product size

320x160x110 mm

Garantie - Warranty

10 ans - 10 years

Poids brut emballé - Brut weight

9,00 kg

Qté container 20' - 20' loading qty

2200 pcs

Gencod - Barcode



- **Incassable**
- Bâti en fonte métal à graphite sphéroïdale (GS)
- **Base pivotante à 360° renforcée avec 4 points d'ancrage**
- Vis d'entraînement avec ressort de compression et butée
- Avec enclume
- Mors en acier démontables
- Mâchoires inférieures pour serrage de tubes
- **Unbreakable**
- Vice in spheroidal graphite (SG cast iron)
- **Rotative base 360° and 4 fixing points**
- Threaded rod with compression spring and stop
- With anvil
- Removable steel jaws
- Low jaws for tubes clamping

# ETAU D'ÉTABLI PIVOTANT 125 MM

## 125 MM ROTATING BENCH VICE



EBT 125 100705

### Largeur 125 mm

Width: 125 mm

### Ouverture 120 mm

Opening: 120 mm

### Longueur 400 mm

Length: 400 mm



Base pivotante à 360°  
Swivel base at 360°



Enclume intégrée  
Integrated Anvil



Mors doux magnétiques - Magnetic soft jaws

Référence - Reference

100712

100/125/150 mm



#### Informations logistiques - Logistic information

100705 - EBT 125

Dimensions emballage - Pack size

375x190x195 mm

Dimensions produit - Product size

345x210x180 mm

Garantie - Warranty

10 ans - 10 years

Poids brut emballé - Brut weight

12,35 kg

Qté container 20' - 20' loading qty

1500 pcs

Gencod - Barcode



- **Incassable**
- Bâti en fonte métal à graphite sphéroïdale (GS)
- **Base pivotante à 360° renforcée avec 4 points d'ancrage**
- Vis d'entraînement avec ressort de compression et butée
- Avec enclume
- Mors en acier démontables
- Mâchoires inférieures pour serrage de tubes
- **Unbreakable**
- Vice in spheroidal graphite (SG cast iron)
- **Rotative base 360° and 4 fixing points**
- Threaded rod with compression spring and stop
- With anvil
- Removable steel jaws
- Low jaws for tubes clamping





# ETAU D'ÉTABLI PIVOTANT 150 MM

## 150 MM ROTATING BENCH VICE



EBT 150 100710

### Largeur 150 mm

Width: 150 mm

### Ouverture 150 mm

Opening: 150 mm

### Longueur 475 mm

Length: 475 mm



Base pivotante à 360°  
Swivel base at 360°



Mâchoires inférieures pour serrage de tubes  
Lower jaws for tube clamping



Mors doux magnétiques - Magnetic soft jaws  
Référence - Reference 100712 100/125/150 mm

#### Informations logistiques - Logistic information

100710 - EBT 150

Dimensions emballage - Pack size	405x225x205 mm
Dimensions produit - Product size	440x180x215 mm
Garantie - Warranty	10 ans - 10 years
Poids brut emballé - Brut weight	15,50 kg
Qté container 20' - 20' loading qty	1070 pcs
Gencod - Barcode	3 450811 007106

- **Incassable**
- Bâti en fonte métal à graphite sphéroïdale (GS)
- **Base pivotante à 360° renforcée avec 4 points d'ancrage**
- Vis d'entraînement avec ressort de compression et butée
- Avec enclume
- Mors en acier démontables
- Mâchoires inférieures pour serrage de tubes

- **Unbreakable**
- Vice in spheroidal graphite (SG cast iron)
- **Rotative base 360° and 4 fixing points**
- Threaded rod with compression spring and stop
- With anvil
- Removable steel jaws
- Low jaws for tubes clamping

# ETAU D'ÉTABLI PIVOTANT 200 MM

## 200 MM ROTATING BENCH VICE



EBT 200 100715

### Largeur 200 mm

Width: 200 mm

### Ouverture 200 mm

Opening: 200 mm

### Longueur 525 mm

Length: 525 mm



Base pivotante à 360°  
Swivel base at 360°



Enclume intégrée  
Integrated Anvil

#### Informations logistiques - Logistic information

100715 - EBT 200

Dimensions emballage - Pack size	500x220x245 mm
Dimensions produit - Product size	460x225x225 mm
Garantie - Warranty	10 ans - 10 years
Poids brut emballé - Brut weight	18,20 kg
Qté container 20' - 20' loading qty	750 pcs
Gencod - Barcode	3 450811 007151

- **Incassable**
- Bâti en fonte métal à graphite sphéroïdale (GS)
- **Base pivotante à 360° renforcée avec 4 points d'ancrage**
- Vis d'entraînement avec ressort de compression et butée
- Avec enclume
- Mors en acier démontables
- Mâchoires inférieures pour serrage de tubes

- **Unbreakable**
- Vice in spheroidal graphite (SG cast iron)
- **Rotative base 360° and 4 fixing points**
- Threaded rod with compression spring and stop
- With anvil
- Removable steel jaws
- Low jaws for tubes clamping



MDM150 100712

## Longueur 150 mm

Length: 150 mm

## A couper 125/100 mm

To be cut 125/100 mm

## Pour étaux de 100/125/150 mm

For vices: 100/125/150 mm

## Protection caoutchouc

Rubber protection



Fixation magnétique  
Magnetic fixation



### Informations logistiques - Logistic information

100712 - MDM150

Dimensions emballage - Pack size 115x215 mm

Dimensions produit - Product size 150x25x30 mm

Garantie - Warranty 2 ans - 2 years

Poids - Weight 0,68 kg

Qté container 20' - 20' loading qty NC

Gencod - Barcode

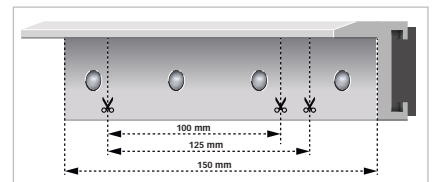

- Aluminium et caoutchouc
- Aluminium and rubber

# ENCLUME 10 KG

10 KG ANVIL

EnergyHit-1000 100810

## Poids 10 kg

Weight: 10 kg

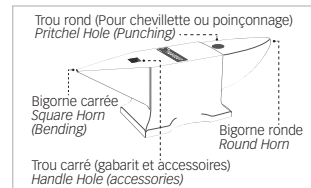

### Informations logistiques - Logistic information

100810 - EnergyHit-1000

Dimensions emballage - Pack size 349x102x121 mm

Dimensions produit - Product size 340x70x100 mm

Garantie - Warranty 10 ans - 10 years

Poids - Weight 10,00 kg

Qté container 20' - 20' loading qty 2100 pcs

Gencod - Barcode



- En fonte GS incassable
- Haute résistance à la frappe et au travail à chaud
- Extrémité avec bigorne ronde (avec trou pour cône, griffon...)
- Extrémité avec bigorne carrée
- Table unie avec trou carré (pour tranchet, dégorgeoir - bossages-, contre-étampe...)
- Trou rond sur la bigorne arrondie pour le poinçonnage
- Outils d'enclume non fournis.

- SG cast iron (spheroidal graphite)
- High resistance to strikes and heavy duty
- One end with round horn
- One end with square horn
- Solid table with square hole (for paring, disgorger, stamping ...)
- Round hole on the rounded horn for punching
- Anvil tools not included

# SERVANTE D'ATELIER

## WORK SUPPORT



EnergyRoll-320 100514

### Hauteur 670-1117 mm

Height: 670-1117 mm

### Largeur 318 mm

Width: 318 mm

### Charge Maxi 60 kg

Max. load: 60 kg

### Rouleau + Billes

Roll + Balls

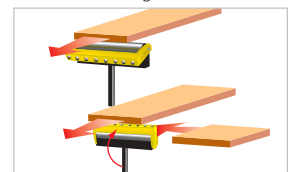
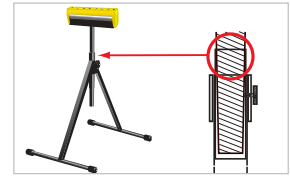

#### Informations logistiques - Logistic information

100514 - EnergyRoll-320

Dimensions emballage - Pack size 630x140x75 mm

Dimensions produit - Product size 390x430x670 mm

Garantie - Warranty 5 ans - 5 years

Poids - Weight 4,00 kg

Qté container 20' - 20' loading qty 4200 pcs

Gencod - Barcode



- **Tête basculante 2 fonctions : rouleau / billes**
- Charge maxi **60 Kg**
- Légère et performante
- Système de sécurité anti-chute du rouleau
- Pieds avec patins en caoutchouc

- **Tilting head with 2 functions : roll / balls**
- Maximum load **60 Kg**
- Light weight and performing
- Security system of roller falling
- Grip rubber base

# SUPPORT DE SCIE

## MITER SAW STAND



EnergyStand-189R 100517

### L. 1000 à 2500 mm

Length: 1000 to 2500 mm

### 2 rouleaux 250 mm

2 x 250 mm rollers

### Hauteur totale 880 mm

Total height: 880 mm

### Charge maxi 100 kg

Max. load: 100 kg



#### Informations logistiques - Logistic information

100517 - EnergyStand-189R

Dimensions emballage - Pack size 1250x510x950 mm

Dimensions produit - Product size 1075x235x150 mm

Garantie - Warranty 5 ans - 5 years

Poids - Weight 11,50 kg

Qté container 20' - 20' loading qty 780 pcs

Gencod - EAN Barcode



- Longueur de 1000 à 2500 mm
- Montage / démontage rapide
- Pour fixation d'outillage semi stationnaire
- Système de fixation de la machine à verrouillage rapide (avec visserie fournie)
- 2 servantes à rouleaux de 250 mm réglables en hauteur et en longueur
- Supports de machine escamotables : 510 mm
- Repliage en «push and click» des 4 pieds
- Hauteur totale de travail : 880 mm
- Charge maxi sur structure : **100 kg**

- Length from 1000 to 2500 mm
- Assembly : quick Release
- To fix semi-stationary machines
- Fast lock mounting system of the machine (with screws included)
- 2 adjustable height of 250 mm and length rollers
- Slots retractable supports: 510 mm
- «Push and click» retractable 4 feet
- Total height: 880 mm
- Maximum load on structure: **100 kg**



# SUPPORT POUR TOURET PEUGEOT

PEUGEOT BENCH GRINDER STAND



EnergyStand-840B

100511

LE CHOIX ★★★★★  
DU SPÉCIALISTE

## Hauteur 840 mm

Height: 840 mm

## Tiroir à liquide

Liquid drawer

## Range-meules x 2

Storage for wheels x 2

## Piètement fonte

Cast iron base



Tiroir pour refroidissement par liquide  
Drawer for liquid cooler



Range meules intégré  
Wheels holder

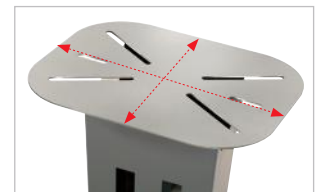

Plateau 380x300 mm  
Tray 380x300 mm

### Informations logistiques - Logistic information

100511 - EnergyStand-840B

Dimensions produit - Product size

840x280x230 mm

Garantie - Warranty

5 ans - 5 years

Poids brut emballé/machine seule - Brut/net Weight

14,50 kg

Qté container 20' - 20' loading qty

330 pcs

Gencod

Barcode



- Hauteur de travail 840 mm
- Structure en métal plié
- **Tiroir à liquide pour le refroidissement** des pièces ou pour le rangement des petits outils
- **2 niches range-meules** jusqu'à 200 mm de diamètre
- **Piètement en fonte** ø 345 mm pour assurer la stabilité, avec 2 points de fixation, pour le maintien au sol
- Livré sans touret ni meule
- Grande surface pour les combinés ponceurs et tourets Peugeot 380 x 300 mm

- Working height 840 mm
- Folded metal body
- **Drawer for liquid to cool** grinding pieces or small tools storage
- **2 wheels storage** for 200 mm diameter
- **Cast iron base** for stability, ø 345 mm with 2 floor fixing holes
- Wheel and bench grinder not included
- Large surface area for Peugeot sander finisher and bench grinders



# SUPPORT POUR PERCEUSE FILAIRE

## CORDED DRILL SUPPORT



SP 500 B

100505

OPTION : étau - OPTION: vise

Référence - Reference  
100508



100508

Informations logistiques - Logistic information

100505 - SP 500 B

Dimensions emballage - Pack size 530x200x70 mm

Dimensions produit - Product size 555x235x435 mm

Garantie - Warranty 5 ans - 5 years

Poids - Weight 3,45 kg

Qté container 20' - 20' loading qty 3000 pcs

Gencod - Barcode



Collier de serrage (34-43 mm)  
Clamping collar (34-43 mm)

- Col de cygne : 115 mm
- Profondeur de perçage maxi : 60 mm avec butée
- Piètement en fonte d'acier
- Table intermédiaire inclinable à 45°, réglable en hauteur
- Swan neck: 115 mm
- Depth of hole max 60 mm with stop
- Base in cast iron
- 45° reclining intermediate table and height adjustable

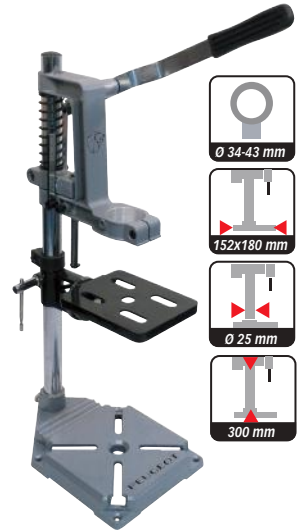

# SUPPORT POUR MEULEUSE D'ANGLE

## ANGLE GRINDER HOLDER



ST 125 B

100522

Informations logistiques - Logistic information

100522 - ST 125 B

Dimensions emballage - Pack size 205x99x266 mm

Dimensions produit - Product size 515x225x540 mm

Garantie - Warranty 5 ans - 5 years

Poids - Weight 2,80 kg

Qté container 20' - 20' loading qty 4400 pcs

Gencod - Barcode



Ø 115 - 125 mm

- Presse à verrouillage rapide (meuleuse non fournie)
- Pour diamètres 115 et 125 mm
- Structure en aluminium
- Carter de protection amovible
- Table en fonte d'acier 188x236 mm
- Quick lock clamp (supplied without angle grinder)
- For 115 and 125 mm angle grinders
- Base in cast iron
- With removable blade cover
- Cast steel table 188x236 mm



# SUPPORT POUR MEULEUSE D'ANGLE

## ANGLE GRINDER HOLDER



ST 230 B

100532

Informations logistiques - Logistic information

100532 - ST 230 B

Dimensions emballage - Pack size 364x192x377 mm

Dimensions produit - Product size 780x375x405 mm

Garantie - Warranty 5 ans - 5 years

Poids - Weight 5,45 kg

Qté container 20' - 20' loading qty 900 pcs

Gencod - Barcode



Ø 180 - 230 mm

- Presse à verrouillage rapide (meuleuse non fournie)
- Pour diamètres 180 et 230 mm
- Table en fonte d'aluminium 350x370 mm
- Structure en aluminium
- Avec carter de protection amovible
- Quick lock clamp (supplied without angle grinder)
- For 180 and 230 mm angle grinders
- Aluminium base 350x370 mm
- Aluminium body
- With removable blade cover



# LE SYSTÈME DE TRANSPORT & DE RANGEMENT

## PEUGEOT STORAGE HUB

### TRANSPORT AND STORAGE SYSTEM

## PEUGEOT STORAGE HUB

#### DES UNITÉS DE STOCKAGE ET DE TRANSPORT **ECO-RESPONSABLES**

Fabriqué à partir de matériaux **recyclés à, au moins, 70%**

Fabriqué dans des matériaux **100% Recyclables**

Test de durabilité : plus de **2.680 cycles ouvertures/fermetures**

**Fabriqués en Europe** : émissions de CO<sup>2</sup> **réduites**

**100% RECYCLABLES**



Made in EUROPE

#### **ECO-RESPONSIBLE** STORAGE AND TRANSPORT UNITS

Made from **at least 70% recycled materials**

Made from **100% Recyclable materials**

Durability test: more than **2,680 opening/closing cycles**

**Made in Europe**: reduced CO<sup>2</sup> emissions

#### DES CAISSES DE TRANSPORTS **PRACTIQUES, ROBUSTES ET MODULABLES**

Transportez aisément vos machines et accessoires dans des caisses de transport faciles à manipuler, transporter et organiser. Des bacs de rangement et des cloisons **modulables** vous permettront d'adapter votre caisse de rangement à votre chantier. Elles sont équipées d'un **joint solide** qui garantit une **étanchéité** à l'eau et à la poussière !

Elles sont également équipées de loquets qui leur permettent d'être **interconnectées**, ceci afin de faciliter leur transport. Les pinces en plastique ABS durable offrent un **confort** d'utilisation amélioré. Leur **structure renforcée** leur permet le transport de charges pouvant aller jusqu'à 50 kg !

#### **PRACTICAL, ROBUST AND MODULAR TRANSPORT BOXES**

They are also equipped with latches that allow them to be interconnected, in order to facilitate their transport. Durable ABS plastic clamps provide improved user comfort. Their reinforced structure allows them to transport loads of up to 50 kg!

They are also equipped with latches that allow them to be interconnected, in order to facilitate their transport. Durable ABS plastic clamps provide improved user comfort. Their reinforced structure allows them to transport loads of up to 50 kg!





**Modularité :** 2 séparateurs avec liens élastiques de maintien  
*Modularity: 2 separators with elastic retaining ties*

**Robustesse :** verrou et poignée en ABS ouverts/fermés plus de 2.600 fois  
 Durable et incassable par rapport à l'aluminium ou l'acier zingué

*Robustness: latch and handle in ABS opened/closed more than 2,600 times  
 Durable and unbreakable compared aluminum or zinc-plated steel*

**Résistance et durabilité :**  
 « carrosserie » en Polypropylène  
 Epaisseur de la caisse : 3 mm  
 Renforts : 4 mm

*Resistance and durability:  
 Polypropylene «body»  
 Body thickness: 3 mm  
 Reinforcements: 4mm*

**Sécurité :**  
 toutes les caisses sont cadénassables  
*Security: all boxes are padlockable*



**IP 55**



**Étanchéité :**  
 Joints intérieurs en élastomère  
**100% water & dust proof**

*Waterproofing:  
 Inner elastomer seals  
 100% water & dustproof*

**Confort :**  
 Les roues en élastomère permettent un transport en toute sécurité

*Comfort :  
 Elastomeric wheels  
 allow safe transport*

**Empilables :**  
 Les caisses peuvent se combiner et se verrouiller

*Stackable:  
 The boxes can be combine and lock*



StorageHub

**POUR TRANSPORTER LES MACHINES ENERGYHUB ET LES COFFRETS D'ACCESSOIRES PEUGEOT**  
**TO TRANSPORT ENERGYHUB MACHINES AND PEUGEOT ACCESSORY BOXES**





StorageHub



**SOLUTIONS DE TRANSPORT | RANGEMENT**  
**EMPILABLES**

ADAPTÉES À TOUS VOS BESOINS



# CAISSE DE TRANSPORT 65 LITRES

65 LITERS CARRYING BOX



StorageHub-6550 250720

65 L



50 KG



120 KG



IP 55

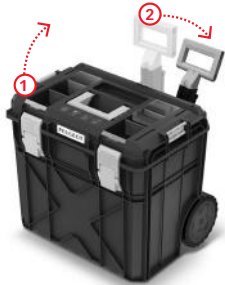

LE CHOIX ★★★★★  
DU SPÉCIALISTE

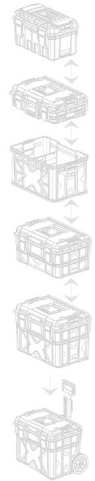

Pour en savoir plus :

Compatible avec :

StorageHub-4220/1220/1650/32502050

- **Robustesse : verrou et poignée en ABS ouverts/fermés + de 2.600 fois**
- Durable et incassable par rapport à l'aluminium ou l'acier zingué
- Empilable / Capacité d'empport : 50 kg
- Modularité : **2 séparateurs** avec liens élastiques de maintien
- Confort et tenue : Contour des **roues en élastomère 100%**
- Résistance et durabilité : « carrosserie » en Polypropylène
- Epaisseur de la caisse : **3 mm** Renforts : **4 mm**
- Etanchéité: Joints intérieurs en élastomère **100% water & dust proof**

Informations logistiques - Logistic information 250720 - StorageHub-6550

Dimensions produit - Product size 546x380x510 mm

Garantie - Warranty 2 ans - 2 years

Poids brut emballé/machine seule - Brut/net Weight 8,1 kg

Qté container 20' - 20' loading qty 750 pcs

Gencod  
Barcode



- **Robustness: latch and handle in ABS opened/closed more than 2,600 times**
- Durable and unbreakable compared to aluminum or zinc-plated steel
- Stackable / Carrying capacity: 50 kg
- Modularity: 2 separators with elastic retaining ties
- Comfort and hold: Contour of the wheels in 100% elastomer
- Strength and durability: Polypropylene «bodywork»
- Body thickness: **3 mm** Reinforcements: **4 mm**
- Sealing: **100% water & dust proof** elastomer inner seals

# CAISSE DE TRANSPORT 48 LITRES

48 LITERS CARRYING BOX



StorageHub-4850 250710

48 L



50 KG



120 KG



IP 55



LE CHOIX ★★★★★  
DU SPÉCIALISTE

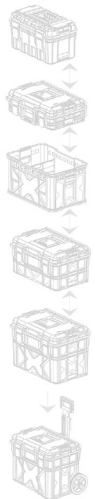

Pour en savoir plus :

Compatible avec :

StorageHub-2050/3250/1650/1220/4220/2750

- **Robustesse : verrou et poignée en ABS ouverts/fermés + de 2.600 fois**
- Durable et incassable par rapport à l'aluminium ou l'acier zingué
- Empilable / Capacité d'empport : 50 kg
- Modularité : **2 séparateurs** avec liens élastiques de maintien
- Confort et tenue : Contour des **roues en élastomère 100%**
- Résistance et durabilité : « carrosserie » en Polypropylène
- Epaisseur de la caisse : **3 mm** Renforts : **4 mm**
- Etanchéité: Joints intérieurs en élastomère **100% water & dust proof**

Informations logistiques - Logistic information 250710 - StorageHub-4850

Dimensions produit - Product size 795x380x307 mm

Garantie - Warranty 2 ans - 2 years

Poids brut emballé/machine seule - Brut/net Weight 7,1 kg

Qté container 20' - 20' loading qty 750 pcs

Gencod  
Barcode



- **Robustness: latch and handle in ABS opened/closed more than 2,600 times**
- Durable and unbreakable compared to aluminum or zinc-plated steel
- Stackable / Carrying capacity: 50 kg
- Modularity: 2 separators with elastic retaining ties
- Comfort and hold: Contour of the wheels in 100% elastomer
- Strength and durability: Polypropylene «bodywork»
- Body thickness: **3 mm** Reinforcements: **4 mm**
- Sealing: **100% water & dust proof** elastomer inner seals



# CAISSE DE TRANSPORT 42 LITRES

42 LITERS CARRYING BOX

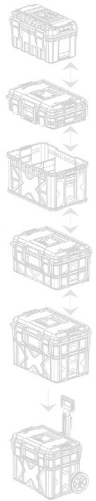

StorageHub-4220 250715

42 L 20 KG



Compatible avec :

StorageHub-1220/1650/3250/2050/4850/6550

**LE CHOIX ★★★★★  
DU SPÉCIALISTE**

Informations logistiques - Logistic information	250715 - StorageHub-4220
Dimensions produit - Product size	536x354x300 mm
Garantie - Warranty	2 ans - 2 years
Poids brut emballé/machine seule - Brut/net Weight	2,4 kg
Qté container 20' - 20' loading qty	750 pcs
Gencod	
Barcode	



- Résistance et durabilité : « carrosserie » en Polypropylène
- Epaisseur de la caisse : 3 mm Renforts : 4 mm
- Empilable
- Capacité d'emport : 20 kg

- Strength and durability: Polypropylene «bodywork»
- Body thickness: 3 mm Reinforcements: 4 mm
- Stackable
- Carrying capacity: 20 kg

# CAISSE DE TRANSPORT 12 LITRES

12 LITERS CARRYING BOX

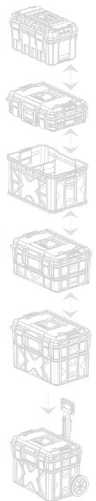

StorageHub-1220 250716

12 L 20 KG IP 55



Compatible avec :

StorageHub-4220/1220/1650/3250/2050/4850/6550

**LE CHOIX ★★★★★  
DU SPÉCIALISTE**

Informations logistiques - Logistic information	250716 - StorageHub-1220
Dimensions produit - Product size	543x368x122 mm
Garantie - Warranty	2 ans - 2 years
Poids brut emballé/machine seule - Brut/net Weight	2,4 kg
Qté container 20' - 20' loading qty	750 pcs
Gencod	
Barcode	



- Résistance et durabilité : « carrosserie » en Polypropylène
- Epaisseur de la caisse : 3 mm Renforts : 4 mm
- Empilable
- Capacité d'emport : 20 kg

- Strength and durability: Polypropylene «bodywork»
- Body thickness: 3 mm Reinforcements: 4 mm
- Stackable
- Carrying capacity: 20 kg



# CAISSE À OUTILS 16 LITRES

16 LITERS TOOLBOX



StorageHub-1650 250711

LE CHOIX ★★★★★  
DU SPÉCIALISTE

16 L

50 KG

120 KG

IP 55

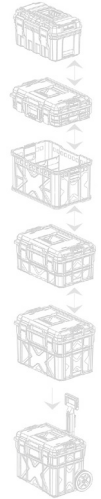

Pour en savoir plus :

Compatible avec :

StorageHub-6550/4220/1220/3250/2050/4850

- **Robustesse : verrou et poignée en ABS ouverts/fermés plus de 2.600 fois**
- Durable et incassable par rapport à l'aluminium ou l'acier zingué
- Empilable
- Capacité d'emport : 20 kg
- Résistance et durabilité : « carrosserie » en Polypropylène
- Epaisseur de la caisse : **3 mm** Renforts : **4 mm**
- Etanchéité: Joints intérieurs en élastomère **100% water & dust proof**
- Supports pour tournevis et outils à main dans le couvercle

Informations logistiques - Logistic information

250711 - StorageHub-1650

Dimensions produit - Product size 536x380x514 mm

Garantie - Warranty 2 ans - 2 years

Poids brut emballé/machine seule - Brut/net Weight 4,0 kg

Qté container 20' - 20' loading qty 750 pcs

Gencod  
Barcode



3 611352 507115

- **Robustness: latch and handle in ABS opened/closed more than 2,600 times.**
- Durable and unbreakable compared to aluminum or zinc-plated steel
- Stackable
- Carrying capacity: 20 kg
- Strength and durability: Polypropylene «bodywork»
- Body thickness: **3 mm** Reinforcements: **4 mm**
- Sealing: **100% water & dust proof** elastomer inner seals
- Tools organizer in the cover

# CAISSE DE TRANSPORT 32 LITRES

32 LITERS CARRYING BOX



StorageHub-3250 250712

LE CHOIX ★★★★★  
DU SPÉCIALISTE

32 L

50 KG

120 KG

IP 55

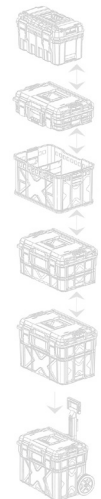

Pour en savoir plus :

Compatible avec :

StorageHub-6550/4220/1220/1650/2050/4850

- **Robustesse : verrou et poignée en ABS ouverts/fermés plus de 2.600 fois**
- Durable et incassable par rapport à l'aluminium ou l'acier zingué
- Empilable
- Capacité d'emport : 50 kg
- Résistance et durabilité : « carrosserie » en Polypropylène
- Epaisseur de la caisse : **3 mm** Renforts : **4 mm**
- Etanchéité: Joints intérieurs en élastomère **100% water & dust proof**

Informations logistiques - Logistic information

250712 - StorageHub-3250

Dimensions produit - Product size 546x380x194 mm

Garantie - Warranty 2 ans - 2 years

Poids brut emballé/machine seule - Brut/net Weight 4,8 kg

Qté container 20' - 20' loading qty 750 pcs

Gencod  
Barcode



3 611352 507122

- **Robustness: latch and handle in ABS opened/closed more than 2,600 times**
- Durable and unbreakable compared to aluminum or zinc-plated steel
- Stackable
- Carrying capacity: 50 kg
- Strength and durability: Polypropylene «bodywork»
- Body thickness: **3 mm** Reinforcements: **4 mm**
- Sealing: **100% water & dust proof** elastomer inner seals



# CAISSE DE TRANSPORT 20 LITRES

20 LITERS CARRYING BOX



StorageHub-2050 250713

LE CHOIX ★★★★★  
DU SPECIALISTE

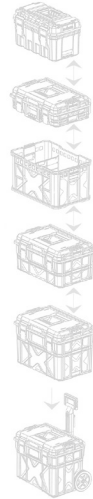

Pour en savoir plus :

Compatible avec :

StorageHub-4850/3250/1650/1220/4220

Informations logistiques - Logistic information 250713 - StorageHub-2050

Dimensions produit - Product size 550x280x264 mm

Garantie - Warranty 2 ans - 2 years

Poids brut emballé/machine seule - Brut/net Weight 3,2 kg

Qté container 20' - 20' loading qty 750 pcs

Gencod  
Barcode



- **Robustesse : verrou et poignée en ABS ouverts/fermés + de 2.600 fois**
- Durable et incassable par rapport à l'aluminium ou l'acier zingué
- Empilable / **Poignée en aluminium** plus solide
- Capacité d'emport : 50 kg
- Résistance et durabilité : « carrosserie » en Polypropylène
- Epaisseur de la caisse : **3 mm** Renforts : **4 mm**
- Etanchéité: Joints intérieurs en élastomère **100% water & dust proof**

- **Robustness: latch and handle in ABS opened/closed more than 2,600 times**
- Durable and unbreakable compared to aluminum or zinc-plated steel
- Stackable / Stronger **aluminum handle**
- Carrying capacity: 50 kg
- Strength and durability: Polypropylene «bodywork»
- Body thickness: 3 mm reinforcements: **4 mm**
- Sealing: **100% water & dust proof** elastomer inner seals

# CAISSE À OUTILS 27 LITRES

27 LITERS TOOLBOX



StorageHub-2750 250714

LE CHOIX ★★★★★  
DU SPECIALISTE



Pour en savoir plus :

Compatible avec :

StorageHub-4850

Informations logistiques - Logistic information 250714 - StorageHub-2750

Dimensions produit - Product size 650x280x314 mm

Garantie - Warranty 2 ans - 2 years

Poids brut emballé/machine seule - Brut/net Weight 4,0 kg

Qté container 20' - 20' loading qty 750 pcs

Gencod  
Barcode



- **Robustesse : verrou et poignée en ABS ouverts/fermés + de 2.600 fois**
- Durable et incassable par rapport à l'aluminium ou l'acier zingué
- Empilable
- **Poignée en aluminium** plus solide
- Capacité d'emport : 50 kg
- Résistance et durabilité : « carrosserie » en Polypropylène
- Epaisseur de la caisse : **3 mm** Renforts : **4 mm**
- Etanchéité: Joints intérieurs en élastomère **100% water & dust proof**

- **Robustness: latch and handle in ABS opened/closed more than 2,600 times**
- Durable and unbreakable compared to aluminum or zinc-plated steel
- Stackable
- Stronger **aluminum handle**
- Carrying capacity: 50 kg
- Strength and durability: Polypropylene «bodywork»
- Body thickness: 3 mm reinforcements: **4 mm**
- Sealing: **100% water & dust proof** elastomer inner seals



# CAISSE DE TRANSPORT 44 LITRES

44 LITERS CARRYING BOX



Accessbox-4425 250700

44 L



25 KG



120 KG



IP 55



VERROUILLABLE



Conditionnement  
**COMPACT**

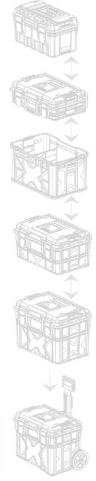

Pour en savoir plus :

Informations logistiques - Logistic information 250720 - StorageHub-6550

Dimensions emballage - Pack size -

Dimensions produit - Product size 450x360x640 mm

Garantie - Warranty 2 ans - 2 years

Poids - Weight 4,5 kg

Qté container 20' - 20' loading qty 750 pcs

Gencod

Barcode



- **Robustesse : verrou et poignée en ABS ouverts/fermés plus de 2.600 fois**
- Durable et incassable par rapport à l'aluminium ou l'acier zingué
- **Compacité** : les éléments sont livrés non pré-montés afin de préserver du volume de transport. En période de non utilisation, l'Access Box occupe ainsi moins de place
- Capacité d'emport : 50 kg
- Résistance et durabilité : « carrosserie » en Polypropylène
- Etanchéité: Joints intérieurs en élastomère **100% water & dust proof**
- **Robustness: latch and handle in ABS opened/closed more than 2,600 times**
- Durable and unbreakable compared to aluminum or zinc-plated steel
- **Compactness**: the elements are delivered not pre-assembled in order to preserve transport volume. When not in use, the Access Box takes up less space
- Carrying capacity: 50 kg
- Strength and durability: Polypropylene «bodywork»
- Sealing: **100% water & dust proof** elastomer inner seals

STATIONNAIRE  
STATIONARY MACHINES

ATELIER  
WORKSHOP

ENERGYHUB  
ENERGYHUB

DÉCAPAGE  
STRIPPING

CHANTIER PLÂTRE  
PLASTERBOARD SITE

ACCESSOIRES ELECTRO  
HANDPOWER ACCESSORIES

CONSUMMABLES  
CONSUMABLES



PEUGEOT

BRUSHLESS



## EnergyHub 18V

Des outils électroportatifs utiles et ingénieux, prêts à l'usage, qui mutualisent leur source d'énergie.

## EnergyHub 18V

*Useful and ingenious powertools sharing their power supply.*

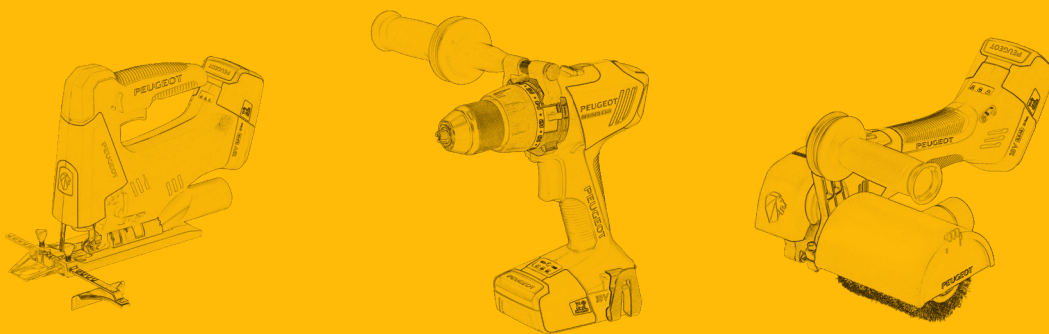

**STYLE** DESIGNED IN FRANCE BY  
PEUGEOT DESIGN LAB

**La face avant puissante**  
*The powerful front end*

**Les 3 griffes**  
*The 3 claws*

**La coupe franche**  
*The clean cut*



## & PERFORMANCES

**PUISSANTE**



**85 N.m**



**ÉCONOME**



**300 coupes**



**SÛRE & PROPRE**



**96 %**

**ERGONOMIQUE**



**- d'effort**



**RÉSISTANT**



**36 % fibre de verre**



**DURABLE**



**6 Moteurs Brushless**

**EFFICACE**



**650°C**



**SOLIDE**



**Armature métal**



**BMS**



**BMS Propriétaire Peugeot**







DESIGNED IN FRANCE BY  
PEUGEOT DESIGN LAB 

## PEUGEOT TECHNIQUE & STYLE UNIQUES !

Les outils **EnergyHub** sont construits à partir d'équipements et matériaux de 1er choix. Nos moteurs universels **Mabuchi** assurent performance et durabilité. Leur «carrosserie», imaginée par les designers de **Peugeot Design Lab**, est conçue pour être à la fois souple et résistante. Elle est constituée de 64% de **nylon** et 36% de **fibre de verre**.

## PEUGEOT TECHNICAL & UNIQUE STYLES !

*EnergyHub tools are made of premium equipment and materials. Our Mabuchi universal motors ensure performance and durability. Their «bodywork» imagined by Peugeot Design Lab designers is conceived in order to be both flexible and resistant. It is made of 64% nylon and 30% fiberglass.*

**GARANTIE**  
MACHINE ET BATTERIE

**3 ANS**

Sans enregistrement

## PEUGEOT ERGONOMIE & PERFORMANCES

En travaillant l'**ergonomie** de nos produits, nous nous efforçons d'apporter une meilleure **agilité** et un plus **grand confort** lors de l'utilisation d'un outil Peugeot.

Les **performances** ne sont pour autant pas sacrifiées. Le **couple** de nos perceuses, la **précision** de coupe de nos scies, la **durée d'usage** de nos batteries en sont quelques exemples.

**PUISSANTE**  
POWERFULL

Jusqu'à **85 Nm** avec  
Moteur BRUSHLESS

*Up to 85 Nm with  
BRUSHLESS motor*



**ERGONOMIQUE**  
ERGONOMIC

Avec sa poignée **SLIM**  
bi-matière

*With its bi-material **SLIM**  
handle*

**INGÉNIEUSE**  
INGENIOUS

Avec clip ceinture  
gauche/droite

*With belt clip left / right*

## PEUGEOT ERGONOMY & PERFORMANCES

*By working on the ergonomics of our products, we strive to bring you better agility and greater comfort when using a Peugeot tool. Performance is not sacrificed. The torque of our drills, the cutting precision of our saws, the duration of use of our batteries are some examples.*



**ROBUSTE**  
ROBUST

Corps en Nylon renforcé de 36% de fibre de verre

*Body with Nylon reinforced with 36% of fiberglass*





Marteau perforateur

**BRUSHLESS**

3 Fonctions  
Force de frappe 2,2 J



Perceuse à percussion

5 Références

**BRUSHLESS**

Couple élevé 85 Nm max



Pistolet à air chaud

Température MAX 650°



Visseuse à choc

**BRUSHLESS**

Force d'impact 220 Nm



UNE BATTERIE,

TOUJOURS PLUS  
DE POSSIBILITÉS !

Disponible en 2.0 - 4.0 ou 5.0 Ah

ONE BATTERY,  
MORE POSSIBILITIES  
Available in 2.0 - 4.0 or 5.0 Ah



Mélangeur

**BRUSHLESS**

ø 120 mm



Lustreuse / polisseuse

**BRUSHLESS**

ø 150 mm



Meuleuse d'angle

**BRUSHLESS**

Variateur de vitesse



Rénovateur

**BRUSHLESS**

Poignée additionnelle  
anti-vibration réglable





Clé à choc

**BRUSHLESS**

Force d'impact 340 Nm



Ponceuse plâtre

**BRUSHLESS**

ø 150 mm



Ponceuse orbitale

Variateur de vitesse

## 17 OUTILS, UNE BATTERIE, DE NOMBREUSES POSSIBILITÉS 17 POWERTOOLS, A BATTERY, PLENTY COMBINATIONS

**18V** EnergyHub

- Un choix entre 3 ampérages ■ Une plus grande autonomie ■ Un travail simplifié ■ Un gain de place
- A 3 amperage choice ■ A bigger autonomy ■ A simplified work ■ Keep space



Outil multifonctions

Poignée additionnelle anti-vibration



Scie circulaire

**BRUSHLESS**

Lame extra fine 40 dents



Scie sauteuse

Capacité de coupe jusqu'à 10 cm dans le bois





## ENERGYHUB, 100% DES RÉF. DISPONIBLES EN MACHINE COMPLÈTE

Une **machine complète** pour les utilisateurs qui ont besoin d'un outil performant répondant à un besoin précis, sans se «marier» avec une marque.

Tous les produits EnergyHub sont disponibles en 2 versions pour s'adapter aux utilisateurs

### ENERGYHUB, 100% OF REFERENCE AVAILABLE IN COMPLETE MACHINE

*A complete pack for users who need a powerful tool to meet a specific need, without «marrying» a brand.  
All EnergyHub products are available in 2 versions to suit users*

## POUR CHAQUE OUTIL, DEUX VERSIONS AU CHOIX

Par exemple la ponceuse EnergySand-18V existe en version nue ( Ref. 250361 )  
et en pack complet avec chargeur et batterie 2.0 Ah ( Ref. 650361 ).

### FOR EACH PRODUCT, 2 VERSIONS TO CHOOSE FROM

*For example the EnergySand-18V sander exists in a bare version (Ref. 250361)  
and in a complete pack with charger and 2.0 Ah battery (Ref. 650361).*



#### 650361 - EnergySand-18V

Avec **machine**, chargeur et batterie



OU



#### 250361 - EnergySand-18V

Livrée nue sans chargeur ni batterie  
pour compléter une collection **EnergyHub**.

## MACHINE COMPLÈTE

Pour les utilisateurs qui cherchent des **produits performants**,  
répondant à un besoin précis pour une **utilisation immédiate**.

## MACHINE SEULE

Pour les **utilisateurs** qui cherchent à faire des économies  
en **mutualisant** les **batteries** et **chargeurs EnergyHub**.





## LES OFFRES PEUGEOT PACK ENERGYHUB

Peugeot Outillage vous propose de nombreux ensembles de machines sous forme de **PACK complets**. N'hésitez pas à en discuter avec le commercial de votre région qui saura vous proposer une offre sur mesure.

### THE PEUGEOT PACK OFFERS ENERGYHUB

Peugeot Outillage offers you many sets of machines in the form of a complete PACK. Do not hesitate to discuss it with the sales representative in your region, who will be able to offer you a tailor-made offer.



Peugeot PACK #1  
Peugeot PACK #2  
Peugeot PACK #3





## PEUGEOT UN SERVICE PREMIUM

L'ensemble\* de la gamme **EnergyHub Peugeot** donne accès au **service PREMIUM** de **garantie Peugeot** avec échange sous 72 H à domicile d'une nouvelle machine. Peugeot Outillage a développé pour tous ses utilisateurs, sans surcoût et sans conditions, un niveau de service après-vente Premium appelé Collect & Change. Tout se fait depuis et près de chez soi.

## GARANTIE MACHINE ET BATTERIE

# 3 ANS

Sans enregistrement

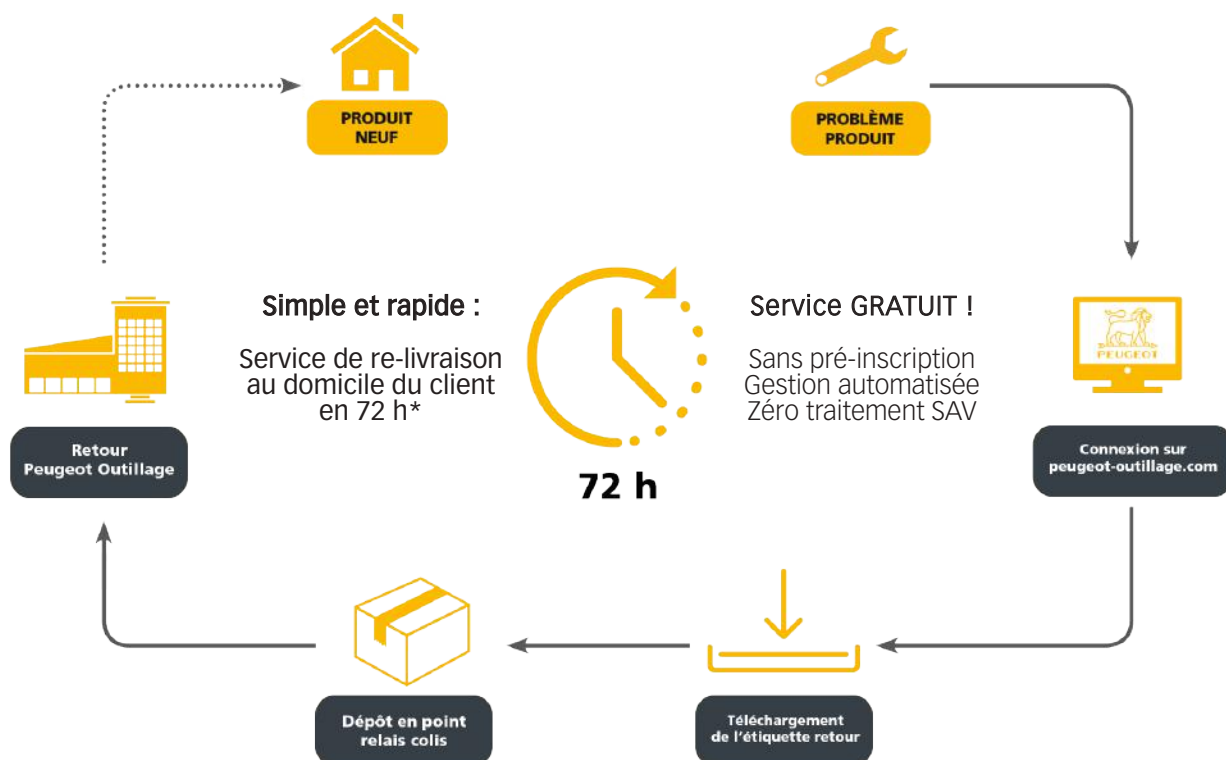

\* Uniquement valable en France Métropolitaine, Corse incluse (hors DOM TOM). Sur produits porteurs du macaron Collect & Change, hors scies à onglet 250402. 72 h à partir du dépôt en relai pickup - soit 3 jours ouvrés.



# PERCEUSE VISSEUSE À PERCUSSION

## IMPACT CORDLESS DRILL



EnergyDrill-18VP20N 250315

63 N.m max

Power: 63 N.m

Percussion

Impact

Auto serrant 13 mm

Auto lock: 13 mm

2 vitesses : 0-400 / 0-1500 tr/min

2 speeds: 0-400 / 0-1500 rpm

2 batteries 2.0 Ah

2 batteries 2.0 Ah



Modèle déposé  
Design patented



### GARANTIE MACHINE ET BATTERIE

Produit éligible au SAV Collect & Change  
En France métropolitaine

18V EnergyHub



Eclairage LED de la zone de travail  
LED light of the working area



Fonction percussion  
Impact function



Chargeur rapide : temps de charge 45 min  
Fast charger: charging time 45 min



Livré avec chargeur \*  
Charger included

Béton haute densité High-density concrete Max 8 mm	Bois Wood 38 mm
Matériaux de construction Building materials Max 14 mm	Métal Metal 13 mm

Capacités de perçage  
Drilling capacities

- **Couple élevé : 63 N.m** en couple dynamique et 53 N.m en couple instantané
- Mandrin **Ø 13 mm** auto-serrant
- **Fonction percussion** : cadence de frappe 6000 - 22500 cps/min
- Eclairage **LED** de la zone de travail
- **Boîte de vitesse tout métal de haute précision**
- 2 vitesses mécaniques
- Réglage de couple 16 positions
- Moteur universel - 2 vitesses de rotation 0-400 et 0-1500 tr/min
- Indicateurs de niveau de charge de la batterie
- Clip ceinture gauche ou droite
- Embout de vissage double FE2/PH2 haute qualité
- **Livré avec chargeur rapide et 2 batteries Li-ion** - 18,0V - 2,0 Ah
- Batteries pour conditions extrêmes d'utilisation : de -20° jusqu'à 50°C
- **Protection de batterie contre la surchauffe et la surintensité, pour une durée de vie accrue**
- Coffret de transport

- **High torque : 63 N.m** in hard torque and 53 N.m in soft torque
- **13 mm** auto lock chuck
- **Impact function** : impact rate 6000 - 22500 bpm
- **LED light of the working area**
- **High precision full metal gear box**
- 2 mechanical speeds
- 16 pre-settled torque positions
- Universal motor - 2 speeds 0- 400 and 0-1500 rpm
- Battery charge indicator
- Left or right belt clip
- High quality double screw bits FE/PH2
- **2 battery packs of Li-ion** - 2,0 Ah - 18,0 V and **charger** included
- Batteries for extreme operating conditions: from -20 ° to 50 ° C
- **Battery protection against overheating and overloading, for a life increased**
- Carrying case

### Informations logistiques - Logistic information

Dimensions emballage - Pack size	376x316x117 mm
Dimensions produit - Product size	214x85x221 mm
Garantie - Warranty	3 ans - 3 years Collect & Change
Poids brut emballé/machine seule - Brut/net Weight	4,30 / 1,31 kg
Qté container 20' - 20' loading qty	2200 pcs
Gencod	
Barcode	3 611352 503155

▶ Gamme de coffrets perçage-vissage disponible  
Drilling-screwing cases available



# PERCEUSE VISSEUSE À PERCUSSION

## IMPACT CORDLESS DRILL



EnergyDrill-18VP40N 250317

67 N.m max

Power: 67 N.m

Percussion

Impact

Auto serrant 13 mm

Auto lock: 13 mm

2 vitesses : 0-400 / 0-1500 tr/min

2 speeds: 0-400 / 0-1500 rpm

2 batteries 4.0 Ah

2 batteries 4.0 Ah



Modèle déposé  
Design patented

**GARANTIE MACHINE ET BATTERIE**  
Produit éligible au SAV Collect & Change  
En France métropolitaine

18V EnergyHub



Livré avec chargeur \*  
Charger included



Éclairage LED de la zone de travail  
LED light of the working area



Fonction percussion  
Impact function



Chargeur rapide : temps de charge 45 min  
Fast charger: charging time 45 min

Béton haute densité High-density concrete Max 8 mm	Bois Wood 38 mm
Matériaux de construction Building materials Max 14 mm	Métal Metal 13 mm

Capacités de perçage  
Drilling capacities

- **Couple élevé : 67 N.m** en couple dynamique et 58 N.m en couple instantané
- Mandrin **ø 13 mm** auto-serrant
- **Fonction percussion** : cadence de frappe 6000 - 22500 cps/min
- Éclairage **LED** de la zone de travail
- **Boîte de vitesse tout métal de haute précision**
- 2 vitesses mécaniques
- Réglage de couple 16 positions
- Moteur universel - 2 vitesses de rotation 0-400 et 0-1500 tr/min
- Indicateurs de niveau de charge de la batterie
- Clip ceinture gauche ou droite
- Embout de vissage double FE2/PH2 haute qualité
- **Livrée avec chargeur rapide et 2 batteries Li-ion** - 18,0 V - 4,0 Ah
- Batteries pour conditions extrêmes d'utilisation : de -20° jusqu'à 50°C
- **Protection de batterie contre la surchauffe et la surintensité, pour une durée de vie accrue**
- Coffret de transport

- **High torque : 67 N.m** in hard torque and 58 N.m in soft torque
- **13 mm** auto lock chuck
- **Impact function** : impact rate 6000 - 22500 bpm
- **LED** light of the working area
- **High precision full metal gear box**
- 2 mechanical speeds
- 16 pre-settled torque positions
- Universal motor - 2 speeds 0- 400 and 0-1500 rpm
- Battery charge indicator
- Left or right belt clip
- High quality double screw bits FE/PH2
- **2 battery packs of Li-ion** - 4,0 Ah - 18,0 V and **charger** included
- Batteries for extreme operating conditions: from -20 ° to 50 ° C
- **Battery protection against overheating and overloading, for a life increased**
- Carrying case

### Informations logistiques - Logistic information

Dimensions emballage - Pack size	367x316x117 mm
Dimensions produit - Product size	240x85x224 mm
Garantie - Warranty	3 ans - 3 years Collect & Change
Poids brut emballé/machine seule - Brut/net Weight	4,80 / 1,29 kg
Qté container 20' - 20' loading qty	2200 pcs
Gencod Barcode	3 611352 503179

▶ Gamme de coffrets perçage-vissage disponible  
Drilling-screwing cases available





# PERCEUSE À PERCUSSION BRUSHLESS

BRUSHLESS IMPACT CORDLESS DRILL



EnergyDrill-18VPBL2 250324

**» Puissance 85 N.m max**

Power: 85 N.m

**» Fonction percussion**

Percussion function

**» Auto serrant 13 mm**

Auto lock: 13 mm

**» 2 vitesses : 0-470 / 0-1730 tr/min**

2 speeds: 0-470 / 0-1730 rpm

**» 2 batteries : 5.0 Ah + 2.0 Ah**

2 batteries: 5.0 Ah + 2.0 Ah



**GARANTIE MACHINE ET BATTERIE**

Produit éligible au SAV Collect & Change  
En France métropolitaine

18V EnergyHub



Technologie Brushless  
Brushless technology



Fonction percussion  
Impact function



Chargeur rapide : temps de charge 45-120 min  
Fast charger: charging time 45-120 min

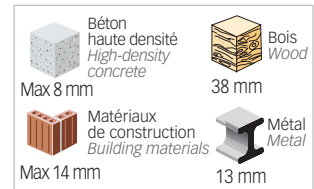

Capacités de perçage  
Drilling capacities

Livré avec chargeur \*  
Charger included

Modèle déposé  
Design patented

LE CHOIX ★★★★★  
DU SPECIALISTE



- **Moteur avec technologie BRUSHLESS (moteur sans charbon), apportant un gain d'autonomie**
- **Couple élevé : 85 N.m** en couple dynamique et 75 N.m en instantané
- Réglage de couple **24 positions**
- **Fonction percussion** par sélecteur 7150 - 27300 bpm
- Large interrupteur confort marche / arrêt
- Poignée additionnelle avec fixation à griffe
- Mandrin Ø 13 mm auto-serrant
- Éclairage LED de la zone de travail
- Boîte de vitesse tout métal de haute précision
- 2 vitesses mécaniques 0-470 / 0-1730 tr/min
- Indicateurs de niveau de charge de la batterie
- **Livré avec chargeur rapide et 2 batteries Li-ion** - 18,0 V - 2,0 & 5,0 Ah
- Batteries pour conditions extrêmes d'utilisation : de -20° jusqu'à 50°C
- **Protection de batterie contre surchauffe surintensité = durée de vie accrue**
- Coffret de transport

- **Motor with BRUSHLESS technology (without carbon brushes), providing a gain of autonomy**
- **High torque - 24 positions torque adjustment**
- **Impact function** 7150 - 27300 bpm
- **Large on/off comfort switch**
- **Additional handle with claw attachment**
- **Keyless chuck Ø 13 mm**
- **LED lighting of the work area**
- **High precision all-metal gearbox**
- **2 mechanical speeds 0-470 / 0-1730 rpm**
- **Battery charge level indicators**
- **2 battery packs of Li-ion** - 2,0 & 5,0 Ah - 18,0 V and **charger included**
- Batteries for extreme conditions of use: -20° to 50° C
- **Battery protection against overheating and overcurrent = increased life span**
- Carrying case

## Informations logistiques - Logistic information

Dimensions emballage - Pack size	400x330x125 mm
Dimensions produit - Product size	260x210x240 mm
Garantie - Warranty	3 ans - 3 years Collect & Change
Poids brut emballé/machine seule - Brut/net Weight	5,26 / 1,86 kg
Qté container 20' - 20' loading qty	2200 pcs

Gencod  
Barcode



▶ Gamme de coffrets perçage-vissage disponible  
Drilling-screwing cases available



# PERCEUSE À PERCUSSION BRUSHLESS

## BRUSHLESS IMPACT CORDLESS DRILL



EnergyDrill-18VPBL3 250325

LE CHOIX ★★★★★  
DU SPECIALISTE

### » Puissance 85 N.m max

Power: 85 N.m

### » Fonction percussion

Percussion function

### » Auto serrant 13 mm

Auto lock: 13 mm

### » 2 vitesses : 0-470 / 0-1730 tr/min

2 speeds: 0-470 / 0-1730 rpm

### » 2 batteries : 2.0 Ah

2 batteries: 2.0 Ah



#### GARANTIE MACHINE ET BATTERIE

Produit éligible au SAV Collect & Change  
En France métropolitaine

18V EnergyHub



Modèle déposé  
Design patented



Livré avec chargeur \*  
Charger included



Technologie Brushless  
Brushless technology



Fonction percussion  
Impact function



Chargeur rapide : temps de charge 45-120 min  
Fast charger: charging time 45-120 min

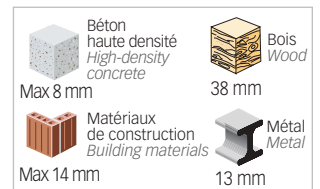

Capacités de perçage  
Drilling capacities

- **Motor with BRUSHLESS technology (without carbon brushes), providing a gain of autonomy**
- **Couple élevé : 85 N.m** en couple dynamique et 75 N.m en instantané
- Réglage de couple **24 positions**
- **Fonction percussion** par sélecteur 7150 - 27300 bpm
- Large interrupteur confort marche / arrêt
- Poignée additionnelle avec fixation à griffe
- Mandrin ø 13 mm auto-serrant
- Éclairage LED de la zone de travail
- Boîte de vitesse tout métal de haute précision
- 2 vitesses mécaniques 0-470 / 0-1730 tr/min
- Indicateurs de niveau de charge de la batterie
- **Livrée avec chargeur rapide et 2 batteries Li-ion** - 18,0 V - 2 x 2,0 Ah
- Batteries pour conditions extrêmes d'utilisation : de -20° jusqu'à 50°C
- **Protection de batterie contre surchauffe et surintensité = durée de vie accrue**
- Coffret de transport

- **Motor with BRUSHLESS technology (without carbon brushes), providing a gain of autonomy**
- **High torque - 24 positions** torque adjustment
- **Impact function** 7150 - 27300 bpm
- Large on/off comfort switch
- Additional handle with claw attachment
- Keyless chuck ø 13 mm
- LED lighting of the work area
- High precision all-metal gearbox
- 2 mechanical speeds 0-470 / 0-1730 rpm
- Battery charge level indicators
- **2 battery packs of Li-ion** - 2 x 2,0 Ah - 18,0 V and **charger** included
- Batteries for extreme conditions of use: -20° to 50° C
- **Battery protection against overheating and overcurrent = increased life span**
- Carrying case

#### Informations logistiques - Logistic information

Dimensions emballage - Pack size	400x330x125 mm
Dimensions produit - Product size	260x210x240 mm
Garantie - Warranty	3 ans - 3 years Collect & Change
Poids brut emballé/machine seule - Brut/net Weight	5,24 / 1,86 kg
Qté container 20' - 20' loading qty	2200 pcs

Gencod  
Barcode



▶ Gamme de coffrets perçage-vissage disponible  
Drilling-screwing cases available



# PERCEUSE À PERCUSSION BRUSHLESS

## BRUSHLESS IMPACT CORDLESS DRILL



EnergyDrill-18VPBL4 250326

LE CHOIX ★★★★★  
DU SPECIALISTE

▶▶▶ **Puissance 85 N.m max**

Power: 85 N.m

▶▶▶ **Fonction percussion**

Percussion function

▶▶▶ **Auto serrant 13 mm**

Auto lock: 13 mm

▶▶▶ **2 vitesses : 0-470 / 0-730 tr/min**

2 speeds: 0-470 / 0-1730 rpm

▶▶▶ **2 batteries : 4.0 Ah**

2 batteries: 4.0 Ah



**GARANTIE MACHINE ET BATTERIE**  
Produit éligible au SAV **Collect & Change**  
En France métropolitaine

18V EnergyHub



Modèle déposé  
Design patented



Livré avec chargeur \*  
Charger included



Technologie Brushless  
Brushless technology



Fonction percussion  
Impact function



Chargeur rapide : temps de charge 82-100 min  
Fast charger: charging time 82-100 min

Béton haute densité High-density concrete Max 8 mm	Bois Wood 38 mm
Matériaux de construction Building materials Max 14 mm	Métal Metal 13 mm

Capacités de perçage  
Drilling capacities

- Moteur avec technologie BRUSHLESS (moteur sans charbon), apportant un gain d'autonomie
- Couple élevé : 85 N.m en couple dynamique et 75 N.m en instantané
- Réglage de couple 24 positions
- Fonction percussion par sélecteur 7150 - 27300 bpm
- Large interrupteur confort marche / arrêt
- Poignée additionnelle avec fixation à griffe
- Mandrin ø 13 mm auto-serrant
- Éclairage LED de la zone de travail
- Boîte de vitesse tout métal de haute précision
- 2 vitesses mécaniques 0-470 / 0-1730 tr/min
- Indicateurs de niveau de charge de la batterie
- Livrée avec chargeur rapide et 2 batteries Li-ion - 18,0V - 2 x 4,0 Ah
- Batteries pour conditions extrêmes d'utilisation : de -20° jusqu'à 50°C
- Protection de batterie contre surchauffe et surintensité = durée de vie accrue
- Coffret de transport

- Motor with BRUSHLESS technology (without carbon brushes), providing a gain of autonomy
- High torque: 85 N.m
- 24 positions torque adjustment
- Impact function 7150 - 27300 bpm
- Large on/off comfort switch
- Additional handle with claw attachment
- Keyless chuck Ø 13 mm
- LED lighting of the work area
- High precision all-metal gearbox
- 2 mechanical speeds 0-470 / 0-1730 rpm
- Battery charge level indicators
- 2 battery packs of Li-ion - 2 x 4,0 Ah - 18,0 V and charger included
- Batteries for extreme conditions of use: -20° to 50° C
- Battery protection against overheating and overcurrent = increased life span
- Carrying case

### Informations logistiques - Logistic information

Dimensions emballage - Pack size	400x330x125 mm
Dimensions produit - Product size	260x210x240 mm
Garantie - Warranty	3 ans - 3 years Collect & Change
Poids brut emballé/machine seule - Brut/net Weight	5,24 / 1,86 kg
Qté container 20' - 20' loading q'ty	2200 pcs
Gencod	
Barcode	3 611352 503261

▶ Gamme de coffrets perçage-vissage disponible  
Drilling-screwing cases available



# VISSEUSE À CHOC BRUSHLESS

## BRUSHLESS IMPACT SCREW DRIVER



EnergyDriver-18VBL

650308



Machine complète (Batterie 5.0 Ah + Chargeur)

250308



Machine seule

## Fort couple maxi 220 N.m

Maxi high torque: 220 N.m

## Chocs

Impact

## 3 vitesses / 3 couples

3 speeds / 3 torques

## Emmanchement 1/4"

Chuck 1/4"

LE CHOIX ★★★★★  
DU SPÉCIALISTE



Livré avec chargeur \*  
Charger included



Inclus boîte distributrice  
10 accessoires  
Included dispenser box  
10 accessories



**GARANTIE MACHINE ET BATTERIE**

Produit éligible au SAV Collect & Change

En France métropolitaine

18V EnergyHub



Assemblage ossature bois  
Wood construction



Pose de vis auto-foreuse pour bardage  
Self-drilling screws for siding



Démontage vis rouillée  
Rusted screw dismounting

- Moteur avec technologie BRUSHLESS (moteur sans charbon), apportant un gain d'autonomie
- Variateur de vitesses électronique à l'interrupteur
- 3 Vitesses réglables électroniquement: 0-1800/0-2100/0-2700 tr/min
- 3 Réglages de chocs: 0-1400/0-2520/0-3780 cps/min
- Couple élevé jusqu'à 220 N.m: 80/120/220 N.m
- Éclairage LED de la zone de travail
- Boîte de vitesse tout métal de haute précision
- Clip ceinture gauche ou droite
- Indicateurs de niveau de charge de la batterie

\* Livrée avec (650308) ou sans batterie 5.0 Ah et chargeur (250308)

Livrée avec un kit d'embouts spécial impact  
(1 porte embout magnétique + 9 embouts F4, F5, F6, Hx4, Hx5, PH3, PZ1, PZ2, PZ3)

- Motor with BRUSHLESS technology (without carbon brushes), providing a gain of autonomy
- Switch electronic speed variator
- 3 Electronic speeds: 0-1000/0-1800/0-2700 rpm
- 3 impact speeds: 0-1400/0-2520/0-3780 hit/min
- High Torque up to 220 N.m: 80/120/220 N.m
- LED lighting of the work area
- High precision all-metal gearbox
- Left or right belt Clip
- Carrying case with charger

\* Supplied with (650308) or without battery 5.0 Ah & charger (250308)

Delivered with a special impact bit kit  
(1 magnetic bit holder + 9 bits F4, F5, F6, Hx4, Hx5, PH3, PZ1, PZ2, PZ3)

### Informations logistiques - Logistic information

Dimensions emballage - Pack size	400x330x125 mm
Dimensions produit - Product size	260x210x240 mm
Garantie - Warranty	3 ans - 3 years Collect & Change
Poids brut emballé - Gross packaged weight	1,15. kg
Qté container 20' - 20' loading qty	2200 pcs

Gencod  
Barcode



650308 - EnergyDriver-18VBL \*



250308 - EnergyDriver-18VBL

▶ Gamme de coffrets perçage-vissage disponible  
Drilling-screwing cases available



# CLÉ À CHOC BRUSHLESS

## BRUSHLESS IMPACT WRENCH



EnergyWrench-18VBL

650309



Machine complète (Batterie 5.0 Ah + Chargeur)

250309



Machine seule

## Fort couple maxi 340 N.m

Maxi high torque: 340 N.m

## Chocs

Impact

## 3 vitesses / 3 couples

3 speeds / 3 torques

## Emmanchement 1/2"

Chuck 1/2"

LE CHOIX ★★★★★  
DU SPÉCIALISTE



Livré avec chargeur \*  
Charger included



**GARANTIE MACHINE ET BATTERIE**

Produit éligible au SAV Collect & Change  
En France métropolitaine

18V EnergyHub



Fixation de structure métallique  
Metal structure fixing



Vissage de tire-fond  
Screwing the lag screw



Assemblage de châssis mécano-soudés  
Assembly of mechanically welded frames

- Moteur avec technologie BRUSHLESS (moteur sans charbon), apportant un gain d'autonomie
- Variateur de vitesses électronique à l'interrupteur
- 3 Vitesses réglables électroniquement: 0-1800/0-2100/0-2700 tr/min
- 3 Réglages de chocs: 0-1400/0-2520/0-3780 cps/min
- Couple élevé jusqu'à 340 N.m: 120/180/340 N.m
- Éclairage LED de la zone de travail
- Boîte de vitesse tout métal de haute précision
- Clip ceinture gauche ou droite
- Indicateurs de niveau de charge de la batterie

\* Livrée avec (650309) ou sans batterie 5.0 Ah et chargeur (250309)

Livrée avec 3 noix de serrage : ø 13 mm, ø 17 mm et ø 19 mm

- Motor with BRUSHLESS technology (without carbon brushes), providing a gain of autonomy
- Switch electronic speed variator
- 3 Electronic speeds: 0-1800/0-2100/0-2700 rpm
- 3 impact speeds: 0-1400/0-2520/0-3780 hit/min
- High Torque up to 340 N.m: 120/180/340 N.m
- LED lighting of the work area
- High precision all-metal gearbox
- Left or right belt Clip
- Carrying case with charger

\* Supplied with (650309) or without battery 5.0 Ah & charger (250309)

Delivered with 3 clamping nuts: ø 13 mm, ø 17 mm and ø 19 mm

### Informations logistiques - Logistic information

Dimensions emballage - Pack size	400x330x125 mm
Dimensions produit - Product size	260x210x240 mm
Garantie - Warranty	3 ans - 3 years Collect & Change
Poids brut emballé - Gross packaged weight	1,20 kg
Qté container 20' - 20' loading qty	2200 pcs



650309 - EnergyWrench-18VBL \* 250309 - EnergyWrench-18VBL



# MARTEAU PERFORATEUR

## ROTARY HAMMER



EnergyPunch-18VBL

650331



Machine complète (Batterie 5.0 Ah + Chargeur)

250331



Machine seule

## 2,2 Joules

Impact power: 2,2 Joules

LE CHOIX ★★★★★  
DU SPÉCIALISTE

## Fonction burinage 0 - 4300 bpm

Chipping function: 0-4300 bpm

## Mandrin SDS+

Chuck: SDS+

## 0 - 950 tr/min

Variable speed: 0-950 rpm



Livré avec chargeur \*  
Charger included



**GARANTIE MACHINE ET BATTERIE**

Produit éligible au SAV Collect & Change  
En France métropolitaine

18V EnergyHub



Poignée ergonomique bi-matière  
Ergonomic bimaterial handle



Technologie Brushless  
Brushless technology



Mandrin SDS+  
SDS+ chuck



Compatible toutes batteries EnergyHub  
Compatible with all batteries EnergyHub

- Moteur avec technologie BRUSHLESS (moteur sans charbon), apportant un gain d'autonomie
- Large interrupteur confort marche/arrêt
- Poignée additionnelle anti-vibration réglable, pour s'adapter à la position de travail
- Eclairage LED depuis la base
- 3 Fonctions: perçage, perforateur, burinage
- Mandrin SDS +
- Indicateurs de niveau de charge de la batterie
- Poignée principale ergonomique bimatière
- Butée de profondeur fournie
- Interrupteur confort 2 doigts + caoutchouc

\* Livrée avec (650331) ou sans batterie 5.0 Ah et chargeur (250331)

- Motor with BRUSHLESS technology (without carbon brushes), providing a gain of autonomy
- Large on/off comfort switch
- Additional anti-vibration handle adjustable to fit to the working position
- Led lighting from the base
- 3 Functions: Drilling, punching, chipping function
- SDS + chuck
- Battery charge level indicators
- Ergonomic bimaterial main handle
- Delivered with depth gauge
- Large on/off comfort switch with rubber

\* Supplied with (650331) or without battery 5.0 Ah & charger (250331)

### Informations logistiques - Logistic information

Dimensions emballage - Pack size	370x90x322 mm
Dimensions produit - Product size	350x240x235 mm
Garantie - Warranty	3 ans - 3 years
Poids brut emballé/machine seule - Brut/net Weight	Collect & Change 3,20 / 2,69 kg
Qté container 20' - 20' loading qty	2600 pcs

Gencod Barcode  
3 611356 503311 3 611352 503315

650331 - EnergyPunch-18VBL \*

250331 - EnergyPunch-18VBL

▶ Gamme de coffrets perçage-visage disponible  
Drilling-screwing cases



# MEULEUSE D'ANGLE BRUSHLESS

## BRUSHLESS ANGLE GRINDER



EnergyGrind-18VBL

650371



Machine complète (Batterie 2.0 Ah + Chargeur)

250371



Machine seule

650372



Machine complète (Batterie 5.0 Ah + Chargeur)

LE CHOIX ★★★★★  
DU SPÉCIALISTE

## » Diamètre 125 mm

Diameter: 125 mm

## » Vitesse variable : 3000 - 7500 tr/min

Variable speed: 3000 - 7500 rpm

## » Carter à fixation sans outil

Keyless blade guard



**GARANTIE MACHINE ET BATTERIE**

Produit éligible au SAV Collect & Change  
En France métropolitaine

18V EnergyHub



Ecrou de serrage  
Clamp ring



Livré avec chargeur \*  
Charger included



Moteur BRUSHLESS  
BRUSHLESS motor



Forme compacte et équilibrée  
Compact and equilibrated shape



Poignée anti-vibration, 3 positions  
3-position anti-vibration handle



Variateur de vitesse  
Variable speed

- Moteur avec technologie BRUSHLESS (moteur sans charbon), apportant un gain d'autonomie
- Interrupteur de sécurité : la machine ne redémarre pas après une mise hors tension
- Carter de disque à fixation sans outils
- Prise en main 100% confort bimatière
- Vitesse variable avec molette de vitesses pré-sélectionnées
- Démarrage progressif
- Poignée additionnelle anti-vibration, à 3 positions
- Pour disques abrasifs diamètre 115 mm ou 125 mm (non fournis)
- Dispositif de blocage d'arbre intégré pour un changement facile du disque
- Indicateurs de niveau de charge de la batterie

Version livrée sans batterie ni chargeur (250371)  
ou avec batterie 2.0 Ah et chargeur (650371)  
ou avec batterie 5.0 Ah et chargeur (650372)

- Motor with BRUSHLESS technology (without carbon brushes), providing a gain of autonomy
- Safety switch: no restarting after power shut down
- Keyless blade guard
- Bimaterial 100% comfort hand grip
- Variable speed with pre-selected gear wheel
- Soft start
- Additional 3-position anti-vibration handle
- For abrasive discs diameter 115 mm or 125 mm (not supplied)
- Built-in shaft lock device for easy disk change
- Battery charge level indicator

\* Supplied without battery 2.0 Ah nor charger (250371)  
or with battery 2.0 Ah & charger (650371)  
or with battery 5.0 Ah & charger (650372)

### Informations logistiques - Logistic information

Dimensions emballage - Pack size	240x90x332 mm
Dimensions produit - Product size	390x230x140 mm
Garantie - Warranty	3 ans - 3 years
Poids brut emballé/machine seule - Brut/net Weight	Collect & Change
Qté container 20' - 20' loading qty	2,20 / 1,68 kg
	2780 pcs

Gencod  
Barcode



250371  
EnergyGrind-18VBL



650371  
EnergyGrind-18VBL \*



650372  
EnergyGrind-18VBL \*



Ecrou de serrage - Clamp ring

Référence - Reference

250375

M14 UNIVERSEL



# SCIE SAUTEUSE

## JIG SAW



EnergySaw-J18V

650341



Machine complète (Batterie 2.0 Ah + Chargeur)

250341

Machine seule



### Course lame : 23 mm

Blade stroke: 23 mm

### 0 - 2700 tr/min

Variable speed: 0-2700 rpm

### Fixation lame : T / U / L

Blade holder: T / U / L

### Plateau inclinable sans outil

Keyless tilting base

LE CHOIX ★★★★★  
DU SPÉCIALISTE



**GARANTIE MACHINE ET BATTERIE**

Produit éligible au SAV Collect & Change  
En France métropolitaine

18V EnergyHub



Livré avec chargeur \*  
Charger included

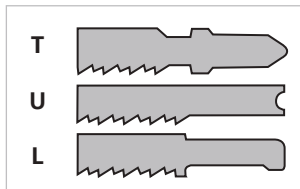

Support de lames universel  
Universal blade holder



Plateau alu. inclinable à 45°, sans outil  
45° reclining aluminium tray, without tool



Système pendulaire 4 positions  
4-position pendulum system

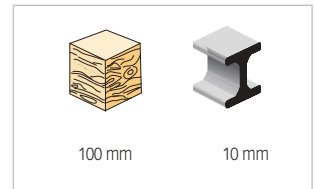

Capacités de coupe  
Cutting capacities

- Poignée aérienne ergonomique bimatière avec pommeau avant de maintien
- Système de fixation de lames sans outil : en T, U et L (type ancienne Peugeot)
- Indicateurs de niveau de charge de la batterie
- Système pendulaire à 4 positions pour une meilleure amorce de coupe
- 2 prises en main possibles selon l'usage : poignée ou pommeau
- Large interrupteur confort marche/arrêt
- Bouton de sécurité pour droitier et gaucher
- Ecran de protection sur la semelle anti remontée d'échardes
- Fonction soufflerie selon besoin
- Eclairage LED avec temporisation
- Plateau en aluminium inclinable à 45° sans outil avec guide parallèle
- Buse pour aspiration des sciures diamètre 35 mm
- Course de lame 23 mm
- Rangement pour lame de rechange

\* Livré avec (650341) ou sans batterie 2.0 Ah et chargeur (250341)

- Ergonomic bimaterial air handle with front retaining knob
- Toolless blade attachment system: T, U, L (old Peugeot type)
- Battery charge level indicators
- 4-position pendulum system for better cutting primer
- 2 possible grips according to use: handle or knob
- Large on/off comfort switch
- Security button for right and left handed
- Protection screen on the base to prevent splinters ascent
- Blower function as required
- LED lighting with timing
- 45° reclining aluminium tray without tool with parallel guide
- Sawdust suction nozzle diameter 35 mm
- Blade Stroke 23 mm
- Blade storage

\* Supplied with (650341) or without battery 2.0 Ah & charger (250341)

#### Informations logistiques - Logistic information

Dimensions emballage - Pack size	255x89x230 mm
Dimensions produit - Product size	320x85x220 mm
Garantie - Warranty	3 ans - 3 years
Poids brut emballé/machine seule - Brut/net Weight	Collect & Change 2,20 / 1,8 kg
Qté container 20' - 20' loading qty	3900 pcs

Gencod  
Barcode  
3 611356 503410 3 611352 503414  
650341 - EnergySaw-J18V \* 250341 - EnergySaw-J18V

▶ 3 lames bois haute qualité incluses  
Included 3 high quality blades





# SCIE CIRCULAIRE BRUSHLESS

## BRUSHLESS CIRCULAR SAW



EnergySaw-C18VBL

650351



Machine complète (Batterie 2.0 Ah + Chargeur)

250351



Machine seule

650352



Machine complète (Batterie 5.0 Ah + Chargeur)

LE CHOIX ★★★★★  
DU SPÉCIALISTE

### » Diamètre : 165 x 20 mm

Diameter: 165 x 20 mm

### » Dents 40 T

Teeth: 40 T

### » Vitesse 4200 tr/min

Speed: 4200 rpm



Livré avec chargeur \*  
Charger included



**GARANTIE MACHINE ET BATTERIE**

Produit éligible au SAV Collect & Change  
En France métropolitaine

18V EnergyHub



Moteur BRUSHLESS  
BRUSHLESS motor



Plateau alu. inclinable à 45°  
45° reclining aluminium tray



Technologie Brushless  
Brushless technology

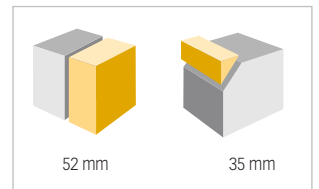

Capacités de coupe  
Cutting capacities

- Moteur avec technologie BRUSHLESS (moteur sans charbon), apportant un gain d'autonomie
- Large interrupteur confort marche/arrêt
- Carter de lame sur-couvrant pour collecter le maximum de poussières
- Sciage net grâce à lame 165 mm, 40 dents, trait de coupe fin 1,6 mm pour gain d'autonomie
- Bouton de sécurité pour droitier et gaucher
- Laser frontal pour un meilleur suivi du trait de coupe
- Dispositif de blocage d'arbre intégré pour un changement rapide de lame
- Indicateurs de niveau de charge de la batterie
- Plateau en aluminium inclinable à 45° sans outil, avec guide parallèle
- Poignée aérienne ergonomique bimatière avec pommeau avant de maintien
- Buse pour aspiration des sciures diamètre 35 mm
- \* Version livrée sans batterie ni chargeur (250351)  
ou avec batterie 2.0 Ah et chargeur (650351)  
ou avec batterie 5.0 Ah et chargeur (650352)

- Motor with BRUSHLESS technology (without carbon brushes), providing a gain of autonomy
- Large on/off comfort switch
- Over-covering blade guard for a maximum dust collection
- Sawing net with blade 165 mm, 40 teeth, 1,6 mm fine cutting line for a gain of autonomy
- Security button for right and left handed
- Frontal Laser for a better follow-up of the cutting line
- Built-in shaft locking device for quick blade change
- Battery charge level indicators
- 45° reclining aluminium tray without tool
- Ergonomic bimaterial handle with front retaining knob
- Sawdust suction nozzle diameter 35 mm
- \* Supplied without battery 2.0 Ah nor charger (250351)  
or with battery 2.0 Ah & charger (650351)  
or with battery 5.0 Ah & charger (650352)

#### Informations logistiques - Logistic information

Dimensions emballage - Pack size	537x340x294 mm
Dimensions produit - Product size	350x170x265 mm
Garantie - Warranty	3 ans - 3 years Collect & Change
Poids brut emballé/machine seule - Brut/net Weight	3,55 / 2,86 kg
Qté container 20' - 20' loading qty	1215 pcs

Gencod  
Barcode



250351  
EnergySaw-C18VBL



650351  
EnergySaw-C18VBL \*



650352  
EnergySaw-C18VBL \*

▶ 1 lame 40 dents incluse  
Included a 40 TCT blade



#### Lames - Blades

Référence - Reference	ø (mm)	Dents - Teeth
801325	165x20	40



# PONCEUSE ORBITALE 125 mm

ORBITAL SANDER 125 mm



EnergySand-18V

650361



Machine complète (Batterie 2.0 Ah + Chargeur)

250361



Machine seule

## Plateau ø 125 mm

ø 125 mm plate

## Vitesse variable: 2000-10000 tr/min

Variable speed: 2000-10000 rpm

## Oscillation ø 2,7 mm

Oscillating: ø 2,7 mm

## Ergonomique

Good gripping

LE CHOIX ★★★★★  
DU SPECIALISTE



**GARANTIE MACHINE ET BATTERIE**

Produit éligible au SAV Collect & Change

En France métropolitaine

3 ANS

18V EnergyHub



Livré avec chargeur \*  
Charger included



Fixation auto-agrippante  
Autogrip fastening



Plateau de ponçage 125 mm  
125 mm sanding tray



Cartouche récupération des poussières  
Dust collection cartridge



Variateur de vitesse  
Variable speed

- Bonne ergonomie de travail avec 2 prises en main possibles selon l'usage : en frontal ou sur le dessus
- Molette de vitesses pré-sélectionnées
- Indicateurs de niveau de charge de la batterie
- Plateau de ponçage 125 mm avec fixation auto-agrippante
- Buse pour aspiration des poussières diamètre 35 mm, avec cartouche de récupération textile fournie

\* Livrée avec (650361) ou sans batterie 2.0 Ah et chargeur (250361)

- Good working ergonomic thanks to the 2 possible grips according to the use: front or top
- Pre-selected speed dial
- Battery charge level indicators
- 125 mm sanding tray with autogrip fastening
- Nozzle for dust extraction diameter 35 mm, with textile dust collection cartridge (delivered)

\* Supplied with (650361) or without battery 2.0 Ah & charger (250361)

▶ Livrée avec 6 disques abrasifs  
Delivered with 6 abrasive discs



### Informations logistiques - Logistic information

Dimensions emballage - Pack size	210x140x179 mm
Dimensions produit - Product size	280x135x170 mm
Garantie - Warranty	3 ans - 3 years Collect & Change
Poids brut emballé/machine seule - Brut/net Weight	1,40 / 1,09 kg
Qté container 20' - 20' loading qty	2400 pcs

Gencod  
Barcode



650361 - EnergySand-18V \*



250361 - EnergySand-18V



# OUTILS MULTI-FONCTIONS

## MULTI-FUNCTION TOOL



EnergyTool-18V

650391



Machine complète (Batterie 2.0 Ah + Chargeur)

250391



Machine seule

## Angle oscillation 3,5°

Oscillating angle: 3,5 °

## Cadence variable : 9000-19000 bpm

Variable hit: 9000-19000 bpm

## Ergonomique

Good gripping

## Poignée anti-vibration

Anti-vibration handle

LE CHOIX ★★★★★  
DU SPECIALISTE



Livré avec chargeur \*  
Charger included



**GARANTIE MACHINE ET BATTERIE**

Produit éligible au SAV Collect & Change  
En France métropolitaine

18V EnergyHub



Prise en main 100 % confort bimatière  
Bimaterial 100 % comfort hand grip



Molette de vitesse variable  
Variable speed with pre-selected gear wheel



Empreinte outils universelle  
Compatible fastening



Poignée anti-vibration  
Anti-vibration handle

- Pour découper, creuser, poncer tous types de surfaces
- **Prise en main 100 % confort bimatière**
- Poignée additionnelle anti-vibration 2 positions Droite/Gauche pour s'adapter à la position de travail
- **Vitesse variable avec molette de vitesses pré-sélectionnées**
- Indicateurs de niveau de charge de la batterie
- Accessoires fournis : plateau de ponçage avec 12 feuilles abrasives, 2 lames bois (une circulaire et une droite) et une lame droite pour le métal

\* Livrée avec (650391) ou sans batterie 2.0 Ah et chargeur (250391)

- **For cutting, digging, sanding all types of surfaces**
- **Bimaterial 100 % comfort hand grip**
- 2-position additional anti-vibration handle to fit the working position
- **Variable speed with pre-selected gear wheel**
- Battery charge level indicators
- Delivered with accessories: sanding pad with 12 abrasives paper (one circular and one straight wood blades), one metal straight blade

\* Supplied with (650391) or without battery 2.0 Ah & charger (250391)

▶ Accessoires inclus :  
Included accessories :

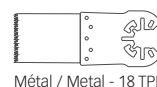

Métal / Metal - 18 TPI

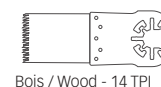

Bois / Wood - 14 TPI

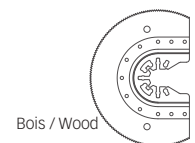

Bois / Wood

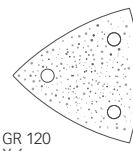

GR 120  
X 6

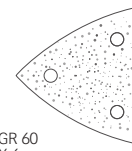

GR 60  
X 6

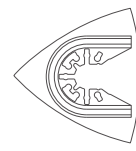

### Informations logistiques - Logistic information

Dimensions emballage - Pack size	240x90x331 mm
Dimensions produit - Product size	430x195x120 mm
Garantie - Warranty	3 ans - 3 years
Poids brut emballé/machine seule - Brut/net Weight	Collect & Change 1,90 / 1,12 kg
Qté container 20' - 20' loading qty	1700 pcs

Gencod  
Barcode



650391 - EnergyTool-18V \*



250391 - EnergyTool-18V



# RÉNOVATEUR BRUSHLESS

## BRUSHLESS RENOVATOR



EnergyBrush-18VBL

650381



Machine complète (Batterie 5.0 Ah + Chargeur)

250381



Machine seule

➤➤ Brosse ø 80 x 100 mm

Brush ø 80 x 100 mm

➤➤ Vitesse variable : 1400-3200 tr/min

Variable speed: 1400-3200 rpm

➤➤ Poignée anti-vibration

Anti-vibration handle

LE CHOIX ★★★★★  
DU SPÉCIALISTE

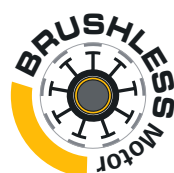

**GARANTIE MACHINE ET BATTERIE**

Produit éligible au SAV Collect & Change

3 ANS En France métropolitaine

18V EnergyHub



Livré avec chargeur \*  
Charger included



Moteur BRUSHLESS  
BRUSHLESS motor



Carter de brosse avec protection latérale  
Wheel guard with side protection



Poignée anti-vibration réglable  
et gaucher/droitier  
Adjustable and right or left  
additional anti-vibration handle



- Pour broser, décaper le bois, métaux et matériaux
- Moteur avec technologie BRUSHLESS (moteur sans charbon), apportant un gain d'autonomie
- Carter de brosse avec protection latérale
- Brosse de décapage 80 x 100 mm en acier laitonné
- Buse pour aspiration des poussières, avec bouchon
- Poignée additionnelle anti-vibration réglable, pour s'adapter à la position de travail
- Vitesse variable avec molette de vitesses pré-sélectionnées
- Indicateurs de niveau de charge de la batterie
- Prise en main 100 % confort bimatière

\* Livrée avec (650381) ou sans batterie 5.0 Ah et chargeur (250381)

- For brushing, stripping wood, metals and materials
- Motor with BRUSHLESS technology (without carbon brushes), providing a gain of autonomy
- Wheel guard with side protection
- Brass coated wheel 80 x 100 mm
- Nozzle for dust extraction, with cap
- Adjustable additional anti-vibration handle, to fit the working position
- Variable speed with pre-selected gear wheel
- Battery charge level indicators
- Bimaterial 100 % comfort hand grip

\* Supplied with (650381) or without battery 5.0 Ah & charger (250381)

### Informations logistiques - Logistic information

Dimensions emballage - Pack size	260x120x331 mm
Dimensions produit - Product size	380x240x185 mm
Garantie - Warranty	3 ans - 3 years
Poids brut emballé/machine seule - Brut/net Weight	Collect & Change 3,60 / 2,32 kg
Qté container 20' - 20' loading qty	2780 pcs

Gencod  
Barcode



650381 - EnergyBrush-18VBL \*



250381 - EnergyBrush-18VBL

▶ Brosse acier laitonné incluse  
Brass coated steel included



# GAMME DE BROSSES Ø 80 X 100 mm

Ø 80 X 100 mm BRUSHES RANGE



Brosse en acier laitonné 800281

## Acier laitonné DÉCAPAGE FORT

Steel brush - HEAVY STRIPPING

### Fil ø 0,3 mm

Wire: ø 0,3 mm



x 1 pc



Décaper  
Stripping



Retrouver l'éclat d'origine  
Find the original shine

Informations logistiques - Logistic information

Dimensions emballage - Pack size 537x340x294 mm / 0,82 kg

Gencod  
Barcode



Brosse à lamelles abrasives 800285

## Lamelles abrasives PONÇAGE PLAT

Nylon wire - LIGHT BRUSHING

### Grain 80

Grit 80



x 1 pc



Poncer  
Sanding



Travailler sur surfaces planes  
Working on flat surfaces

Informations logistiques - Logistic information

Dimensions emballage - Pack size 537x340x294 mm / 0,37 kg

Gencod  
Barcode



Brosse fil nylon 800282

## Fil nylon BROSSAGE LÉGER

Nylon wire - LIGHT BRUSHING

### Gros grain 40

Large grit 40



x 1 pc



Brosser impuretés de la pierre  
Brush impurities from the stone



Nettoyer et brosser le bois  
Clean and brush the wood

Informations logistiques - Logistic information

Dimensions emballage - Pack size 537x340x294 mm / 0,57 kg

Gencod  
Barcode



Brosse à lanières abrasives 800283

## Lanières abrasives PONÇAGE COURBE

Abrasive flaps - Curved sanding

### Grain 80

Grit 80

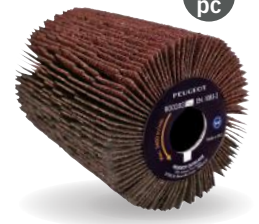

x 1 pc



Poncer  
Sanding



Respecter les surfaces courbes  
Respects curved surfaces

Informations logistiques - Logistic information

Dimensions emballage - Pack size 537x340x294 mm / 0,33 kg

Gencod  
Barcode



Brosse fibres synthétiques 800284

## Fibres synthétiques SATINAGE et PATINAGE

Synthetic fibers - SATIN AND PATINA

### Fibres abrasives

Abrasive fibers



x 1 pc



Satiner des pièces en métal  
Satin metal parts



Patiner du bois à l'ancienne  
Old-fashioned wood patina

Informations logistiques - Logistic information

Dimensions emballage - Pack size 537x340x294 mm / 0,28 kg

Gencod  
Barcode



Brosse coton 800286

## Coton LUSTRER BOIS & MÉTAL

Cotton - POLISHING WOOD & METAL

### Tissu non cousu

Unstitched textil



x 1 pc



Lustrage bois  
Wood polishing



Lustrage métal  
Metal polishing

Informations logistiques - Logistic information

Dimensions emballage - Pack size 537x340x294 mm / 0,29 kg

Gencod  
Barcode



# MÉLANGEUR SANS FIL BRUSHLESS

BRUSHLESS CORDLESS MIXER



EnergyMix-18VBL

650431

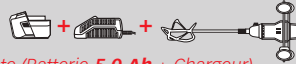

Machine complète (Batterie 5.0 Ah + Chargeur)

250431

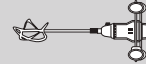

Machine seule

**Couple : 6 N.m max**

Torque: 6 Nm max

**2 vitesses mécaniques**

2 mechanical speeds

**Vitesses 0-450 / 0-700 tr/min**

Speeds: 0-450 and 0-700 rpm

**Ø max : 120 mm**

Ø Max: 120 mm



**GARANTIE MACHINE ET BATTERIE**

Produit éligible au SAV Collect & Change  
En France métropolitaine

18V EnergyHub



**LE CHOIX ★★★★★  
DU SPÉCIALISTE**



Livré avec chargeur \*  
Charger included



Indicateur de niveau de charge  
Charge indicator



Mélange uniforme  
Uniform mixing



Larges poignées ergonomiques  
Ergonomic wide handles



- Moteur avec technologie BRUSHLESS (moteur sans charbon), apportant un gain d'autonomie et une puissance de travail optimale
- Poignées ergonomiques bi-matières et hauteur de travail confortable
- Résistant aux chocs ; poignées protégées grâce à l'armature métallique
- Démarrage progressif
- Indicateur du niveau de charge de la batterie
- Livré avec kit de protection PEUGEOT
- Variateur électronique de vitesse par molette
- Protection thermique contre la surcharge
- Système de fixation de l'hélice : M14
- Diamètre maximum de spirale : 120 mm

\* Livrée avec (650431) ou sans batterie 5.0 Ah et chargeur (250431)

- Motor with BRUSHLESS technology (engine without carbon brushes), bringing a gain of autonomy & optimal power of work
- Ergonomic two-material handles and comfortable working height
- Impact resistant: protected handles thanks to the metal frame
- Soft start
- Battery charge level indicator
- Supplied with PEUGEOT protection kit
- Electronic speed controller with thumbwheel
- Thermal protection against overload
- Paddle fastening system : M14
- Maximum paddle diameter : 120 mm

\* Supplied with (650431) or without battery 5.0 Ah & charger (250431)

## Informations logistiques - Logistic information

Dimensions emballage - Pack size	450x320x225 mm
Dimensions produit - Product size	870x370x200 mm
Garantie - Warranty	3 ans - 3 years
Poids brut emballé/machine seule - Brut/net weight	Collect & Change 5,43 / 3,30 kg
Qté container 20' - 20' loading qty	530 pcs

Gencod  
Barcode



650431 - EnergyMix-18VBL \*



250431 - EnergyMix-18VBL

▶ Hélice Ø 100 mm incluse  
Included Ø 100 mm paddle

570 mm



# PONCEUSE PLÂTRE SANS FIL BRUSHLESS ASP

## CORDLESS BRUSHLESS DRYWALL SANDER WITH BUILT-IN DUST COLLECTION



EnergySand-18VBL-ASP

650440



Machine complète (Batterie 5.0 Ah + Chargeur)

250440



Machine seule

96 % **Aspiration intégrée**  
de poussières récupérés

Built-in dust collection

Ø 150 mm

Diameter: 150 mm

3500-7000 tr/min

Variable speed: 3500-7000 rpm

LE CHOIX ★★★★★  
DU SPÉCIALISTE



**GARANTIE MACHINE ET BATTERIE**

Produit éligible au SAV Collect & Change  
En France métropolitaine

18V EnergyHub



Aspiration autonome  
Autonomous collection dust



Carter escamotable,  
pour le ponçage en bordure  
Retractable tray cover for sanding angles

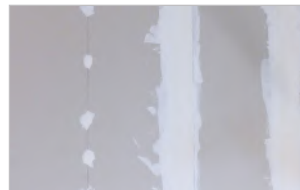

Spéciale plâtre  
Special for plaster



Livré avec chargeur \*  
Charger included



- Moteur avec technologie **BRUSHLESS** (moteur sans charbon), apportant un gain d'autonomie et une puissance de travail optimale
- **Carter escamotable** pour ponçage en bordure
- **Système d'aspiration intégré ASP** : jusqu'à 96 % de poussières récupérées
- Interrupteur bloquant pour travail en continue
- Indicateur du niveau de charge de la batterie
- Variateur électronique de vitesse par molette
- Prise en main 100% confort bimatière
- 2 mètres de flexible avec sac à poussières
- Poignée additionnelle pour une meilleure préhension de l'outil
- Mécanisme cyclonique de **collecte** et expulsion **des poussières**
- Rotation excentrique du plateau

Tuyau et sac à poussières fournis  
\* Livrée avec (650440) ou sans batterie 5.0 Ah et chargeur (250440)

- Engine with **BRUSHLESS** technology (Carbon brushes-free engine), bringing a gain of autonomy and an optimal power of work
- **Retractable cover** for edge sanding
- **Built-in dust cyclone system**: up to 96% of collected dust
- Blocking switch for continuous work
- Battery charge level indicator
- Electronic speed controller with thumbwheel
- Handling 100% bi-material comfort
- 2 meters of flexible with dustbag
- Additional handle for a better grip of the tool
- Cyclonic mechanism of **collection** and expulsion **of dust**

Delivered with hose and dust bag  
\* Supplied with (650440) or without battery 5.0 Ah & charger (250440)

### Informations logistiques - Logistic information

Dimensions emballage - Pack size	240x90x332 mm
Dimensions produit - Product size	390x230x140 mm
Garantie - Warranty	3 ans - 3 years Collect & Change
Poids brut emballé - Gross packaged weight	2,12 kg
Qté container 20' - 20' loading qty	2700 pcs

Gencod  
Barcode



650440 - EnergySand-18VBL-ASP \*

Livrée avec 6 disques abrasifs  
Delivered with 6 abrasive discs  
Susceptible d'évolution

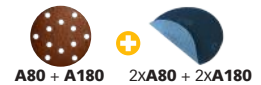

Batteries en OPTION : Voir page 89  
OPTIONAL batteries: See page 89

### Abrasifs - Abrasives

Référence - Reference	Ø (mm)	Grain - Grit
805404	150	80 x6 pcs
805405	150	180 x6 pcs



# LUSTREUSE POLISSEUSE SANS FIL BRUSHLESS

BRUSHLESS CORDLESS POLISHER



EnergyShine-18VBL

650435



Machine complète (Batterie 5.0 Ah + Chargeur)

250435



Machine seule

∅ 150 mm

Diameter: 150 mm

0 - 2950 tr/min

Variable speeds: 0-2950 rpm

Poignée ergonomique

Ergonomic handle

LE CHOIX ★★★★★  
DU SPÉCIALISTE



**GARANTIE MACHINE ET BATTERIE**

Produit éligible au SAV Collect & Change  
En France métropolitaine

18V EnergyHub



Livré avec chargeur \*  
Charger included



Moteur BRUSHLESS  
BRUSHLESS motor



Travail sans fil pour plus de liberté  
Cord free working for more freedom



Molette de vitesse variable  
Variable speed with pre-selected gear wheel



Plateau Auto agrippant  
Velcro pad

- Moteur avec technologie BRUSHLESS (moteur sans charbon), apportant un gain d'autonomie et une puissance de travail optimale
- Interrupteur bloquant pour travail en continu
- Indicateur du niveau de charge de la batterie
- Variateur électronique de vitesse par molette
- Prise en main 100% confort bimatière
- Pour accessoires diamètre 150 mm
- Dispositif de blocage d'arbre intégré pour un changement facile des accessoires

\* Livrée avec (650435) ou sans batterie 5.0 Ah et chargeur (250435)

- Engine with BRUSHLESS technology (Carbon brushes-free engine), bringing a gain of autonomy and an optimal power of work
- Blocking switch for continuous work
- Battery charge level indicator
- Electronic speed controller with thumbwheel
- Handling 100% bi-material comfort
- For accessories diameter 150 mm
- Integrated shaft lock for easy change of accessories

\* Supplied with (650435) or without battery 5.0 Ah & charger (250435)

## Informations logistiques - Logistic information

Dimensions emballage - Pack size	240x90x332 mm
Dimensions produit - Product size	390x230x140 mm
Garantie - Warranty	3 ans - 3 years
Poids brut emballé/machine seule - Brut/net Weight	Collect & Change 2,26 / 1,64 kg
Qté container 20' - 20' loading qty	2700 pcs

Gencod  
Barcode



650435 - EnergyShine-18VBL \*



250435 - EnergyShine-18VBL

▶ Livrée avec bonnette et éponge à lustrer  
Delivered with polishing & sponge buff



Kit de lustrage - Polishing set  
Bonnette + Eponge Buif + Sponge

800278





# PISTOLET À AIR CHAUD

## HEATER GUN



EnergyHeat-18V

650450



Machine complète (Batterie 5.0 Ah + Chargeur)

250450



Machine seule

## ▶▶▶ T° C Maxi 650°

650° max T° C

## ▶▶▶ 3 Niveaux de température

Cool - 300°C - 650°C

## ▶▶▶ 5 Accessoires

5 accessories

## ▶▶▶ Ejecteur d'outil sans contact

Safe nozzle ejection

LE CHOIX ★★★★★  
DU SPÉCIALISTE



Livré avec chargeur \*  
Charger included



**GARANTIE MACHINE ET BATTERIE**

Produit éligible au SAV Collect & Change  
En France métropolitaine

18V EnergyHub



Emmanchement de tuyaux PVC  
PVC tube fitting



Décapage de peinture  
Paint stripping



Pose de gaine thermo-retractable  
Heat-shrink tubing installation

- Pour décaper la peinture, manchonner des tubes PVC
- Forte puissance, pour un travail rapide et efficace.
- Livré avec 5 accessoires chauffer, décoller et gratter.
- Température ajustable jusqu'à 650 °C
- Indicateurs de niveau de charge de la batterie
- Éclairage LED de la zone de travail
- Prise en main 100 % confort bimatière
- Ejecteur de buse sécurisé

\* Livrée avec (650450) ou sans batterie 5.0 Ah et chargeur (250450)

- To strip paint, sleeve PVC tubes
- High power, for fast and efficient work.
- Supplied with 5 heating, peeling and scraping accessories.
- Temperature adjustable up to to 650 °C
- Battery charge level indicators
- LED lighting of the work area
- 100% dual-material comfort handling
- Safe nozzle ejector

\* Supplied with (650450) or without battery 5.0 Ah & charger (250450)

### Informations logistiques - Logistic information

Dimensions emballage - Pack size	N.C. mm
Dimensions produit - Product size	N.C. mm
Garantie - Warranty	3 ans - 3 years Collect & Change
Poids brut emballé - Gross packaged weight	0,600 kg
Qté container 20' - 20' loading qty	N.C. pcs

Gencod  
Barcode



650450 - EnergyHeat-18V \*



250450 - EnergyHeat-18V

▶ Accessoires fournis  
Delivered accs  
Susceptible d'évolution



# BATTERIE LI ION

LI ION BATTERY



EnergyHub-18V20 250601

LE CHOIX ★★★★★  
DU SPECIALISTE

2.0AH

Capacity: 2.0 Ah

18V EnergyHub

Informations logistiques - Logistic information 250601 - EnergyHub-18V20

Dimensions emballage - Pack size	220x120x60 mm
Dimensions produit - Product size	130x80x52 mm
Garantie - Warranty	3 ans - 3 years Collect & Change
Poids brut emballé/machine seule - Brut/net Weight	0,48 / 0,41 kg
Qté container 20' - 20' loading qty	12000 pcs

Gencod  
Barcode



- Cellules Lithium-Ion
- Batteries pour **conditions extrêmes** : de -20° to 50°
- Protection de batterie contre la surchauffe et la surintensité, pour une **durée de vie accrue**
- Temps de charge optimal / effectif (20,6V) : 2,0 Ah = 45 / 33 min
- Garantie Premium **Collect & Change** 3 ans

- *Lithium-Ion cells*
- Batteries for **extreme operating conditions**: from -20 ° to 50 ° C
- Battery protection against overheating and overloading, for a life increased
- Optimal / effective charge (20,6V) time: 2,0 Ah = 45 / 33 min

**GARANTIE MACHINE ET BATTERIE**

Produit éligible au SAV Collect & Change

En France métropolitaine



# BATTERIE LI ION

LI ION BATTERY



EnergyHub-18V40 250602

LE CHOIX ★★★★★  
DU SPECIALISTE

4.0AH

Capacity: 4.0 Ah

18V EnergyHub

Informations logistiques - Logistic information 250601 - EnergyHub-18V20

Dimensions emballage - Pack size	220x120x80 mm
Dimensions produit - Product size	130x80x73 mm
Garantie - Warranty	3 ans - 3 years Collect & Change
Poids brut emballé/machine seule - Brut/net Weight	0,75 / 0,68 kg
Qté container 20' - 20' loading qty	12000 pcs

Gencod  
Barcode



- Cellules Lithium-Ion
- Batteries pour **conditions extrêmes** : de -20° to 50°
- Protection de batterie contre la surchauffe et la surintensité, pour une **durée de vie accrue**
- Temps de charge optimal / effectif (20,6V) : 4,0 Ah = 100 / 82 min
- Garantie Premium **Collect & Change** 3 ans

- *Lithium-Ion cells*
- Batteries for **extreme operating conditions**: from -20 ° to 50 ° C
- Battery protection against overheating and overloading, for a life increased
- Optimal / effective charge (20,6V) time: 4,0 Ah = 100 / 82 min

**GARANTIE MACHINE ET BATTERIE**

Produit éligible au SAV Collect & Change

En France métropolitaine



# BATTERIE LI ION

LI ION BATTERY



EnergyHub-18V50 250603

LE CHOIX ★★★★★  
DU SPECIALISTE

5.0AH

Capacity: 5.0 Ah

18V EnergyHub

Informations logistiques - Logistic information 250601 - EnergyHub-18V20

Dimensions emballage - Pack size	220x120x80 mm
Dimensions produit - Product size	130x80x73 mm
Garantie - Warranty	3 ans - 3 years Collect & Change
Poids brut emballé/machine seule - Brut/net Weight	0,78 / 0,70 kg
Qté container 20' - 20' loading qty	12000 pcs

Gencod  
Barcode



- Cellules Lithium-Ion
- Batteries pour **conditions extrêmes** : de -20° to 50°
- Protection de batterie contre la surchauffe et la surintensité, pour une **durée de vie accrue**
- Temps de charge optimal / effectif (20,6V) : 5,0 Ah = 120 / 95 min
- Garantie Premium **Collect & Change** 3 ans

- *Lithium-Ion cells*
- Batteries for **extreme operating conditions**: from -20 ° to 50 ° C
- Battery protection against overheating and overloading, for a life increased
- Optimal / effective charge (20,6V) time: 5,0 Ah = 120 / 95 min

**GARANTIE MACHINE ET BATTERIE**

Produit éligible au SAV Collect & Change

En France métropolitaine



# CHARGEUR

## CHARGER



Chargeur EnergyHub 250625

**LE CHOIX** ★★★★★  
**DU SPÉCIALISTE**



18V EnergyHub

Informations logistiques - Logistic information		250625
Dimensions emballage - Pack size	170x70x120 mm	
Dimensions produit - Product size	125x80x60 mm	
Garantie - Warranty	3 ans - 3 years	
	Collect & Change	
Poids brut emballé/machine seule - Brut/net Weight	0,38 / 0,33 kg	
Qté container 20' - 20' loading qty	12000 pcs	
Gencod		
Barcode		



- Temps de charge optimal / effectif (21,1V) :  
2,0 Ah = 45 / 33 min  
4,0 Ah = 100 / 82 min  
5,0 Ah = 120 / 95 min
- Garantie Premium Collect & Change 3 ans
- Optimal / effective charge (21,1V) time:  
2,0 Ah = 45 / 33 min  
4,0 Ah = 100 / 82 min  
5,0 Ah = 120 / 95 min
- 3 years warranty

**GARANTIE MACHINE ET BATTERIE**  
Produit éligible au SAV Collect & Change  
En France métropolitaine



STATIONNAIRE  
STATIONARY MACHINES

ATELIER  
WORKSHOP

ENERGYHUB  
ENERGYHUB

# KIT CHARGEUR ET BATTERIE 2.0 AH

## KIT CHARGER AND BATTERY PACK 2.0 AH



EnergyHub-20 250630

**LE CHOIX** ★★★★★  
**DU SPÉCIALISTE**

2.0AH

Capacity: 2.0 Ah



18V EnergyHub

Informations logistiques - Logistic information		250630 - EnergyHub-20
Dimensions emballage - Pack size	270x210x85 mm	
Dimensions produit - Product size	270x210x85 mm	
Garantie - Warranty	3 ans - 3 years	
	Collect & Change	
Poids brut emballé/machine seule - Brut/net Weight	1,05 / 0,74 kg	
Qté container 20' - 20' loading qty	6000 pcs	
Gencod		
Barcode		



- Temps de charge optimal / effectif (21,1V): 2,0 Ah = 45 / 33 min
- Batterie Lithium-Ion - 18 V - 2,0 Ah
- Garantie Premium Collect & Change 3 ans
- Optimal / effective charge (21,1V) time: 2,0 Ah = 45 / 33 min
- Battery packs of Li-ion - 18 V - 2,0 Ah
- Batteries for extreme operating conditions: from -20 ° to 50 ° C
- 3 years warranty

**GARANTIE MACHINE ET BATTERIE**  
Produit éligible au SAV Collect & Change  
En France métropolitaine



DÉCAPAGE  
STRIPPING

CHANTIER PLÂTRE  
PLASTERBOARD SITE

# KIT CHARGEUR ET BATTERIE 5.0 AH

## KIT CHARGER AND BATTERY PACK 5.0 AH



EnergyHub-50 250631

**LE CHOIX** ★★★★★  
**DU SPÉCIALISTE**

5.0AH

Capacity: 5.0 Ah



18V EnergyHub

Informations logistiques - Logistic information		250631 - EnergyHub-50
Dimensions emballage - Pack size	270x210x85 mm	
Dimensions produit - Product size	270x210x85 mm	
Garantie - Warranty	3 ans - 3 years	
	Collect & Change	
Poids brut emballé/machine seule - Brut/net Weight	1,150 / 1,03 kg	
Qté container 20' - 20' loading qty	6000 pcs	
Gencod		
Barcode		



- Temps de charge optimal / effectif (20,6V): 5,0 Ah = 120 / 95 min
- Batterie Lithium-Ion - 18 V - 5,0 Ah
- Garantie Premium Collect & Change :  
Chargeur = 3 ans / Batterie = 1 an
- Optimal / effective charge (20,6V) time: 5,0 Ah = 120 / 95 min
- Battery packs of Li-ion - 18 V - 5,0 Ah
- Batteries for extreme operating conditions: from -20 ° to 50 ° C
- 3 years warranty for charger and one year for battery

**GARANTIE MACHINE ET BATTERIE**  
Produit éligible au SAV Collect & Change  
En France métropolitaine



ACCESSOIRES ELECTRO  
HANDPOWER ACCESSORIES

CONSOMMABLES  
CONSUMABLES







## Décapage

Des outils premium et ingénieux pour tous les décapages.

## Stripping

*Premium and ingenious tools for all stripping.*

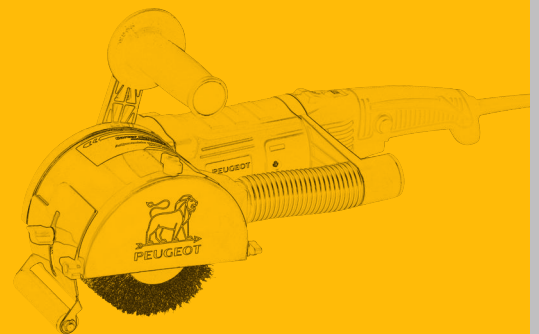
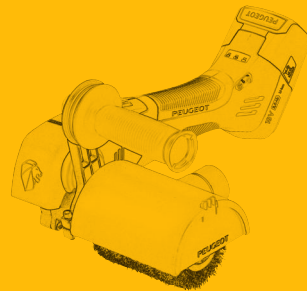
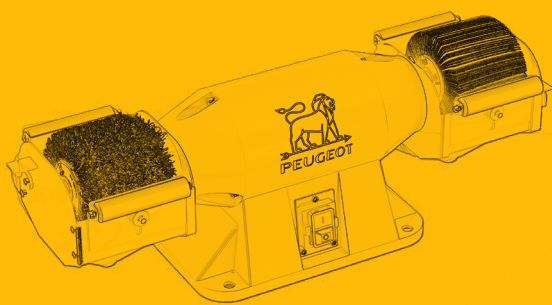

# RÉNOVATEUR BRUSHLESS

## BRUSHLESS RENOVATOR



EnergyBrush-18VBL

650381



Machine complète (Batterie 5.0 Ah + Chargeur)

250381



Machine seule

➤➤ Brosse ø 80 x 100 mm

Brush ø 80 x 100 mm

➤➤ Vitesse variable : 1400-3200 tr/min

Variable speed: 1400-3200 rpm

➤➤ Poignée anti-vibration

Anti-vibration handle

LE CHOIX ★★★★★  
DU SPÉCIALISTE



**GARANTIE MACHINE ET BATTERIE**

Produit éligible au SAV Collect & Change  
En France métropolitaine

18V EnergyHub



Livré avec chargeur \*  
Charger included



Moteur BRUSHLESS  
BRUSHLESS motor



Carter de brosse avec protection latérale  
Wheel guard with side protection



Poignée anti-vibration réglable  
et gaucher/droitier  
Adjustable and right or left  
additional anti-vibration handle



- Pour broser, décaper le bois, métaux et matériaux
- Moteur avec technologie BRUSHLESS (moteur sans charbon), apportant un gain d'autonomie
- Carter de brosse avec protection latérale
- Brosse de décapage 80 x 100 mm en acier laitonné
- Buse pour aspiration des poussières, avec bouchon
- Poignée additionnelle anti-vibration réglable, pour s'adapter à la position de travail
- Vitesse variable avec molette de vitesses pré-sélectionnées
- Indicateurs de niveau de charge de la batterie
- Prise en main 100 % confort bimatière

\* Livrée avec (650381) ou sans batterie 5.0 Ah et chargeur (250381)

- For brushing, stripping wood, metals and materials
- Motor with BRUSHLESS technology (without carbon brushes), providing a gain of autonomy
- Wheel guard with side protection
- Brass coated wheel 80 x 100 mm
- Nozzle for dust extraction, with cap
- Adjustable additional anti-vibration handle, to fit the working position
- Variable speed with pre-selected gear wheel
- Battery charge level indicators
- Bimaterial 100 % comfort hand grip

\* Supplied with (650381) or without battery 5.0 Ah & charger (250381)

### Informations logistiques - Logistic information

Dimensions emballage - Pack size	260x120x331 mm
Dimensions produit - Product size	380x240x185 mm
Garantie - Warranty	3 ans - 3 years
Poids brut emballé/machine seule - Brut/net Weight	Collect & Change 3,60 / 2,32 kg
Qté container 20' - 20' loading qty	2780 pcs



650381 - EnergyBrush-18VBL \*

250381 - EnergyBrush-18VBL

▶ Brosse acier laitonné incluse  
Brass coated steel included



# GAMME DE BROSSES Ø 80 X 100 mm

Ø 80 X 100 mm BRUSHES RANGE



STATIONNAIRE  
STATIONARY MACHINES

ATELIER  
WORKSHOP

ENERGYHUB  
ENERGYHUB

DÉCAPAGE  
STRIPPING

CHANTIER PLÂTRE  
PLASTERBOARD SITE

ACCESSOIRES ELECTRO  
HANDPOWER ACCESSORIES

CONSOMMABLES  
CONSUMABLES

Brosse en acier laitonné 800281

## Acier laitonné DÉCAPAGE FORT

Steel brush - HEAVY STRIPPING

### Fil ø 0,3 mm

Wire: ø 0,3 mm



x 1 pc



Décaper  
Stripping



Retrouver l'éclat d'origine  
Find the original shine

Informations logistiques - Logistic information

Dimensions emballage - Pack size 537x340x294 mm / 0,82 kg

Gencod  
Barcode



Brosse à lamelles abrasives 800285

## Lamelles abrasives PONÇAGE PLAT

Nylon wire - LIGHT BRUSHING

### Grain 80

Grit 80



x 1 pc



Poncer  
Sanding



Travailler sur surfaces planes  
Working on flat surfaces

Informations logistiques - Logistic information

Dimensions emballage - Pack size 537x340x294 mm / 0,37 kg

Gencod  
Barcode



Brosse fil nylon 800282

## Fil nylon BROSSAGE LÉGER

Nylon wire - LIGHT BRUSHING

### Gros grain 40

Large grit 40



x 1 pc



Brosser impuretés de la pierre  
Brush impurities from the stone



Nettoyer et brosser le bois  
Clean and brush the wood

Informations logistiques - Logistic information

Dimensions emballage - Pack size 537x340x294 mm / 0,57 kg

Gencod  
Barcode



Brosse à lanières abrasives 800283

## Lanières abrasives PONÇAGE COURBE

Abrasive flaps - Curved sanding

### Grain 80

Grit 80

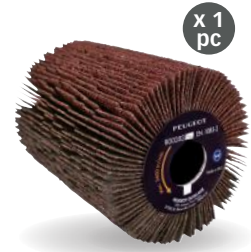

x 1 pc



Poncer  
Sanding



Respecter les surfaces courbes  
Respects curved surfaces

Informations logistiques - Logistic information

Dimensions emballage - Pack size 537x340x294 mm / 0,33 kg

Gencod  
Barcode



Brosse fibres synthétiques 800284

## Fibres synthétiques SATINAGE et PATINAGE

Synthetic fibers - SATIN AND PATINA

### Fibres abrasives

Abrasive fibers



x 1 pc



Satiner des pièces en métal  
Satin metal parts



Patiner du bois à l'ancienne  
Old-fashioned wood patina

Informations logistiques - Logistic information

Dimensions emballage - Pack size 537x340x294 mm / 0,28 kg

Gencod  
Barcode



Brosse coton 800286

## Coton LUSTRER BOIS & MÉTAL

Cotton - POLISHING WOOD & METAL

### Tissu non cousu

Unstitched textil



x 1 pc



Lustrage bois  
Wood polishing



Lustrage métal  
Metal polishing

Informations logistiques - Logistic information

Dimensions emballage - Pack size 537x340x294 mm / 0,29 kg

Gencod  
Barcode



# RÉNOVATEUR FILAIRE

## CORDED RENOVATOR



EnergyBrush-1350

150620

**NEW 2024**

### 1300 W

Power: 1300 W

### Brosse ø 120 x 100 mm

Brush: ø 120 x 100 mm

### 600-3000 tr/min

Speed: 600-3000 rpm



AVANT  
BEFORE

APRÈS  
AFTER



Brosse acier laitonné, fil ø 0,3 mm  
Brassed steel brush ø 0,3 mm



Poignée ergonomique  
Ergonomic handle



Sélecteur de vitesse variable indexée  
Variable speed selector indexed



Collecteur poussières  
Dust collector

- **Moteur universel puissant 1300 W** avec accès rapide aux charbons
- Idéal pour les travaux de décapage sur toutes surfaces (bois, béton, pierre, métaux...), type terrasse, volet, portail...
- **Brosse acier laitonné incluse** ø 120 x 100 mm, et fil ø 0,3 mm
- Poignée réversible droitier/gaucher
- Câble d'alimentation de 3 mètres
- **Interrupteur verrouillable** pour un travail en continu
- **Sélecteur de vitesse variable indexée** 600-3000 tr/min, 5 positions pour s'adapter à la nature du support, à la brosse et aux travaux
- Diamètre d'arbre 15 mm, M8
- **Démarrage progressif**
- Collecteur de poussières
- **Accès facilité aux charbons. Inclus 1 paire de charbon de rechange.**
- **Emballage 100% recyclable ( sans polystyrène )**

- **1300 w powerful universal motor** with easy access to carbon brushes
- *Perfect for all scrapping works on all materials (wood, stone, concrete, metal, ...) such as patio, shutters, portal, ...*
- **Brass steel wire wheel** included ø 120 x 100 mm, wire 0.3 mm
- Ergonomic left or right handle
- 3 m power cord
- **Lockable switch** to work in continuous
- **Variable speed selector**, indexed 600-3000 rpm with 5 positions to be adapted depending of the work.
- Arbor diameter : 15 mm M8
- **Soft start**
- Dust collector
- **Easy carbon brushes access**
- **100% recyclable packaging ( without polystyrène )**

#### Informations logistiques - Logistic information

Dimensions emballage - Pack size 480x255x135 mm

Dimensions produit - Product size N.C.

Garantie - Warranty 3 ans - 3 years

Poids brut emballé - Gross packaged weight 5,75 kg

Qté container 20' - 20' loading qty N.C.

Gencod  
Barcode



▶ Livré avec brosse acier laitonné  
Brass coated steel delivered



Ref. 800301 (x1) Ref. 800302 (x1) Ref. 800303 (x2) Ref. 800304 (x2) Ref. 800305 (x2) Ref. 800306 (x2)





# RÉNOVATEUR FILAIRE

## CORDED RENOVATOR



EnergyBrush-1500 150610

LE CHOIX ★★★★★  
DU SPÉCIALISTE

1500 W

Power: 1500 W

Brosse ø 120 x 100 mm

Brush: ø 120 x 100 mm

600-3200 tr/min

Speed: 600-3200 rpm

Collecteur de poussière déporté

Dust collection

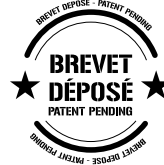

AVANT  
BEFORE

APRÈS  
AFTER



LED de surintensité moteur  
Overload LED light



Rouleau d'appui frontal  
Front roll support



Collecteur de poussières déporté  
Dust collection



Câble 5 m résistant en caoutchouc  
Rubber 5 m power cord



- **Moteur universel puissant 1500 W** avec accès rapide aux charbons
- Idéal pour les travaux de décapage sur toutes surfaces (bois, béton, pierre, métaux...), type terrasse, volet, portail...
- **Brosse acier laitoné incluse** ø 120 x 100 mm, et fil ø 0,3 mm
- Poignée ergonomique droitier/gaucher réglable pour améliorer la position de travail
- Câble d'alimentation de 5 mètres en caoutchouc
- **Interrupteur bloquant** pour un travail en continu
- **Témoin lumineux de surintensité** pour plus de longévité du moteur
- **Sélecteur de vitesse variable indexée** 600-3200 tr/min, 5 positions pour s'adapter à la nature du support, à la brosse et aux travaux
- Diamètre d'arbre 15 mm, M8
- **Démarrage progressif**
- **Rouleau d'appui frontal réglable** pour limiter l'effort et faciliter le travail
- **Poids équilibré** conférant une bonne stabilité lors de l'utilisation
- Système de **recupération des poussières déporté** pour connexion à un aspirateur (raccord ø int. 32 mm et ext. 38 mm)

- **1500 w powerful universal motor** with easy access to carbon brushes
- Perfect for all scraping works on all materials (wood, stone, concrete, metal, ...) such as patio, shutters, portal, ...
- **Brass steel wire wheel** included ø 120 x 100 mm, wire 0.3 mm
- Ergonomic left or right handle with anti-vibration feature, adjustable working position to improve the comfort
- 5 m resistant rubber power cord
- **Blocking switch** to work in continuous
- **Overloading LED indicator** for a long life motor
- **Variable speed selector**, indexed 600-3200 rpm with 5 positions to be adapted depending of the work.
- Arbor diameter : 15 mm M8
- **Soft start**
- **Adjustable front roll support** to limit effort and ease the work
- **Well equilibrated weight**, which gives stability to the tool.
- **Dust collection** to be connected to a vacuum cleaner (int. diameter 32 mm and ext. diameter 38 mm)

### Informations logistiques - Logistic information

Dimensions emballage - Pack size 570x240x240 mm  
Dimensions produit - Product size 460x205x195 mm  
Garantie - Warranty 3 ans - 3 years  
Poids brut emballé - Gross packaged weight 5,12 kg  
Qté container 20' - 20' loading qty 1550 pcs

Gencod  
Barcode



- Livré avec brosse acier laitoné et sac de transport  
Brass coated steel delivered and carrying bag



Ref. 800301 (x1) Ref. 800302 (x1) Ref. 800303 (x2) Ref. 800304 (x2) Ref. 800305 (x2) Ref. 800306 (x2)



# RÉNOVATEUR STATIONNAIRE A BROSSES INTERCHANGEABLES

STATIONARY RENOVATOR WITH INTERCHANGEABLE BRUSHES



EnergySand-multibrush120

132320

NEW 2024

## 900 W - MOTEUR ASYNCHRONE

Power: 900 W

## 120 x 100 mm

Diameter : 120 x 100 mm

## 2980 tr/min

Speed: 2980 rpm

## Ouverture rapide

Quick brush change

LE CHOIX ★★★★★  
DU SPÉCIALISTE

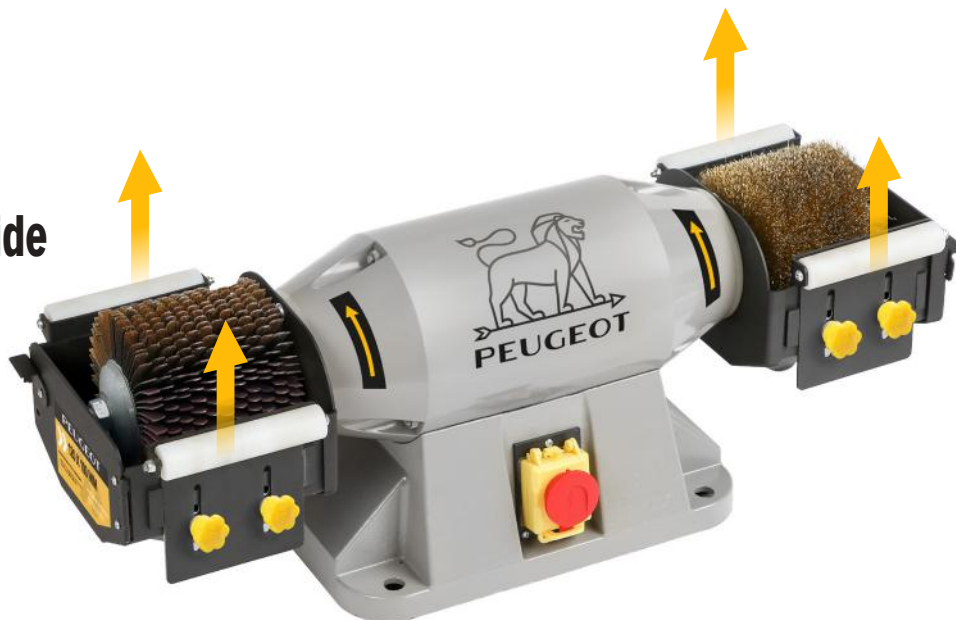

5 ANS 10 ANS  
GARANTIE / RÉPARABILITÉ



Rouleau d'appui réglable  
Adjustable tool support



tubes et connexion en Y pour aspirateur fournis  
tubes and Y-connection for vacuum supplied



Plusieurs modèles de brosses disponibles  
Several brush models available



Travail précis en appui  
Stationary work for more accuracy

- Moteur asynchrone 900 W (S6 15%)
- Rouleau d'appui réglable
- Pour tout décaper, poncer, polir...
- 2 brosses ø 120 x 100 mm
- Livré avec brosse acier laitonné 0,3 mm et brosse à lanières grain 40
- Bâti avec préperçage pour une fixation sur l'établi
- Sortie d'aspiration en Y pour aspirateur avec capot d'obstruction pour augmenter la capacité d'aspiration sur la brosse utilisée
- Ouverture des capots pour changement de brosse rapide

- 900 W asynchronous motor
- Adjustable support roller
- For stripping, sanding, polishing...
- 2 brushes ø 120 x 100 mm
- Supplied with 0.3 mm brass-plated steel brush and 40 grit flap brush
- Frame with pre-drilling for fixing to the workbench
- Y-shaped suction outlet for vacuum cleaner with cup to increase suction capacity on using brush
- Opening covers for quick brush change



Brosse acier laitonné livrée  
Brass coated steel delivered  
Brosse à lamelles gr40 livrée  
Flap brush gr40 delivered

### Informations logistiques - Logistic information

Dimensions emballage - Pack size 720x285x258 mm

Dimensions produit - Product size 650x245x220 mm

Garantie - Warranty 5 ans - 5 years

Poids brut emballé - Gross packaged weight 15 kg

Qté container 20' - 20' loading qty N.C.

Gencod  
Barcode



Ref. 800301 (x1) Ref. 800302 (x1) Ref. 800303 (x2) Ref. 800304 (x2) Ref. 800305 (x2) Ref. 800306 (x2)



# GAMME DE BROSSES Ø 120 X 100 mm

Ø 120 X 100 mm BRUSHES RANGE



STATIONNAIRE  
STATIONARY MACHINES

ATELIER  
WORKSHOP

ENERGYHUB  
ENERGYHUB

DÉCAPAGE  
STRIPPING

CHANTIER PLÂTRE  
PLASTERBOARD SITE

ACCESSOIRES ELECTRO  
HANDPOWER ACCESSORIES

CONSOMMABLES  
CONSUMABLES

Brosse en acier laitonné 800301

## Acier laitonné DÉCAPAGE FORT

Steel brush - HEAVY STRIPPING

### Fil ø 0,3 mm

Wire: ø 0,3 mm



x 1 pc



Décaper le bois  
Stripping the wood



Retrouver l'éclat d'origine  
Find the original shine

Informations logistiques - Logistic information

Dimensions emballage - Pack size 537x340x294 mm

Gencod  
Barcode



Brosse en fil nylon 800302

## Fil nylon BROSSAGE LÉGER

Nylon wire - LIGHT BRUSHING

### Fil abrasif

Abrasive wire



Brosser les impuretés de la pierre  
Brush impurities from the stone



Nettoyer et brosser le bois  
Clean and brush the wood

Informations logistiques - Logistic information

Dimensions emballage - Pack size 537x340x294 mm

Gencod  
Barcode



Brosse à lamelles abrasives 800303

## Lamelles abrasives DÉGROSSISSAGE

Abrasive strips - ROUGHING

### Gros grain 40

Large grit 40



x 2 pcs



Travailler sur surfaces planes  
Work on flat surfaces



Ponçage 1er passage, gros grain  
1st sanding passage, big grit

Informations logistiques - Logistic information

Dimensions emballage - Pack size 537x340x294 mm

Gencod  
Barcode



Brosse à lanières abrasives 800305

## Lanières abrasives 1<sup>ER</sup> PONÇAGE

Abrasive flaps - 1<sup>ST</sup> SANDING PASSAGE

### Gros grain 40

Large grit 40

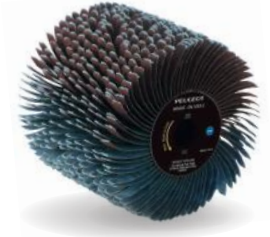

Dégrossir  
Roughing



Respecter les surfaces courbes  
Respects curved surfaces

Informations logistiques - Logistic information

Dimensions emballage - Pack size 537x340x294 mm

Gencod  
Barcode



Brosse à lamelles abrasives 800304

## Lamelles abrasives PONÇAGE de FINITION

Abrasive strips - FINISHING SANDING

### Grain fin 80

Small grit 80



x 2 pcs



Décaper les surfaces planes  
Strip flat surfaces



Ponçage de finition  
Finishing sanding

Informations logistiques - Logistic information

Dimensions emballage - Pack size 537x340x294 mm

Gencod  
Barcode



Brosse à lanières abrasives 800306

## Lanières abrasives PONÇAGE de FINITION

Abrasive flaps - 1<sup>ST</sup> SANDING PASSAGE

### Grain fin 80

Small grit 80

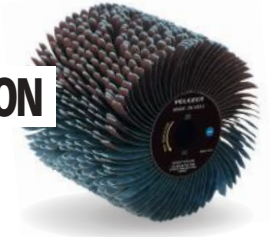

Finition pour surfaces courbes  
Finishing for curved surfaces



Respecter les matériaux  
Respects materials

Informations logistiques - Logistic information

Dimensions emballage - Pack size 537x340x294 mm

Gencod  
Barcode





PEUGEOT  
Carter escamotable

Ponceuse  
**spéciale plâtre**  
EnergyControl-225  
Ø 225 mm - 810 W

- Éclairage par LED
- Poussière sans poussière
- Extraction
- Plâtre





## Chantier Plâtre

Des outils efficaces et pratiques pour la création de cloisons, plafond ou de doublage en plaque de plâtre.

### *Plaster board construction*

*Efficient and practical tools for the creation of partitions, ceiling or doubling plasterboard.*





L'ÉNERGIE CRÉATIVE

## PEUGEOT, ACCOMPAGNE LES AUTO-CONSTRUCTEURS

Peugeot accompagne les auto-constructeurs dans la réalisation de cloisons sèches pour le neuf ou la rénovation.

Peugeot propose les équipements de base pour créer les ossatures métallique, **découper** et **fixer** des plaques de plâtre, **poncer** des bandes de joint.

Peugeot travaille sur la **compacité** des produits afin de diminuer le volume global des produits indispensables au travail sur cloisons sèches.

### PEUGEOT, SUPPORTS SELF-BUILDERS

Peugeot supports self-builders in the production of drywall for new or renovation.

Peugeot offers basic equipments with to create metal frames, **cut** and **fixe** plasterboards, **sand** joint strips.

Peugeot works on the compactness of products in order to reduce the overall volume of essential products for working on drywall.



Construction ossature métallique  
Metal frame construction



Assemblage des plaques de plâtre  
Assembly of plasterboard



Ponçage des bandes de joint  
Sanding joint strips

## PEUGEOT, LE SYSTÈME ASP

La **récupération des poussières** est une préoccupation constante pour Peugeot. La nouvelle ponceuse **EnergySand-18VBL-ASP** n'échappe pas à la règle et se voit dotée d'un **mécanisme cyclonique de collecte et expulsion des poussières**. Légère et maniable, cette ergonomie lui confère un réel plaisir d'utilisation.

### PEUGEOT, THE ASP SYSTEM

*Collecting dust is a constant concern for Peugeot. The new EnergySand-18VBL-ASP sander is no exception to the rule and is equipped with a **cyclonic dust collection and expulsion mechanism**. Light and easy to handle, this ergonomics gives it a real pleasure of use.*



## PEUGEOT, LE SYSTÈME DE DÉCOLMATAGE

L'aspirateur de chantier **Peugeot** est équipé d'un système de décolmatage à **vibrations par turbine à air pulsé**.

Le plâtre tombe du filtre dans la cuve et l'aspirateur retrouve une puissance d'aspiration optimale pour continuer le chantier.

### PEUGEOT, THE UNCLOGGING SYSTEM

*The Peugeot vacuum cleaner is equipped with a unclogging cleaning system with **forced air vibrations**. The plasterdust falls from the filter into the tank and the vacuum cleaner finds optimum suction power to continue the work.*

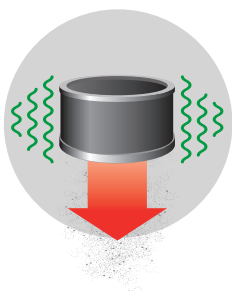

# VISSEUSE FILAIRE PLAQUES DE PLÂTRE

DRYWALL CORDED DRILL



EnergyScrew-520

150009

520 W

Power: 520 W

Câble 10 m

Powercord: 10 m

Légère 1,34 kg

Light: 1,34 kg

Travail en continu

Continuous work

Interrupteur confort

Comfort switch

Vitesse variable 0-4500 tr/min

Variable speed: 0-4500 tr/min



Câble 10 m résistant en caoutchouc  
Rubber 10 m power cord



Idéal en neuf ou en rénovation  
For newbuilding and refurbishment



Bracelet porte-vis magnétique  
Magnetic screws holder bracelet



- Spécialement conçue pour les travaux de chantier de plaques de plâtre, panneaux de bois (OSB, MDF...)
- **Bague de réglage** de la butée de profondeur de vissage pour le vissage en série
- **Câble d'alimentation 10 m caoutchouc**, résistant aux coupures dues aux rails métalliques sur chantier
- Poignée «Soft grip»
- Rapidité de vissage grâce au variateur de vitesse électronique de 0 à 4500 tr/min
- Clip ceinture
- Interrupteur de commande «Extra large» pour un confort d'utilisation sur chantier
- Fonction travail en continu
- **Accessoires :**
  - Livrée en mallette
  - Embout aimanté PH2 pour vis à plaque de plâtre standard

- Designed for plaster building site, wood panels...
- **Adjustable depth sensitive ring**
- **10 m rubber power cable**, resistant to cuts due on site rails
- «Soft grip» handle
- Quick work with variable speed 0 to 4500 rpm
- Belt clip
- PH2 bit included for standard plaster plate screws
- «Extra large» control switch for ease of use on site
- Continuous work function

- **Accessories:**
  - Delivered in BMC
  - Magnetic PH2 bit included, for standard plaster plate screws

## Informations logistiques - Logistic information

Dimensions emballage - Pack size	320x300x100 mm
Dimensions produit - Product size	250x200x62 mm
Garantie - Warranty	3 ans - 3 years
Poids brut emballé - Gross packaged weight	1,34 kg
Qté container 20' - 20' loading qty	2310 pcs
Gencod Barcode	



3 611351 500094

- ▶ Porte-vis magnétique livré  
Magnetic screws holder delivered







# TRONÇONNEUSE À MÉTAUX DE CHANTIER

## CONSTRUCTION SITE METAL CUT OFF SAW



EnergyCut-180MC 134180

LE CHOIX ★★★★★  
DU SPECIALISTE

1280 W

Power: 1280 W

∅ 180 x 22,2 mm

Diameter: ∅ 180 x 22,2 mm

7200 tr/min

Speed: 7200 rpm

Verrouillage étau rapide

Vise lock



Etau réglable 45°  
Vise setting 45°



Support pour lunettes  
Glasses holder

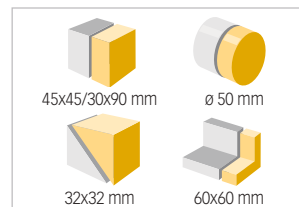

Capacités de coupe  
Cutting capacities

5 ANS 10 ANS  
GARANTIE / RÉPARABILITÉ



- Facilement transportable sur chantier
- **Pratique et faible encombrement**
- **Capacité de coupe jusqu'à 60 mm sur cornières**
- Démontage du disque facilité avec cache de l'axe amovible
- Bouton de blocage de l'arbre
- **Bouton de blocage de la tête en position basse pour le transport**, hauteur 240 mm
- Poignée de transport type valise
- Presse orientable à réglage rapide avec manivelle
- Charbons accessibles de l'extérieur
- **Support pour lunettes de protection**
- **Poignée de commande ergonomique** avec large gâchette de démarrage avec bouton de sécurité
- Fournie avec disque abrasif pour métal

- *Easily carrying on jobsite*
- **Practical and compact**
- **Cutting capacity up to 60 mm on flat iron angles**
- *Easy to remove disc guard*
- *Lock blade rotation to change it easily*
- **Head lock system in the down position for transport**
- *Suitcase type transportation handle*
- *Adjustable clamp with quick release handle*
- *Carbon brushes externally accessible*
- **Safety goggles holder**
- **Ergonomic control handle** with large switch start with safety button
- *Delivered with metal disc*

### Informations logistiques - Logistic information

Dimensions emballage - Pack size	394x270x305 mm
Dimensions produit - Product size	420x250x410 mm
Garantie - Warranty	5 ans - 5 years
Poids brut emballé - Gross packaged weight	7,80 kg
Qté container 20' - 20' loading qty	960 pcs
Gencod Barcode	



### Consommables - Consumables

Référence - Reference	∅ (mm)	Pour - For
801180	180	Métal - Metal
801182	180	Non ferreux - Non ferrous
801181 (Pack 5 disques)	180	Métal - Metal



# MÉLANGEUR SANS FIL BRUSHLESS

BRUSHLESS CORDLESS MIXER



EnergyMix-18VBL

650431



Machine complète (Batterie 5.0 Ah + Chargeur)

250431

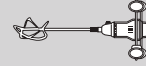

Machine seule

**Couple : 6 N.m max**

Torque: 6 Nm max

**2 vitesses mécaniques**

2 mechanical speeds

**Vitesses 0-450 / 0-700 tr/min**

Speeds: 0-450 and 0-700 rpm

**Ø max : 120 mm**

Ø Max: 120 mm



**GARANTIE MACHINE ET BATTERIE**

Produit éligible au SAV Collect & Change  
En France métropolitaine

18V EnergyHub



**LE CHOIX ★★★★★  
DU SPÉCIALISTE**



Livrée avec chargeur \*  
Charger included



Indicateur de niveau de charge  
Charge indicator



Mélange uniforme  
Uniform mixing



Larges poignées ergonomiques  
Ergonomic wide handles



- Moteur avec technologie BRUSHLESS (moteur sans charbon), apportant un gain d'autonomie et une puissance de travail optimale
  - Poignées ergonomiques bi-matières et hauteur de travail confortable
  - Résistant aux chocs : poignées protégées grâce à l'armature métallique
  - Démarrage progressif
  - Indicateur du niveau de charge de la batterie
  - Livré avec kit de protection PEUGEOT
  - Variateur électronique de vitesse par molette
  - Protection thermique contre la surcharge
  - Système de fixation de l'hélice : M14
  - Diamètre maximum de spirale : 120 mm
- \* Livrée avec (650431) ou sans batterie 5.0 Ah et chargeur (250431)

- Motor with BRUSHLESS technology (engine without carbon brushes), bringing a gain of autonomy & optimal power of work
  - Ergonomic two-material handles and comfortable working height
  - Impact resistant: protected handles thanks to the metal frame
  - Soft start
  - Battery charge level indicator
  - Supplied with PEUGEOT protection kit
  - Electronic speed controller with thumbwheel
  - Thermal protection against overload
  - Paddle fastening system : M14
  - Maximum paddle diameter : 120 mm
- \* Supplied with (650431) or without battery 5.0 Ah & charger (250431)

## Informations logistiques - Logistic information

Dimensions emballage - Pack size	450x320x225 mm
Dimensions produit - Product size	870x370x200 mm
Garantie - Warranty	3 ans - 3 years Collect & Change
Poids brut emballé/machine seule - Brut/net weight	5,43 / 3,30 kg
Qté container 20' - 20' loading qty	530 pcs

Gencod Barcode  
 650431 - EnergyMix-18VBL \*  
 250431 - EnergyMix-18VBL

▶ Hélice Ø 100 mm incluse  
Included Ø 100 mm paddle



570 mm



# PONCEUSE PLÂTRE SANS FIL BRUSHLESS ASP

## CORDLESS BRUSHLESS DRYWALL SANDER WITH BUILT-IN DUST COLLECTION



EnergySand-18VBL-ASP

650440



Machine complète (Batterie 5.0 Ah + Chargeur)

250440



Machine seule

96 % **Aspiration intégrée**  
de poussières récupérés

Built-in dust collection

Ø 150 mm

Diameter: 150 mm

3500-7000 tr/min

Variable speed: 3500-7000 rpm

LE CHOIX ★★★★★  
DU SPÉCIALISTE



**GARANTIE MACHINE ET BATTERIE**

Produit éligible au SAV Collect & Change  
En France métropolitaine

18V EnergyHub



Aspiration autonome  
Autonomous collection dust



Carter escamotable,  
pour le ponçage en bordure  
Retractable tray cover for sanding angles

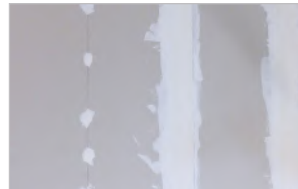

Spéciale plâtre  
Special for plaster



Livrée avec chargeur \*  
Charger included



- Moteur avec technologie **BRUSHLESS** (moteur sans charbon), apportant un gain d'autonomie et une puissance de travail optimale
- **Carter escamotable** pour ponçage en bordure
- **Système d'aspiration intégré ASP : jusqu'à 96 % de poussières récupérées**
- Interrupteur bloquant pour travail en continue
- Indicateur du niveau de charge de la batterie
- Variateur électronique de vitesse par molette
- Prise en main 100% confort bimatière
- 2 mètres de flexible avec sac à poussières
- Poignée additionnelle pour une meilleure préhension de l'outil
- Mécanisme cyclonique de **collecte** et expulsion **des poussières**
- Rotation excentrique du plateau

Tuyau et sac à poussières fournis

\* Livrée avec (650440) ou sans batterie 5.0 Ah et chargeur (250440)

- Engine with **BRUSHLESS** technology (Carbon brushes-free engine), bringing a gain of autonomy and an optimal power of work
- **Retractable cover** for edge sanding
- **Built-in dust cyclone system: up to 96% of collected dust**
- Blocking switch for continuous work
- Battery charge level indicator
- Electronic speed controller with thumbwheel
- Handling 100% bi-material comfort
- 2 meters of flexible with dustbag
- Additional handle for a better grip of the tool
- Cyclonic mechanism of **collection** and expulsion **of dust**

Delivered with hose and dust bag

\* Supplied with (650440) or without battery 5.0 Ah + charger (250440)

### Informations logistiques - Logistic information

Dimensions emballage - Pack size	240x90x332 mm
Dimensions produit - Product size	390x230x140 mm
Garantie - Warranty	3 ans - 3 years Collect & Change
Poids brut emballé - Gross packaged weight	2,12 kg
Qté container 20' - 20' loading qty	2700 pcs

Gencod  
Barcode



650440 - EnergySand-18VBL-ASP \*

- ▶ Livrée avec 6 disques abrasifs  
Delivered with 6 abrasive discs  
Susceptible d'évolution

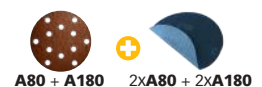

- ▶ Batteries en OPTION : Voir page 89  
OPTIONAL batteries: See page 89



Abrasis - Abrasives		
Référence - Reference	Ø (mm)	Grain - Grit
805404	150	80 x6 pcs
805405	150	180 x6 pcs



# PONCEUSE PLÂTRE TÉLESCOPIQUE

## TELESCOPIC DRYWALL SANDER



EnergySand-225 150720

810 W

Power: 810 W

ø 225 mm

Diameter: ø 225 mm

600-1500 tr/min

Variable speed: 600-1500 rpm

Fixation auto-agrippante

Hook-and-loop fastening

LE CHOIX ★★★★★  
DU SPÉCIALISTE



Pliable, pour un transport facile  
Foldable, for easy transport



Eclairage rasant par LED  
LED grazing lighting



Carter escamotable, pour ponçage en bordure  
Removable carter, for edge sanding



Ponçage de rampants, 45°  
45° sanding



- Moteur puissant 810 W
- Variateur de vitesse
- Fixation de disques auto-agrippants (8 trous)
- Ponçage du plâtre par rotation ø 225 mm avec bras télescopique jusqu'à 1,6 m
- Pliable et facilement transportable
- 4 mètres de flexible
- Câble d'alimentation 10 mètres
- Lumière rasante par éclairage LED pour une meilleure visibilité lors du ponçage
- Livrée avec sac de transport et assortiment de 6 disques abrasifs
- Carter du plateau escamotable pour le ponçage des angles
- Compatible avec aspirateur diamètres 35, 40, 53, 58 mm

- Powerful motor 810 W
- Variable speed
- For 8 holes grip pad fixation
- For ø 225 mm drywall and plaster rotative telescopic sander 1,6 m
- Foldable and easily carrying
- Flexible hose 4 m
- 10 m power cable
- Raking light for a better visibility during sanding
- Delivered in nylon bag and a set of 6 abrasive discs
- Movable carter for boarder sanding
- Compatible with vacuum cleaner diameter 35, 40, 53, 58 mm

▶ Livrée avec 6 disques abrasifs  
Delivered with 6 abrasive discs



▶ Livrée avec sac de transport  
Carrying bag delivered



### Informations logistiques - Logistic information

Dimensions emballage - Pack size	700x230x330 mm
Dimensions produit - Product size	920x320x250 mm
Garantie - Warranty	3 ans - 3 years
Poids brut emballé - Gross packaged weight	3,80 kg
Qté container 20' - 20' loading qty	520 pcs
Gencod Barcode	3 611351 507208

### Consommables - Consumables



Référence - Reference	Qté - Grit	Grain - Grit
805414	x6	80
805415	x6	120
805416	x6	180
805417	x6	240
150719		Plateau de ponçage



# ASPIRATEUR DE CHANTIER À DÉCOLMATAGE

## UNCLOGGING VACUUM CLEANER



EnergyClean-20LA 100901

### 1200 W

Power: 1200 W

### Cuve Inox 20 L

Inox tank: 20 L

### Fonction décolmatage

Unclogging function

### Dépression 17 Kpa

Pressure: 17 Kpa

### Fonction souffleur

Blower function

### Spécial plâtre et cendres

For ashes and drywall



4 grands types d'applications  
4 important applications types



Décolmatage manuel  
Manual unclogging



Enroulage de câble 5 M  
Cable storage 5 M



Grille pare-braises pour filtre  
Filter protection grid



- Aspiration avec **fonction décolmatage du plâtre**, des cendres, des poussières et autres salissures sèches telles que les sciures de bois. A connecter sur des appareils électriques tels que ponceuses, scies, etc...
- Cuve **20 litres en inox**
- **Fonction décolmatage** manuel pour nettoyage du filtre
- **Fonction souffleur**
- Poignée de transport avec enroulage du câble
- Base sur **roulettes omnidirectionnelles** à armature **métallique**
- **Protection métallique du filtre**
- Filtre avec protection métallique
- Câble d'alimentation 5 mètres

Livré avec flexible métallique 1,8 m - ø 36 mm + embout métal pour les cendres + 2 tubes plastique + brosse pour le sol + adaptateur pour outils électriques ø 24-32 mm

- Plaster suction, ashes, dust and other dry dirt like sawdust. Suction with **declogging function** to be connected on electrical tools as sanders, saws etc...
- **20 liters stainless steel tank**
- Manual air pulse cleaning: **declogging function**
- **Blower function**
- Transportation handle with cable storage
- Machine on **omnidirectional metal casters**
- **Metal filter protection**
- Filter with metal protection
- 5 meters power cord

Delivered with 1,8 m metal flexible tube + metal hose for ashes + 2 plastic tubes + brush for the floor + adaptor for power tools connexion ø 24-32 mm

▶ Livré avec :  
Delivered with:



Susceptible d'évolution

#### Informations logistiques - Logistic information

Dimensions emballage - Pack size	350x350x475 mm
Dimensions produit - Product size	340x290x370 mm
Garantie - Warranty	2 ans - 2 years
Poids brut emballé - Gross packaged weight	4,00 kg
Qté container 20' - 20' loading qty	476 pcs

Gencod  
Barcode



3 611351 009016



#### Consommables - Consumables

Désignation - Designation	Référence - Reference
Filtre de rechange Filter	805403







## Accessoires électroportatifs

Les accessoires, pour perceuses / visseuses, performants et pratiques

### *Power tools accessories*

*Accessories for drills, efficient and convenient*



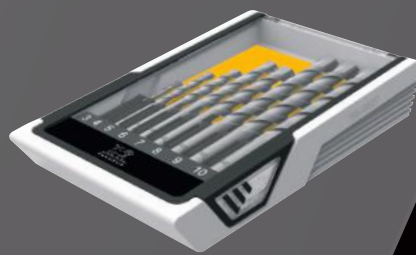

**Peugeot** signe son nouveau coffret et propose des accessoires qui améliorent le rendement de ses machines.

*Peugeot signs its new box and offers accessories that improve the performance of its machines*

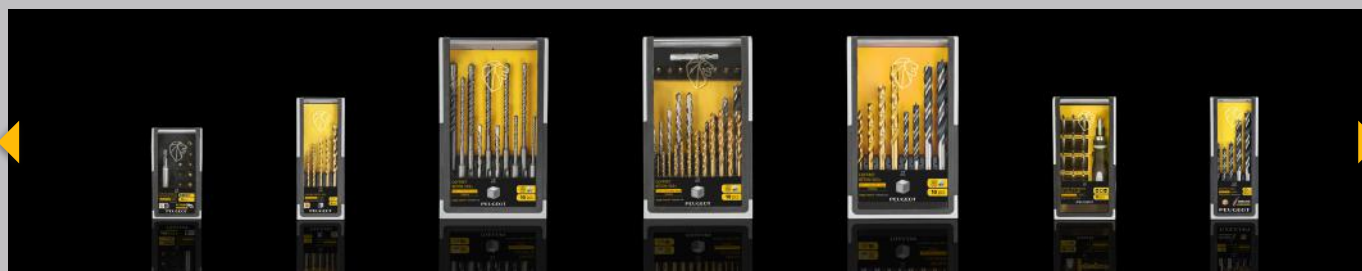

## COFFRETS PEUGEOT, DES POSSIBILITÉS EN PLUS POUR VOS MACHINES PEUGEOT

Les coffrets d'accessoires **Peugeot** accompagnent les performances.

### PEUGEOT BOXES, MORE POSSIBILITIES FOR YOUR PEUGEOT MACHINES

*The Peugeot accessory boxes goes together with your Peugeot equipment.*

## PEUGEOT, LA QUALITÉ DES MATÉRIAUX

Les équipes **Peugeot** ont choisi le meilleur pour chaque accessoire. Du cobalt intégré à l'acier pour améliorer les performances, une finition au nitrure de titane, pour renforcer la résistance, un laminage double flûte pour les forets sont autant d'informations intégrées au cahier des charges des accessoires **Peugeot**.

2 niveaux de qualité pour couvrir les besoins de chacun, visible par un **balisage différenciant**. Une qualité d'usage intensif et une qualité d'usage courant.

### PEUGEOT, THE QUALITY OF MATERIALS

*The team Peugeot have for each accessory chosen the best. Cobalt integrated into the steel to improve performance, a Titanium nitride finish, double flute rolling for drills are all included in the specifications of Peugeot accessories.*

*2 levels of quality to cover the needs of each, visible by differentiating markup. Intensive use quality and everyday use quality of.*

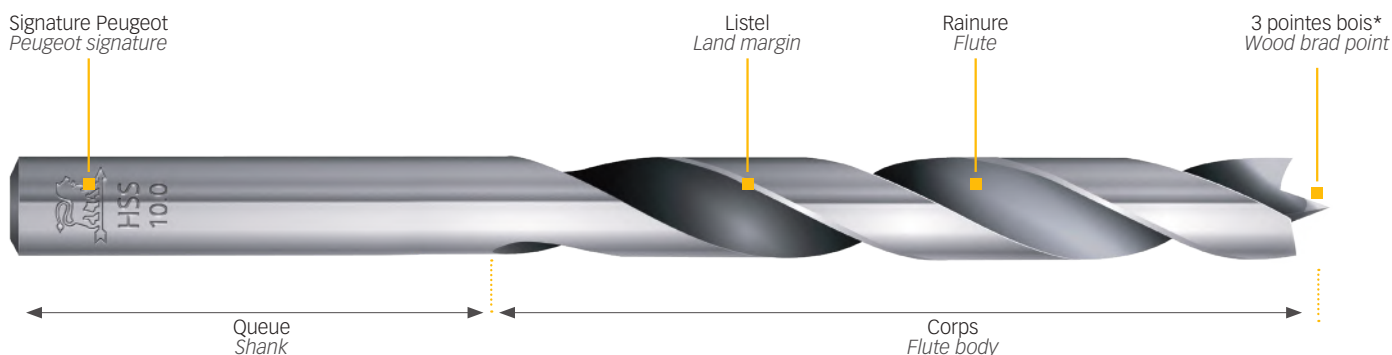





## PEUGEOT UN STYLE UNIQUE !

Le design des coffrets Peugeot représente un rappel graphique de celui de la gamme EnergyHub.

## PEUGEOT UN STYLE UNIQUE !

The Peugeot box design represents a graphic reminder of the EnergyHub range.

## LA DIFFÉRENCE PAR PEUGEOT

Les coffrets Peugeot ne sont pas simplement esthétiques, ils intègrent des spécificités qui les différencient complètement de l'offre classique du marché.

- Un accès facile aux accessoires : système anti-chute
- Un choix de matériaux garantissant une solidité optimale (caoutchouc, ABS,...)
- Un crochet display rétractable au dos ainsi qu'un clip ceinture pivotant sur les coffrets d'embouts de vissage.
- Une marque gravée dans la masse pour une durabilité de la signature Peugeot.

### IDENTITÉ IDENTITY

Signature de marque  
Brand signature

### ROBUSTESSE ROBUST

Protection caoutchouc  
Ruber protection

### DESIGN DESIGN

Family design EnergyHub  
EnergyHub family design

### SÉCURITÉ SECURITY

Système anti-vol  
Anti-theft system

### ENDURANCE ENDURANCE

Métaux HSS et alliages pour une plus grande solidité  
HSS metals and alloys for greater strength



## THE DIFFERENCE BY PEUGEOT

The Peugeot boxes are not simply esthetic, they integrate ingenious specificities in store and for the user.

- Easy and guaranteed access to accessories: anti-fall system
- Resistance of materials, both through the window and the anti-slip rubber protections.
- A retractable display hook on the back and a belt clip on the screwdriver bits.
- An extremely visible and durable brand signature by gravure



# MALLETTE SPÉCIALE PLAQUISTE

SPECIAL DRYWALL CASE



29 pcs

190176



- 01 6 Embouts «spécial» plâtre  
6 «drywall special» stop bits
- 02 2 Scies cloche  
2 hole saws
- 03 Foret multi-étagé  
Multi step drill
- 04 12 Embouts de vissage  
12 screw bits
- 05 Embout pour vissage en angle  
Angle screwing adaptor
- 06 Foret centreur pour scie cloche  
Center drill for hole saws
- 07 2 Lames scie sauteuse  
2 jig saw blades
- 08 3 Forets béton  
3 masonry drills
- 09 Porte embout magnétique  
Magnetic bit holder

Modèle déposé - Design patented

Ø (mm)	L (mm)	Pcs	Type	L (mm)	Pcs
6	100	x 1	PH1	25	x 1
8	120	x 1	PH2	25	x 1
10	120	x 1	PH3	25	x 1
			PZ1	25	x 1
			PZ2	25	x 1
			PZ3	25	x 1
			TX10	25	x 1
			TX20	25	x 1
			TX30	25	x 1
			FE4.5	25	x 1
			FE5.5	25	x 1
			FE6.5	25	x 1

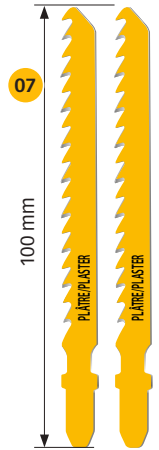

Ø (mm)	H1 (mm)	H2 (mm)
54	100	38
67	100	38

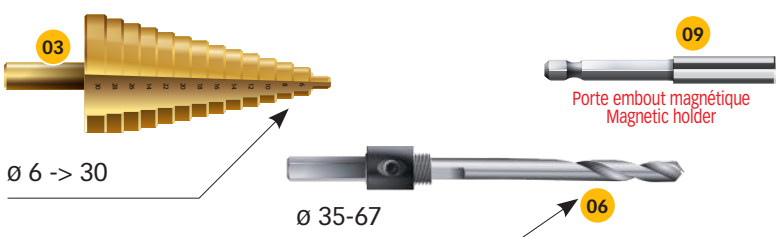
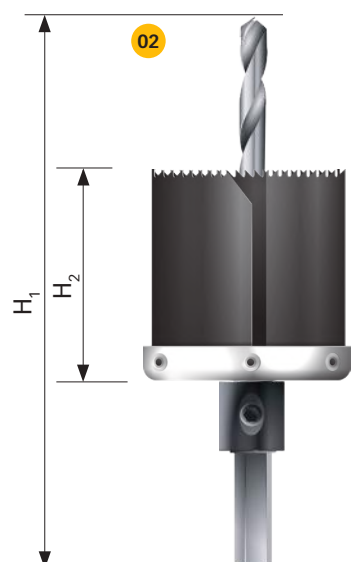

Informations logistiques - Logistic information

Usage - Use  
Dimensions produit - Product size  
Poids - Weight  
Gencod - Barcode

Courant - Common  
265x250x65 mm  
1,78 kg

3 611351 901761

# COFFRET BÉTON

## CONCRETE CASE



5 pcs

915566



**BÉTON**  
CONCRETE

∅ (mm)	L (mm)	Pcs
4	75	x 1
5	85	x 1
6	100	x 1
8	120	x 1
10	120	x 1

### Informations logistiques - Logistic information

Usage - Use Intensif - Intensive  
Dimensions produit - Product size 25x65x165 mm  
Poids - Weight 0,20 kg

Gencod - EAN Barcode



- 01 Queue **cylindrique** / Cylindrical shank
- 02 Simple **flute** / Simple flute
- 03 **Double taillant** carbure / Carbide double head cut



# COFFRET BÉTON

## CONCRETE CASE



8 pcs

915576



**BÉTON**  
CONCRETE

∅ (mm)	L (mm)	Pcs
3	60	x 1
4	75	x 1
5	85	x 1
6	100	x 1
7	100	x 1
8	120	x 1
9	120	x 1
10	120	x 1

### Informations logistiques - Logistic information

Usage - Use Intensif - Intensive  
Dimensions produit - Product size 100x165x32 mm  
Poids - Weight 0,32 kg

Gencod - EAN Barcode



- 01 Queue **cylindrique** / Cylindrical shank
- 02 Simple **flute** / Simple flute
- 03 **Double taillant** carbure / Carbide double head cut



# COFFRET BÉTON SDS+

## SDS+ CONCRETE CASE



10 pcs

190626



**BÉTON**  
CONCRETE

∅ (mm)	L (mm)	Pcs
4	110	x 2
5	110	x 2
6	160	x 1
6,5	160	x 1
7	160	x 1
8	160	x 1
10	160	x 1
12	160	x 1

### Informations logistiques - Logistic information

Usage - Use Intensif - Intensive  
Dimensions produit - Product size 30x100x165,5 mm  
Poids - Weight 0,32 kg

Gencod - EAN Barcode



Double listel  
= évacuation des débris  
Double land  
= dust evacuation

- 01 Queue **cylindrique** / Cylindrical shank
- 02 Simple **flute** / Simple flute
- 03 **4 taillants** Carbure de tungstène / Tungsten 4 cuts carbide head



# COFFRET BOIS

WOOD CASE



6 pcs

917006



**BOIS**  
WOOD

∅ (mm)	L (mm)	Pcs
4	75	x 2
5	86	x 1
6	93	x 1
8	117	x 1
10	133	x 1

### Informations logistiques - Logistic information

Usage - Use Intensif - Intensive  
Dimensions produit - Product size 27x65x165 mm  
Poids - Weight 0,20 kg

Gencod - EAN Barcode



Double listel  
= évacuation des débris  
Double land  
= dust evacuation

- 01 Forets 3 têtes / Brad point drills
- 02 Forets à queue cylindrique / Cylindrical shank
- 03 Forets à double listel (meilleure évacuation des copeaux)  
Double land drills (for a better chips evacuation)



01  
03  
02

# COFFRET BOIS

WOOD CASE



10 pcs

917016



**BOIS**  
WOOD

∅ (mm)	L (mm)	Pcs
3	61	x 2
4	75	x 2
5	86	x 1
6	92	x 1
7	107	x 1
8	117	x 1
9	125	x 1
10	133	x 1

### Informations logistiques - Logistic information

Usage - Use Intensif - Intensive  
Dimensions produit - Product size 30x100x165 mm  
Poids - Weight 0,32 kg

Gencod - EAN Barcode



Double listel  
= évacuation des débris  
Double land  
= dust evacuation

- 01 Forets 3 têtes / Brad point drills
- 02 Forets à queue cylindrique / Cylindrical shank
- 03 Forets à double listel (meilleure évacuation des copeaux)  
Double land drills (for a better chips evacuation)



01  
03  
02

# COFFRET MIXTE BOIS-MÉTAL

WOOD/METAL CASE



8 pcs

190426



**MÉTAL**  
METAL



**BOIS**  
WOOD

∅ (mm)	L (mm)	Pcs
5	86	x 1
6	93	x 1
7	109	x 1
8	117	x 1

∅ (mm)	L (mm)	Pcs
5	86	x 1
6	93	x 1
8	117	x 1
10	133	x 1

### Informations logistiques - Logistic information

Usage - Use Intensif - Intensive  
Dimensions produit - Product size 30x100x165 mm  
Poids - Weight 0,32 kg

Gencod - EAN Barcode



Double listel  
= évacuation des débris  
Double land  
= dust evacuation

- 01 4 Forets métal Titanium (dureté & longévité)  
4 Tin Metal drill (hardness & longevity)
- 02 4 Forets bois 3 têtes / 4 brad point wood drills
- 03 Forets à double listel (meilleure évacuation des copeaux)  
Double land drills (for a better chips evacuation)



01  
03  
02



# COFFRET MÉTAL HSS

HSS METAL CASE



9 pcs

911646



MÉTAL  
MÉTAL

Ø (mm)	L (mm)	Pcs
2	47	x 2
3	61	x 2
4	75	x 2
5	86	x 1
6	93	x 1
8	117	x 1

## Informations logistiques - Logistic information

Usage - Use Intensif - Intensive  
Dimensions produit - Product size 27x65x165 mm  
Poids - Weight 0,17 kg

Gencod - EAN Barcode



01 Revêtement Titanium (dureté & longévité)  
TIN Metal cover (hardness & longevity)

02 Forets à queue cylindrique / Cylindrical shank



# COFFRET MÉTAL HSS

HSS METAL CASE



19 pcs

911656



MÉTAL  
MÉTAL

Ø (mm)	L (mm)	Pcs
2	49	x 2
2,5	57	x 2
3	61	x 2
3,5	75	x 2
4	75	x 2
4,5	80	x 2
5	86	x 1
5,5	95	x 1
6	93	x 1
6,5	101	x 1
7	109	x 1
7,5	109	x 1
8	117	x 1

## Informations logistiques - Logistic information

Usage - Use Intensif - Intensive  
Dimensions produit - Product size 30x100x165 mm  
Poids - Weight 0,33 kg

Gencod - EAN Barcode



01 Revêtement Titanium (dureté & longévité)  
TIN Metal cover (hardness & longevity)

02 Forets à queue cylindrique / Cylindrical shank



# COFFRET EMBOUTS DE VISSAGE

SCREW BITS CASE



15 pcs

130076



VISSAGE/SCREWING

PH	PZ	FE	TORX
PH1 PH2 PH3	PZ1 PZ2 PZ3	FE4.5 FE5.5 FE6.5	TX10 TX15-TX20 TX25-TX30

Fort couple - High torque  
40-70 N.m  
Monobloc

## Informations logistiques - Logistic information

Usage - Use Intensif - Intensive  
Dimensions produit - Product size 30x100x165,5 mm  
Poids - Weight 0,32 kg

Gencod - EAN Barcode



01 Embouts PH-FE-PZ-TORX / 6 bits...  
Revêtement Phosphate-Manganèse  
(dureté & longévité)  
Parkerizing Metal cover (hardness & longevity)

02 Porte embouts magnétique fort couple  
High torque screwbits holder



# COFFRET EMBOUTS DE VISSAGE

SCREW BITS CASE



15 pcs

130076



VISSAGE / SCREWING

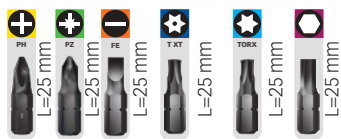

PH0	PZ0	FE3.0	TXT:	TX :	HX :
PH1	PZ1	FE4.5	10-15	10-15-20	3.0
PH2	PZ2	FE5.5	20-25	20-25-27	4.0
PH3	PZ3	FE6.5	30-40	30-40	5.0
					6.0

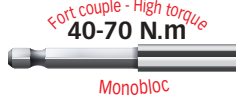

Fort couple - High torque

40-70 N.m

Monobloc



01

02

## Informations logistiques - Logistic information

Usage - Use Intensif - Intensive  
 Dimensions produit - Product size 67x124x40 mm  
 Poids - Weight 0,26 kg

Gencod - EAN Barcode



01 Embouts PH-FE-PZ-TORX / 6 bits...  
**Revêtement Phosphate-Manganèse** (dureté & longévité)  
**Parkerizing Metal** cover (hardness & longevity)

02 Porte embouts magnétique / High torque screw bit holder

# COFFRET MINI EMBOUTS DE VISSAGE

MINI SCREW BITS CASE



16 pcs

930156



VISSAGE / SCREWING



PH000	TX5-TX6	FE1.5-FE2.0
PH00	TX7-TX8-TX9	FE2.5-FE3.0
PH0-PH1		FE3.5-FE4.0

## Informations logistiques - Logistic information

Usage - Use Intensif - Intensive  
 Dimensions produit - Product size 73,5x143,5x43 mm  
 Poids - Weight 0,17 kg

Gencod - EAN Barcode



01 Embouts S2 PH-TORX-FE / S2 screw bits

02 Tournevis porte embouts à cliquet / Ratchet screw driver



01

02



# COFFRET PERÇAGE-VISSAGE

## DRILLING-SCREWING CASE



36 pcs

190596



**MÉTAL**  
METAL



**BÉTON**  
CONCRETE



**Revêtement Titanium** (dureté & longévité)  
**TIN Metal cover** (hardness & longevity)

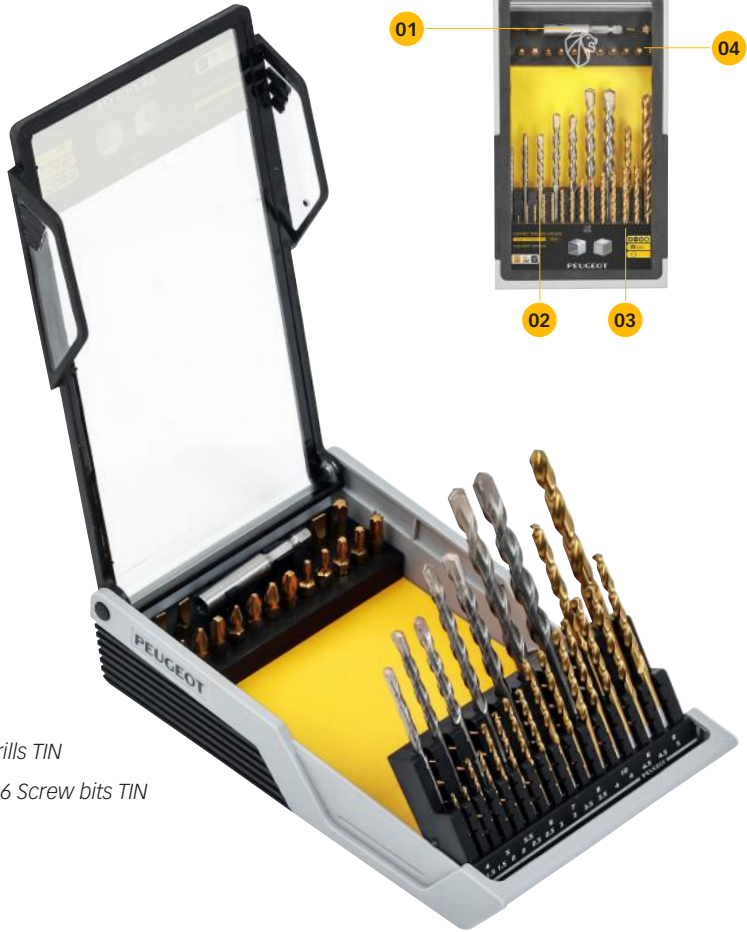

- 01 Porte embout **Fort couple** / High torque bit holder
- 02 7 Forets à béton **ø 4-10 mm** / 7 Masonry drills
- 03 12 Forets à métaux **TITANIUM ø 1.5-8 mm** / 12 Metal drills TIN
- 04 16 Embouts de vissage **TITANIUM PH-PZ-FE-TORX** / 16 Screw bits TIN

Modèle déposé - Design patented



ø (mm)	L (mm)	Pcs
1,5	39	x 2
2	45	x 2
2,5	55	x 2
3	59	x 1
3,5	70	x 1
4	73	x 1
4,5	80	x 1
5	85	x 1
6	91	x 1

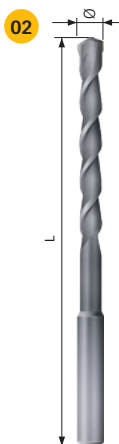

ø (mm)	L (mm)	Pcs
4	75	x 1
5	85	x 1
5,5	95	x 1
6	100	x 1
7	100	x 1
8	120	x 1
10	120	x 1



Type	L (mm)	Pcs
PH1	25	x 1
PH2	25	x 1
PH3	25	x 1
PZ1	25	x 1
PZ2	25	x 2
PZ3	25	x 1
FE4.5	25	x 1
FE5.5	25	x 1
FE6.5	25	x 1
TX10	25	x 1
TX15	25	x 1
TX20	25	x 1
TX25	25	x 1
TX30	25	x 1
TX40	25	x 1



01

### Informations logistiques - Logistic information

Usage - Use: Intensif - Intensive  
 Dimensions produit - Product size: 134x225x45 mm  
 Poids - Weight: 0,88 kg  
 Gencod - EAN Barcode



# COFFRET PERÇAGE-VISSAGE

## DRILLING-SCREWING CASE



32 pcs

190186

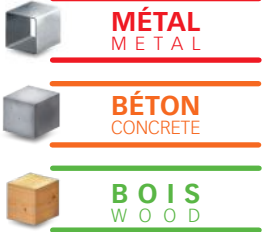

**Ti** **Revêtement Titanium** (dureté & longévité)  
*TIN Metal cover (hardness & longevity)*

**P** **Mn** **Revêtement Phosphate Manganèse**  
(dureté & longévité)  
*Parkerizing Metal cover (hardness & longevity)*

- 01 Porte embouts **fort couple** / High torque bit holder
- 02 13 Forets à métaux **TITANE** Ø 2-8 mm / 13 TIN metal drills
- 03 5 Forets à béton Ø 4-10 mm / 5 masonry drills
- 04 5 Forets à bois 3 têtes Ø 4-10 mm double listel / 5 double land brad point wood drills
- 05 8 Embouts de vissage **PH-PZ-FE** / 8 TIN screw bits

Double listel = évacuation des copeaux  
*Double land = chips evacuation*

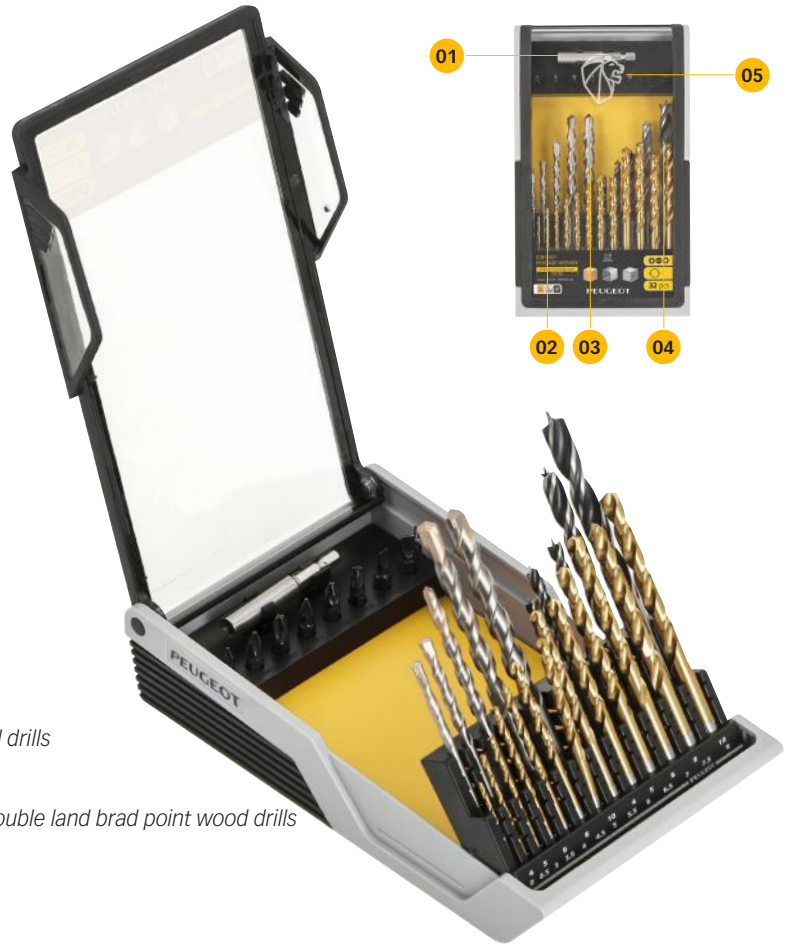

Modèle déposé - Design patented

Ø (mm)	L (mm)	Pcs
2	49	x 1
2,5	57	x 1
3	61	x 1
3,5	70	x 1
4	75	x 1
4,5	80	x 1
5	86	x 1
5,5	93	x 1
6	93	x 1
6,5	101	x 1
7	107	x 1
7,5	109	x 1
8	117	x 1

Ø (mm)	L (mm)	Pcs
4	75	x 1
5	85	x 1
6	100	x 1
8	120	x 1
10	120	x 1

Ø (mm)	L (mm)	Pcs
4	75	x 1
5	86	x 1
6	93	x 1
8	117	x 1
10	123	x 1

**Fort couple - High torque**  
**40-70 N.m**  
Monobloc  
01 Magnétique - Magnetic

Informations logistiques - Logistic information  
Usage - Use Intensif - Intensive  
Dimensions produit - Product size 134x225x45 mm  
Poids - Weight 0,88 kg  
Gencod - EAN Barcode

Type	L (mm)	Pcs
PH1	25	x 1
PH2	25	x 1
PH3	25	x 1
PZ1	25	x 1
PZ2	25	x 1
PZ3	25	x 1
FE4.5	25	x 1
FE5.5	25	x 1





# TOURNE À GAUCHE / EXTRACTEUR

## TAP WRENCH



1 pc

911063



**MÉTAL**  
METAL

Ø 1 - 12 mm  
M1-M12 - 1/16"-1.2"

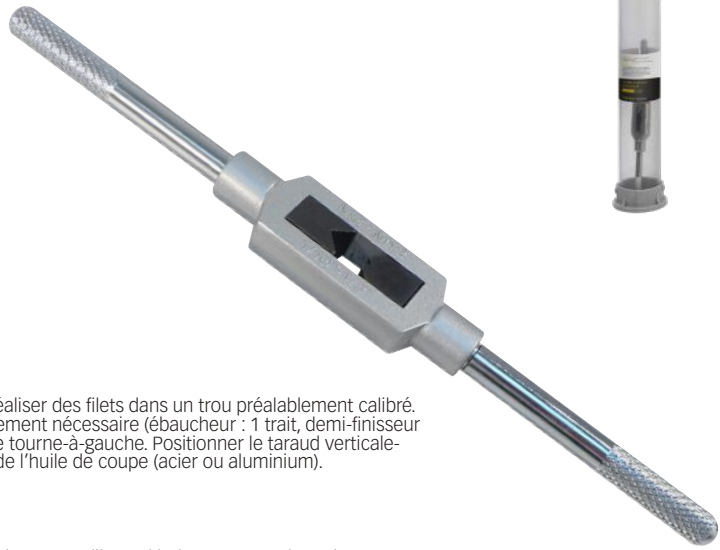

- TARAUD MAIN : fileter après perçage dans le métal
- EXTRACTEUR : extraire la vis et le boulon cassé
- UTILISATION : Le taraudage est une action d'usinage qui consiste à réaliser des filets dans un trou préalablement calibré. Pour le taraudage à la main, un jeu complet de 3 tarauds est normalement nécessaire (ébaucheur : 1 trait, demi-finisher : 2 traits, finisseur : 0 trait). Serrer la queue à 4 pans du taraud dans le tourne-à-gauche. Positionner le taraud verticalement dans le trou et tourner lentement vers la droite. Lubrifier avec de l'huile de coupe (acier ou aluminium).

- HAND TAP: threading after drilling in metal
- EXTRACTOR: remove the screw and the broken bolt
- USE: Tapping is a machining action which consists in making threads in a pre-calibrated hole. For manual tapping, a complete set of 3 taps is normally required (roughing: 1 stroke, half-finisher: 2 strokes, finisher: 0 stroke). Tighten the 4-sided tail of the tap in the left turn. Position the tap vertically into the hole and turn slowly to the right. Lubricate with cutting oil (steel or aluminum).

Modèle déposé - Design patented

# COFFRET VISSAGE À CHOCS

## IMPACT SCREWING CASE



11 pcs

200180

VISSAGE / SCREWING



**Revêtement Phosphate Manganèse**  
(dureté & longévité)  
**Parkerizing Metal** cover  
(hardness & longevity)

Ø (mm)	L (mm)	Pcs
10	37	x 1
12	37	x 1
13	37	x 1
15	37	x 1
16	37	x 1
17	37	x 1
19	37	x 1
21	37	x 1
22	37	x 1
24	39	x 1

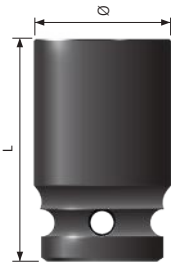

**NEW 2024**



**01** Noix de serrage Chrome-Molybdène, avec traitement au phosphate manganèse / Chrome-Molybdenum screw sockets, with manganese phosphate treatment

**02** Rallonge 1/2" 125 mm / Extension Bar 1/2" 125 mm

Informations logistiques - Logistic information

Usage - Use

Intensif - Intensive

Dimensions produit - Product size

134x225x45 mm

Poids - Weight

1,5 kg

Gencod - EAN Barcode



Modèle déposé - Design patented



# COFFRET TARAUDS-FILIÈRES

TAPS AND DIES CASE



13 pcs

982006



**MÉTAL**  
METAL



- 01 Porte tarauds / Tap wrench
- 02 6 Filières rondes / 6 circle dies tools
- 03 6 Tarauds / 6 taps tools

Modèle déposé - Design patented



Ø (mm)	*  (mm)	Ø (mm)
M 3	0,5	25
M 4	0,7	25
M 5	0,8	25
M 6	1,0	25
M 8	1,25	25
M 10	1,50	25

Ø (mm)	*  (mm)	L (mm)
M 3	0,5	45
M 4	0,7	50
M 5	0,8	58
M 6	1,0	65
M 8	1,25	65
M 10	1,50	70

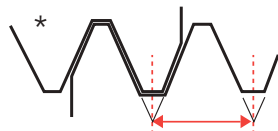

## Informations logistiques - Logistic information

Usage - Use

Courant - Common

Dimensions produit - Product size

133x224x42,5x43 mm

Poids - Weight

0,62 kg

Gencod - EAN Barcode



# MALLETTE TARAUDS ET FILIÈRES

## TAPS AND DIES CASE



60 pcs

200060



**MÉTAL**  
METAL



2 niveaux de produits  
2 levels of products



Modèle déposé - Design patented

- 01 27 tarauds / 27 taps
- 02 27 filières / 27 dies
- 03 1 porte taraud / filières à cliquet / 1 ratchet tap or die holder
- 04 Adaptateurs pour taraud ou filière / Tap or die adaptor
- 05 1 Porte taraud en T à cliquets + clé allen / T ratchet taps holder + allen key
- 06 2 Gabarits de filetage pas anglais & métrique / 2 thread gauges Imperial & metric



RF	ø (mm)	* (mm)	L (mm)
M 3	3	0,5	48
M 4	4	0,7	54
M 5	5	0,8	63
M 6	6	1,0	65
M 7	6	1,0	65
M 8	8	1,25	70
M 9	9	1,25	70
M 10	10	1,5	75
M 10	10	1,0	70
M 12	12	1,75	80

Métrique / metric

RF	ø (mm)	* (mm)	L (mm)
4	2,84	40NC	50
6	3,51	32NC	52
8	4,17	32NC	58
10	4,83	24NC	65
10	4,83	32NC	65
12	5,49	24NC	65
1/4	6,35	20NC	65
1/4	6,35	28NC	65
5/16	7,94	18NC	70
5/16	7,94	24NC	70
3/8	9,53	16NC	75
3/8	9,53	24NC	75
7/16	11,11	14NC	80
7/16	11,11	20NC	80
1/2	12,70	13NC	85
1/2	12,70	20NC	85
1/8	3,18	NTP27	54

RF	ø (mm)	* (mm)	D (mm)
M 3	3	0,5	25
M 4	4	0,7	25
M 5	5	0,8	25
M 6	6	1,0	25
M 7	6	1,0	25
M 8	8	1,25	25
M 9	9	1,25	25
M 10	10	1,5	25
M 10	10	1,0	25
M 12	12	1,75	25

RF	ø (mm)	* (mm)	D (mm)
4	2,84	40NC	25
6	3,51	32NC	25
8	4,17	32NC	25
10	4,83	24NC	25
10	4,83	32NC	25
12	5,49	24NC	25
1/4	6,35	20NC	25
1/4	6,35	28NC	25
5/16	7,94	18NC	25
5/16	7,94	24NC	25
3/8	9,53	16NC	25
3/8	9,53	24NC	25
7/16	11,11	14NC	25
7/16	11,11	20NC	25
1/2	12,70	13NC	25
1/2	12,70	20NC	25
1/8	3,18	NTP27	25

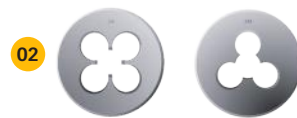

Pas anglais / imperial

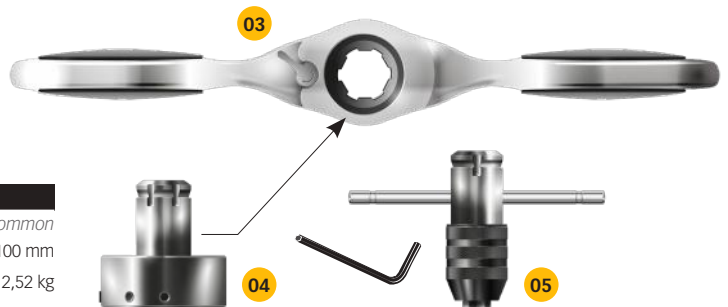

### Informations logistiques - Logistic information

Usage - Use

Courant - Common

Dimensions produit - Product size

220x235x100 mm

Poids - Weight

2,52 kg

Gencod - EAN Barcode



# MALLETTE PERÇAGE-VISSAGE

## DRILLING-SCREWING CASE



108 pcs

190646

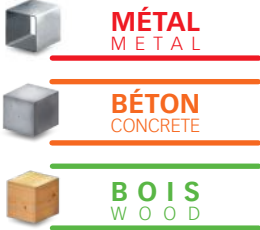

- 01 28 Embouts de vissage PH-PZ et HX / 28 screw bits PH-PZ and HX
- 02 Tournevis porte embouts à cliquet / Ratchet screw driver
- 03 32 Embouts de vissage FE-S et TX / 32 screw bits FE-S and TX
- 04 13 Forets à bois  $\varnothing$  3-8 mm / 13 brad point wood drills  $\varnothing$  3-8 mm
- 05 5 Forets à béton  $\varnothing$  3-10 mm / 5 masonry drills  $\varnothing$  3-10 mm
- 06 13 Forets à métaux  $\varnothing$  1.5-6.5 mm / 13 HSS metal drills  $\varnothing$  1.5-6.5 mm
- 07 10 Douilles N° 5-13 mm / 10 sockets N° 5-13 mm
- 08 Fraise / Drill bit
- 09 2 Guides vis / 2 screw guides
- 10 Porte embout magnétique / Magnetic bit holder

Modèle déposé - Design patented

$\varnothing$ (mm)	L (mm)	Pcs
3	61	x 1
3,2	65	x 1
3,5	70	x 1
4	75	x 1
4,5	80	x 1
4,8	86	x 1
5	86	x 1
5,5	93	x 1
6	93	x 1
6,5	101	x 1
7	109	x 1
7,5	109	x 1
8	117	x 1

$\varnothing$ (mm)	L (mm)	Pcs
3	60	x 1
5	85	x 1
6	100	x 1
8	120	x 1
10	120	x 1

$\varnothing$ (mm)	L (mm)	Pcs
1,5	40	x 1
2	45	x 1
2,5	57	x 1
3	61	x 1
3,2	65	x 1
3,5	70	x 1
4	75	x 1
4,5	80	x 1
4,8	86	x 1
5	85	x 1
5,5	93	x 1
6	83	x 1
6,5	101	x 1

Type	L (mm)	Pcs
PH1	25	x 2
PH2	25	x 4
PH3	25	x 2
PH1	50	x 1
PH2	50	x 1
PH3	50	x 1
PZ1	25	x 2
PZ2	25	x 4
PZ3	25	x 2
PZ1	50	x 1
PZ2	50	x 1
PZ3	50	x 1
HX2	25	x 1
HX2.5	25	x 1
HX3	25	x 1
HX4	25	x 1
HX5	25	x 1
HX6	25	x 1

Type	L (mm)	Pcs
N° 5	35	x 1
N°5,5	35	x 1
N°6	35	x 1
N°7	35	x 1
N°8	35	x 1
N°9	35	x 1
N°10	35	x 1
N°11	35	x 1
N°12	35	x 1
N°13	35	x 1



### Informations logistiques - Logistic information

Usage - Use: Courant - Common  
 Dimensions produit - Product size: 65x250x265 mm  
 Poids - Weight: 2,06 kg  
 Gencod - EAN Barcode



10



Type	L (mm)	Pcs
FE3.0	25	x 2
FE4.0	25	x 2
FE5.0	25	x 3
FE6.0	25	x 3
FE7.0	25	x 3
FE4	50	x 1
FE5	50	x 1
FE6	50	x 1
S1	25	x 2
S2	25	x 2
S3	25	x 2
TX10	25	x 1
TX15	25	x 1
TX20	25	x 1
TX25	25	x 1
TX27	25	x 1
TX30	25	x 1
TX40	25	x 1
TX10	50	x 1
TX20	50	x 1
TX30	50	x 1



# MALLETTE SPÉCIALE MARTEAU PERFORATEUR

## SPECIAL HAMMER DRILL CASE



21 pcs

200179



**BÉTON**  
CONCRETE



- 01 2 Scies cloches à béton Tungstène et guides + clé allen / 2 Tungsten concrete hole saw and guides + allen key
- 02 Mandrin à clé SDS de 1,5 à 13 mm avec clé de serrage 1,5-13 mm / SDS hand chuck with key
- 03 3 ciseaux courts (largeur 20/40 mm + pointe) de démolition SDS / 3 short chisel SDS demolition tools
- 04 1 porte embout magnétique SDS / 1 SDS magnetic 1 piece screw bit holder
- 05 4 forets béton SDS+ / 4 concrete drills SDS+
- 06 8 embouts de vissage 25 mm PH/PZ/Tx/FE au phosphate de Manganèse / Phosphate manganese 8 screw bits 25 mm PH/PZ/Tx/FE

Modèle déposé - Design patented

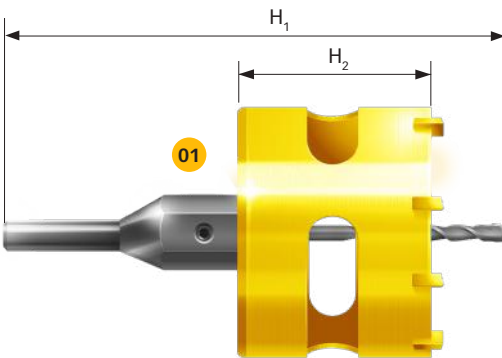

∅ (mm)	H1 (mm)	H2 (mm)
16	102	48
50	102	38

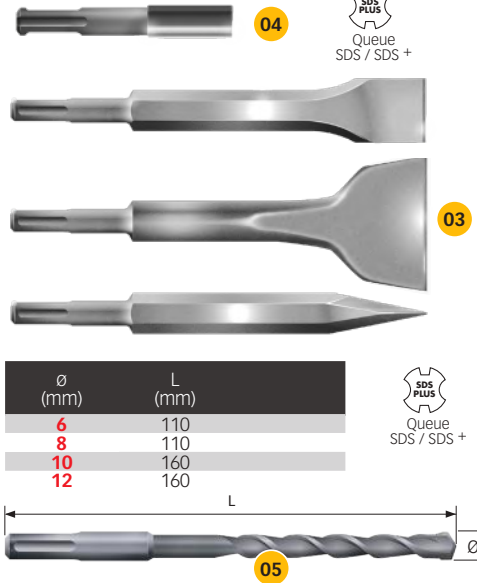
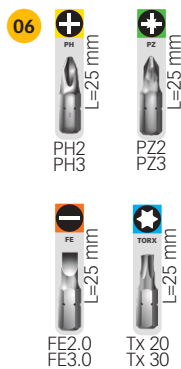

∅ (mm)	L (mm)
6	110
8	110
10	160
12	160

### Informations logistiques - Logistic information

Usage - Use Courant - Common  
 Dimensions produit - Product size 220x235x100 mm  
 Poids - Weight 2,19 kg  
 Gencod - EAN Barcode



# MALLETTE SPÉCIALE PLOMBIER

## PLUMBER CASE



12 pcs

200178



**PLOMBERIE**  
PLUMBING  
PLOMERIA

2 niveaux de produits  
2 levels of products

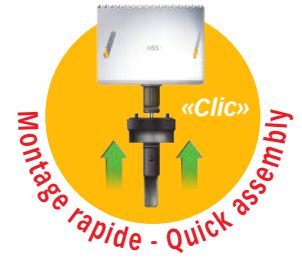

- 01 2 Scies cloches bimétal avec foret de centrage à montage instantané + clé allen / 2 bimetal hole saw which guide release guide + allen key
- 02 Jeu de 2 forets universel au carbure / 2 Universal carbide drills
- 03 Coupe tubes PVC 42 mm / PVC tube cutter 42 mm
- 04 Coupe-tube cuivre 3-32 mm / Tube cutter 3-32 mm
- 05 Mini coupe-tube cuivre 3-22 mm / Mini tube cutter 3-22 mm
- 06 Outil à emboîtures 8/10/12/14/16 mm / Pipe joining tool 8/10/12/14/16 mm

Modèle déposé - Design patented

∅ (mm)	L (mm)	Pcs
8	112	x 1
12	150	x 1

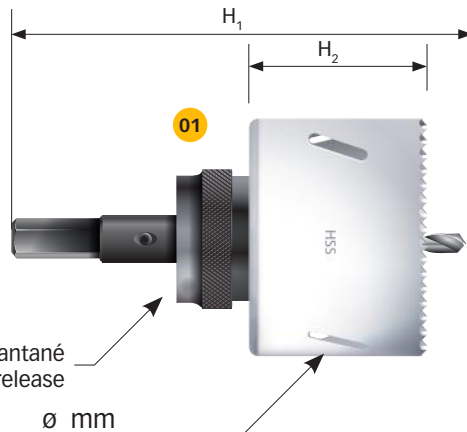
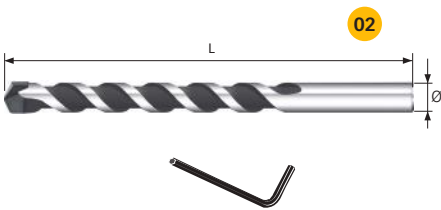

∅ (mm)	H1 (mm)	H2 (mm)
22	130	50
44	130	50

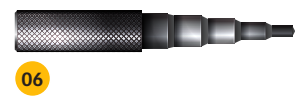

Montage instantané  
Quick release

∅ mm

### Informations logistiques - Logistic information

Usage - Use  
Dimensions produit - Product size  
Poids - Weight  
Gencod - EAN Barcode

Courant - Common  
220x235x100 mm  
2,15 kg



∅ 3-32 mm

∅ 3-32 mm

∅ 42 mm



# MALLETTE SPÉCIALE CARRELEUR

## TILER BOX CASE



16 pcs

200177

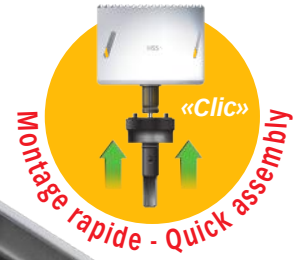

- 01 3 Forets spéciaux pour carreaux / 3 drills specials for tiles
- 02 3 forets spéciaux pour verres / 3 drills specials for glass
- 03 4 Scies trépan acier avec carbure de tungstène / 4 hole saw with tungsten carbide
- 04 Support de trépan à montage instantané et guide de perçage avec 2 adaptateurs + clé allen / Quick release hole saw guide with 2 adaptators + allen key
- 05 Mèche extensible à vis 23 à 93 mm de perceuse pour carreau / Extensible tile drill 23 to 93 mm with screw for electric drill
- 06 Chatterton, protection du carreau au perçage / Chatterton to prevent tile breaking

Modèle déposé - Design patented

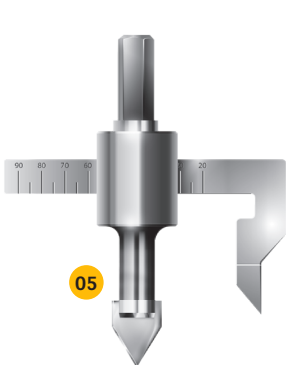

ø 23 -> 93 mm



ø (mm)	L (mm)	Pcs
5	70	x 1
6	75	x 1
8	85	x 1



ø (mm)	L (mm)	Pcs
5	85	x 1
6	100	x 1
8	120	x 1

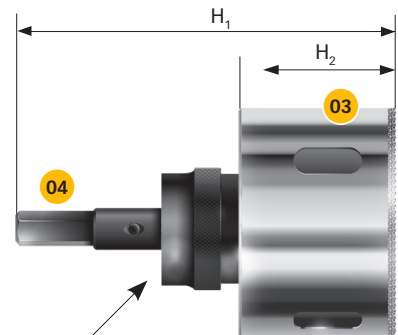

ø (mm)	H1 (mm)	H2 (mm)
22	125	120
35	125	112
54	125	112
67	105	112

### Informations logistiques - Logistic information

Usage - Use

Dimensions produit - Product size

Poids - Weight

Gencod - EAN Barcode

Courant - Common

220x235x100 mm

1,61 kg



3 611352 001774



# MALLETTE 6 SCIES CLOCHES BIMÉTAL

BIMETAL 6 HOLE SAW CASE



8 pcs

982216

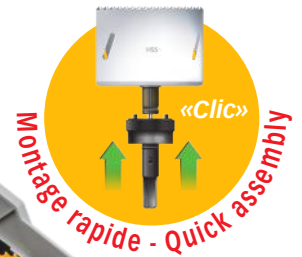

- 01 6 scies cloches bi-métal 19-67 mm / Bimetal hole saws
- 02 Foret centreur **petit diamètre** (< 25 mm) / Narrow centering drill
- 03 Foret centreur **gros diamètre** (> 25 mm) / Large centering drill

Modèle déposé - Design patented

∅ (mm)	H1 (mm)	H2 (mm)
19	125	51
25	125	51
35	125	51
40	105	44
54	105	44
67	105	44

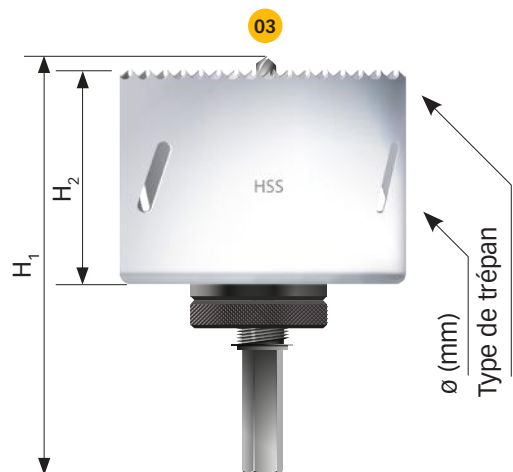
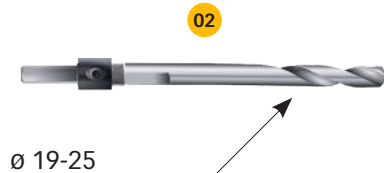

## Informations logistiques - Logistic information

Usage - Use  
 Dimensions produit - Product size  
 Poids - Weight  
 Gencod - EAN Barcode

Courant - Common  
 65x250x265 mm  
 1,78 kg







## PEUGEOT LINÉAIRE 1m COMPATIBLE TOUTES MARQUES

ILVs didactiques et d'aide au choix en point de vente

## PEUGEOT, 1m LINEAR SOLUTION FOR ALL BRANDS

ILVs didactic and help with the choice in point of sale



**COFFRETS MÉTIERS**  
JOBS CASES

**COFFRETS PERÇAGE**  
DRILLING CASES

**COFFRETS VISSAGE**  
SCREWBITS CASES

**COFFRETS MIXTES**  
MIXED CASES

Perçage / Vissage  
Drilling / Screwing

**VISIBLE**  
**VISIBLE**  
Fronton de marque  
Header for the trademark



PEUGEOT

Diam. 216 mm - 60 T

Alésage : 30 mm - Bore : 30 mm





## CONSOMMABLES

### *Consumables*

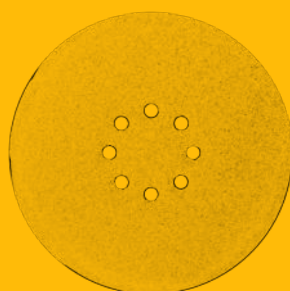

TYPE	Réf.	Gencod EAN Barcode	Jeu	Tpi	Epaisseur mm	Largeur mm	Bois durs	Bois mi durs	Bois tendres	Contre plaqué	Plastiques	Non ferreux	Ferreux	1	2	3	1 2 3		
<b>Kits de lames pour cross marketing - Blades kit for cross marketing</b>																			
Starter kit	803300	3450818033009	x48	12 - 18			•	•	•	•	•	•	•	•	•	•	•	<p>6 lames à goujon 18 Tpi - 6 pin-end blades 18 Tpi. 6 lames à goujon 10 Tpi - 6 pin-end blades 10 Tpi. 12 lames rondes, l=0,88 mm - 12 circle blades width 0,88 mm. 12 lames à embout plat universel 12 Tpi. 12 universal flat blades 12 Tpi. 12 lames à embout plat universel 20 Tpi. 12 universal flat blades 20 Tpi. Présenté dans une double boîte PVC à compartiments. Supplied in special pack with separate compartments.</p>	
<b>Lames à goujons - Pined regular blades</b>																			
ERGOTS Goujon	803200	3450818032002	x6	15	0,50	2,00			•	•	•	•						<p>• Lame avec une denture universelle destinée à un large éventail d'utilisations. Très solide et facile à utiliser, adaptée à un chantournage large. • This Universal blade is very effective in hardwoods and mediums. This range of blades allows the complex cutting as well as rough work patterns.</p>	
	803201	3450818032019	x6	18	0,25	2,00	•	•	•	•	•	•							
	803202	3450818032026	x6	25	0,50	3,00			•	•	•	•							
<b>Lames à embouts plats classiques - Regular scroll blades</b>																			
Classic	803280	3450818032804	x12	25	0,22	0,73	•	•	•	•	•	•						<p>Lame de scie à chantourner universelle, excellente dans les bois durs et mi-durs. Permet la découpe de motifs complexes jusqu'au débitage rapide. Universal scroll blade, excellent in hard and semi-hard wood. It produces a quick job and leaves a clean surface state and end.</p>	
<b>Lames pour métaux - Metal cutting blades</b>																			
Metal	803206	3611358032062	x6	35	0,40	0,85							•	•				<p>La denture type métal et le traitement thermique spécifique rendent cette lame très performante dans les métaux ferreux et non ferreux jusqu'à 2 mm. The metal type teeth and specific heat treatment make this blade very powerful in ferrous and non ferrous metals up to 2 mm.</p>	
<b>Lames à haut rendement - High performance blades</b>																			
PLATES Perform	803209	3611358032093	x12	12	0,34	1,08	•	•	•	•	•							<p>La lame universelle, très efficace en bois durs et médiums. Cette gamme de lames permet la découpe de motifs complexes ainsi que des travaux de dégrossissage. This Universal blade is very effective in hardwoods and mediums. This range of blades allows the complex cutting as well as rough work patterns.</p>	
	Speed	803220	3611358032208	x12	9	0,50	1,80	•	•	•	•								<p>• Lame spéciale pour la découpe rapide. Transforme votre scie à chantourner en une véritable petite scie à ruban. Special blade for fast cutting. Turn your scroll saw into a real small bandsaw.</p>
<b>Lames spiralées - Spiral blades</b>																			
Spiral	803228	3450818032286	x12	48	0,80	0,80		•	•	•	•	•	•					<p>La denture en hélice sur 360° permet de couper dans toutes les directions. Lame performante dans beaucoup de matières. The helical gear teeth 360° allows cutting in all directions. Powerful blade in many materials.</p>	
	803229	3450818032293	x12	28	1,30	0,80		•	•	•	•	•	•						
<b>Lames techniques - Technical blades</b>																			
Dents doubles	803288	3450818032880	x12	8	0,45	1,15	•	•	•	•	•							<p>Permet aussi bien la découpe complexe que le débitage rapide (jusqu'à 65 mm d'épaisseur). Evacuation optimale des sciures. Allows both the rapid breakdown and complex cutting (up to 65 mm thick). Optimal sawdust evacuation.</p>	
	803283	3450818032835	x12	15	0,34	1,08	•	•	•	•	•							<p>Cette disposition des dents avec un espace plus large entre deux dents ÉVITE L'ÉCHAUFFEMENT du bois. Pour une finition propre et fine. Excellente dans les bois tendres. This arrangement of teeth with a wider space between two teeth PREVENTS WARMING of wood. For a clean and fine finish. Excellent in soft woods.</p>	

**Les types de lames :**

Les machines Peugeot acceptent plusieurs types de lames :

- Les lames plates et les lames à ergot, qui répondent à différents types de montages sur les machines.
- Les lames rondes présentent l'avantage de découper sous tous les angles et facilitent le chantournage accidenté.
- Les lames spiralées permettent un chantournage sur tous les côtés mais créent une ligne de découpe plus épaisse. Elles sont très accessibles au débutant.
- Les dents inversées : chaque troisième dent est orientée dans la direction opposée. Ce type de lames limite les bavures et crée une ligne de coupe fine.
- Les lames à denture double alternent doubles dents et large espace. Le réchauffement dû à la coupe est limité et la sciure est plus facilement évacuée.

La surface reste propre et lisse.

On choisit aussi sa lame en fonction des matériaux à découper (Bois durs, médiums ou tendres, plastiques, celluloïd, PVC, corian, métaux ferreux ou non ferreux).

**Types of blades :**

Peugeot machines accept several types of blades :

- Flat blades and ergot blades, which respond to different types of fastening on the machines.
  - Round blades have the advantage of cutting from all angles and facilitate rough scribing.
  - The spiral blades allow a scribing on all sides but create a thicker cutting line. They are very accessible to the beginner.
  - Inverted teeth: Each third tooth is oriented in the opposite direction. This type of blades limits the burrs and creates a fine cutting line.
  - Double toothed blades alternate between double teeth and wide space. The warming due to the cut is limited and the sawdust is more easily evacuated. The surface remains clean and smooth.
- The blade is also chosen according to the materials to be cut (hardwood, medium or soft, plastics, celluloid, PVC, Corian, ferrous or non-ferrous metals).



Made in Switzerland



## Des lames de qualité pour un travail et une finition soignés...

Nos lames bénéficient d'un **traitement thermique après usinage** des dentures.

Les dents de **nos lames sont avoyées** (écartement vers l'extérieur en alternance, une dent sur deux) ceci afin d'éviter tout frottement dans le trait de sciage, donc toute surchauffe du matériau à la coupe.

Nous utilisons les meilleurs aciers au carbone du marché pour une solidité optimale de nos lames.

La fabrication en Suisse est un gage de qualité, de fiabilité et de précision.

### Quality blades for a neat work and finish...

Our blades benefit from a **heat treatment after machining**.

The teeth of **our blades are set** (alternately outward, one tooth in two) to avoid friction in the sawing, thus any overheating of the material to the cut.

We use the best carbon steel on the market for optimum strength of our blades.

Manufacturing in Switzerland is a guarantee of quality, reliability and precision.



## Lames universelles pour scies à onglet manuelles - universal manual miter saw blades

Réf.	Gencod EAN Barcode	Longueur Length (mm)	Compatible avec Compatible with	TPI	Pas Interval (mm)	Matériaux Materials
175233	3450811752334	550	EnergySaw-550	14	1,80	Bois coupes fines Thin wood cutting
175235	3450811752358	550	EnergySaw-550	18	1,40	Bois, PVC, alu, ferreux Wood, alu, plastic, ferrous metal
175237	3450811752372	550	EnergySaw-550	24	1,00	Laiton, alu, non ferreux Non ferrous
175243	3450811752433	600	EnergySaw-600	14	1,80	Bois coupes fines Thin wood cutting
175247	3450811752471	600	EnergySaw-600	24	1,00	Laiton, alu, non ferreux Non ferrous

## Lames pour scies électriques - Electric miter and table saw blades

Réf.	Gencod EAN Barcode	Ø mm	Alésage Bore (mm)	DENTS Teeth	Usage Use
801320	3611358013207	165	20	24	Travaux standards sur bois, aggloméré ou stratifié. Standard works on wood, chipboard or laminate.
801321	3611358013214	165	20	50	Travaux standards et de finition du bois, parquets, aggloméré, stratifié et PVC. Standard Works and finishing wood, chipboard, laminate and PVC.
801334	3611358013344	210	30	40	Usage intensif sur tous bois. Idéale pour la découpe de bois composés, mélaminés ou stratifiés. Lame universelle pour dégnage et tronçonnage des bois durs. Intensive use on all wood. Ideal for cutting compounds woods, melamine or laminate. Universal blade for trimming and cutting of hardwoods.
801345	3611358013450	254	30	48	Travaux standards et de finition du bois, parquets, aggloméré, stratifié et PVC. Standard Works and finishing wood, chipboard, laminate and PVC.
801346	3611358013467	254	30	60	Travaux standards et de finition du bois, parquets, aggloméré, stratifié et PVC. Standard works and finishing wood, chipboard, laminate and PVC.
801347	3611358013474	254	30	80	Spéciale découpe de l'aluminium et des métaux non ferreux. Coupes fines sur bois. Special for aluminum and non-ferrous metals cutting. Thin wood slicing.
801349	3611358013498	305	30	40	Usage intensif sur tous bois. Idéale pour la découpe de bois composés, mélaminés ou stratifiés. Lame universelle pour dégnage et tronçonnage des bois durs. Intensive use on all wood. Ideal for cutting compounds woods, melamine or laminate. Universal blade for trimming and cutting of hardwoods.
801353	3611358013535	305	30	60	Travaux standards et de finition du bois, parquets, aggloméré, stratifié et PVC. Standard works and finishing wood, chipboard, laminate and PVC.
801325	3611358013252	165	20	40	Usage intensif sur tous bois. Trait de coupe fin, spécial scies sans fil 18 V EnergyHub Intensive use on all wood. Finishing cut, special for cordless power tools
801326	3611358013269	185	20	40	Usage intensif sur tous bois. Intensive use on all wood.
801337	3611358013375	216	30	60	Travaux standards et de finition du bois, parquets, aggloméré, stratifié et PVC. Standard works and finishing wood, chipboard, laminate and PVC.



## Disques abrasifs pour combinés ponceurs

*Abrasive discs for sanders*



Réf.	Gencod EAN Barcode	Ø mm	Grains Grit	Pour For	PCS	Usage / Use
806294	3450818062948	127	80	132338	6	Moyen : travail du bois Medium : bare wood working
806295	3450818062955	127	120	132338	6	Fin : approche de finition Small : approach to finishing
806296	3450818062962	127	180	132338	6	Très fin : finition Very small : finishing
806299	3450818062993	127	-	132338	1	Base Autocollant auto agrippant Self grip sticker holder
806310	3450818063105	150	80	132342	6	Moyen : travail du bois Medium : bare wood working
806311	3450818063112	150	120	132342	6	Fin : approche de finition Small : approach to finishing
806319	3450818063198	150	-	132342	1	Support pour disque auto agrippant Self grip sticker holder
806312	3611358063127	200	80	132345	6	Moyen : travail du bois Medium : bare wood working
806313	3611358063134	200	120	132345	6	Fin : approche de finition Small : approach to finishing
806314	3611358063141	200	180	132345	6	Très fin : finition Very small : finishing
806320	3611358063202	200	-	132345	1	Base Autocollant auto agrippant Self grip sticker holder



Autocollant - Sticker



Autogrip

## Bandes abrasives pour combinés ponceur

*Abrasive belts for bench sander*



Réf.	Gencod EAN Barcode	Longueur Length (mm)	Larg. Width (mm)	Grain Grit	PCS	Pour For	Utilisation Use
805302	3450818053021	760	25	80	2	132338	Moyen : travail du bois Medium : bare wood working
805303	3450818053038	760	25	120	2	132338	Fin : approche de finition Small : approach to finishing
805304	3450818053045	760	25	180	2	132338	Très fin : finition Very small : finishing
805306	3611358053067	1050	50	40	2	132343	Gros : dégrossissage Big : roughing
805307	3450818053074	1050	50	80	2	132343	Très fin : finition Very small : finishing
805308	3611358053081	1050	50	120	2	132343	Moyen : travail du bois Medium : bare wood working
805309	3611358053098	1050	50	180	2	132343	Très fin : finition Very small : finishing
805406	3450818054066	915	100	40	2	132342 - 132345	Gros : dégrossissage Big : roughing
805407	3450818054073	915	100	80	2	132342 - 132345	Moyen : travail du bois Medium : bare wood working
805408	3450818054080	915	100	120	2	132342 - 132345	Fin : approche de finition Small : approach to finishing
805409	3450818054097	915	100	180	2	132342 - 132345	Très fin : finition Very small : finishing

## Disque de découpe métal

*Metal cutting discs*



Réf.	Gencod EAN Barcode	Ø (mm)	PCS	Pour For	Utilisation Use
801180	3611358011807	180	x1	134180	Métal - Metal
801181	3611358011814	180	x5	134180	Métal - Metal
801182	3611358011821	180	x1	134180	Métal non ferreux - Non ferrous metal
801240	3450818012400	355	x1	134186	Métal - Metal





# PEUGEOT LA SOLUTION COMPATIBLE TOUTES MARQUES

ILVs didactiques et d'aide au choix en point de vente



# PEUGEOT, THE COMPATIBLE SOLUTION FOR ALL BRANDS

ILVs didactic and help with the choice in point of sale

### COMPATIBLE COMPATIBLE

Lettre et code couleur pour  
une identification rapide de la machine  
Tableau de compatibilité  
Letter and color code for quick identification  
Compatibility table

### VISIBLE VISIBLE

Lecture rapide des informations de grains et type  
Quick informations reading for dot and type

### FENETRE OUVERTE OPEN WINDOW

Permet de toucher le grain et d'appréhender le ponçage  
Allows you to feel the grain and learn about sanding

1000 mm

2000 mm

805302	805302	805303	805304	805304	805406	805407	805407	805408	805409
80	80	120	180	180	40	80	80	120	180
805302	805302	805303	805304	805304					
80	80	120	180	180					
806289	806291	806292	806299	806293	806294	806295			
40	120	180		40	80	120			
806289	806291	806292	806299	806293	806294	806296			
40	120	180		40	80	180			
806305	806306	806319	806308	806309					
40	120	BASE GRP	120	180					
806305	806307	806319	806310	806311					
40	120	BASE GRP	120	180					
806312	806313	806320	806321						
80	120	GRP	80						
806315	806314	806322	806324						
40	180	120	40						
GRP	GRP	STICKER	STICKER						

CHOISISSEZ CI-DESSOUS  
L'ABRASIF QUI CORRESPOND  
A VOTRE MACHINE

Consommables PEUGEOT

BANDES DE PONÇAGE  
SEMI STATIONNAIRE

Machine	Grain 40	Grain 80	Grain 120	Grain 180
PEUGEOT				
PERI				
GRIP				
STICKER				

peugeot-outillage.com

CHOISISSEZ CI-DESSOUS  
L'ABRASIF QUI CORRESPOND  
A VOTRE MACHINE

Consommables PEUGEOT

DISQUES DE PONÇAGE  
SEMI STATIONNAIRE  
AUTO-ADAPTIF

Machine	Grain 40	Grain 80	Grain 120	Grain 180
PEUGEOT				
PERI				
GRIP				
STICKER				

peugeot-outillage.com



## Lames pour scies à ruban 2 volants - Heavy duty band saw blades

Réf.	Gencod EAN Barcode	L. mm	I. mm	TPI	Usage / Use	Pour / fit on
802079	3611358020793	1400	13	8/12	Bimétal, pour scie à ruban 2 vitesses bois & métal <i>Bimetal, for 2 speed bandsaw</i> <b>M42</b>	

Lame bois et métal pour réf. 132063

132063

Réf.	Gencod EAN Barcode	L. mm	I. mm	TPI	Usage / Use	Pour / fit on
802082	3611358020823	1400	6	6	Universel, bois, matériaux synthétiques <i>Universal, wood, synthetic materials</i> - <b>EB-80</b>	
802084	3611358020847	1400	6	14	Travaux délicats, bois, synthétiques, non ferreux <i>Delicate work, wood, synthetic, non ferrous</i> <b>EB-80</b>	
802085	3611358020854	1400	10	6	Universel, bois, matériaux synthétiques <i>Universal, wood, synthetic materials</i> <b>EB-80</b>	

• Compatible avec EB-80LD / 132061  
Commercialisation à partir d'août 2015

132061

Réf.	Gencod EAN Barcode	L. mm	I. mm	TPI	Usage / Use	Pour / fit on
802080	3450818020801	1425	6	6	Universel, bois, matériaux synthétiques <i>Universal, wood, synthetic materials</i> <b>EB-80LD</b>	
802081	3450818020818	1425	6	14	Travaux délicats, bois, synthétiques, non ferreux <i>Delicate work, wood, synthetic, non ferrous</i> <b>EB-80LD</b>	
802083	3450818020832	1425	10	6	Universel, bois, matériaux synthétiques <i>Universal, wood, synthetic materials</i> <b>EB-80LD</b>	

132060



Réf.	Gencod EAN Barcode	L. mm	I. mm	TPI	Usage / Use	Pour / fit on
802087	3611358020878	1790	10	6	Travaux délicats, bois, synthétiques, non ferreux <i>Delicate work, wood, synthetic, non ferrous</i> <b>EB-120LDB &amp; EB-120LDB2</b>	
802088	3611358020885	1790	3	14	Universel, bois, matériaux synthétiques <i>Universal, wood, synthetic materials</i> <b>EB-120LDB &amp; EB-120LDB2</b>	

132067

Réf.	Gencod EAN Barcode	L. mm	I. mm	TPI	Usage / Use	Pour / fit on
802091	3611358020915	1820	10	6	Travaux délicats, bois, synthétiques, non ferreux <i>Delicate work, wood, synthetic, non ferrous</i> <b>EB-150</b>	
802092	3611358020922	1820	3	6	Universel, bois, matériaux synthétiques <i>Universal, wood, synthetic materials</i> <b>EB-150</b>	

132065

Réf.	Gencod EAN Barcode	L. mm	I. mm	TPI	Usage / Use	Pour / fit on
802093	3611358020939	2240	6	6	Universel, bois, matériaux synthétiques <i>Universal, wood, synthetic materials</i> <b>B-160 &amp; EB-160LDB &amp; EB-160ASP</b>	
802094	3611358020946	2240	10	6	Travaux délicats, bois, synthétiques, non ferreux <i>Delicate work, wood, synthetic, non ferrous</i> <b>B-160 &amp; EB-160LDB &amp; EB-160ASP</b>	

132066

















## Meules pour tourets à meuler - Bench grinders wheels

### Astuce :

Pour les métaux tendres, utilisez une meule dure.  
Et à l'inverse, pour les métaux durs, utilisez une meule tendre.

Réf.	Gencod EAN Barcode	Ø mm	Épaisseur Thickness mm	Alésage Bore mm	Matériau Material	Pour For	Utilisation Use	Grain Dot.
 800375	3450818003750	100	20	16	Corindon supérieur blanc High quality aluminium oxide	Acier inoxydable et aciers rapides Stainless steel and HSS	Finition Finishing	100
 800320	3450818003200	150	20	13	Corindon standard gris Regular aluminium oxide	Acier doux Soft steel	Ébauche Preform	36
 800322	3450818003224	150	20	13	Corindon standard gris Regular aluminium oxide	Acier doux Soft steel	Ébauche Preform	60
 800326*	3450818003262	150	25	32	Corindon standard gris Regular aluminium oxide	Acier doux Soft steel	Ébauche Preform	60
 800350	3450818003507	150	20	13	Corindon supérieur blanc High quality aluminium oxide	Acier inoxydable et aciers rapides Stainless steel and HSS	Ébauche Preform	60
 800362*	3450818003620	150	20	32	Carbure de silicium vert Silicium carbide	Carbures métalliques Metal carbide	Finition Finishing	120
 800370	3611358003703	200	20	16	Corindon standard gris Regular aluminium oxide	Acier doux Soft steel	Ébauche Preform	36
 800371	3611358003710	200	20	16	Corindon standard gris Regular aluminium oxide	Acier doux Soft steel	Ébauche Preform	60
 800378	3450818003781	200	36	20	Corindon standard gris Regular aluminium oxide	Acier doux Soft steel	Finition Finishing	96
 800377	3450818003774	200	40	20	Corindon supérieur blanc High quality aluminium oxide	Acier inoxydable et aciers rapides Stainless steel and HSS	Finition Finishing	180
 800384	3450818003842	190	28	10	Caoutchouc Rubber	Tous types de métal All metal types	Morfilage Deburr	-

## Brosses pour tourets à meuler - Bench grinders brushes

Réf.	Gencod EAN Barcode	Ø mm	Épaisseur Thickness mm	Alésage Bore mm	Matériau Material	Pour For	Utilisation Use	Grain Dot.
 800386**	3450818003866	150	20	32	Acier laitonné Brassed steel	Tous types de métal et matériaux All kind of metal and materials	Décapage moyen Medium scouring	0,30
 800392**	3450818003927	150	20	32	Acier Steel	Tous types de métal et matériaux All kind of metal and materials	Décapage dur Hard scouring	0,30
 800396*	3450818003965	150	20	13	Feutre Felt	Alu, acier, cuivre, laiton Alu, steel, copper, brass	Lustrage Polishing	-

 Meule à eau

\* Livrée avec bagues d'adaptation  
Ø 25 mm ou 13 mm selon Ø de l'alésage.

\*\* Livrée avec 5 bagues d'adaptation  
Ø 13 - 16 - 20 - 22 - 25 mm







## FORCE DE VENTE



### Yann AUBERT

Directeur commercial  
y.aubert@peugeot-outillage.com  
Mobile : 06 75 63 69 87

### François AUTRUSSEAU

Chef des ventes  
f.autrusseau@peugeot-outillage.com  
Mobile : 06 25 42 42 46 / Fax : 02 36 16 71 40

### Mathieu GUIBERT

Responsable export  
m.guibert@groupe-sigma.net  
Mobile : 06 79 82 71 88

## L'ÉNERGIE CRÉATIVE

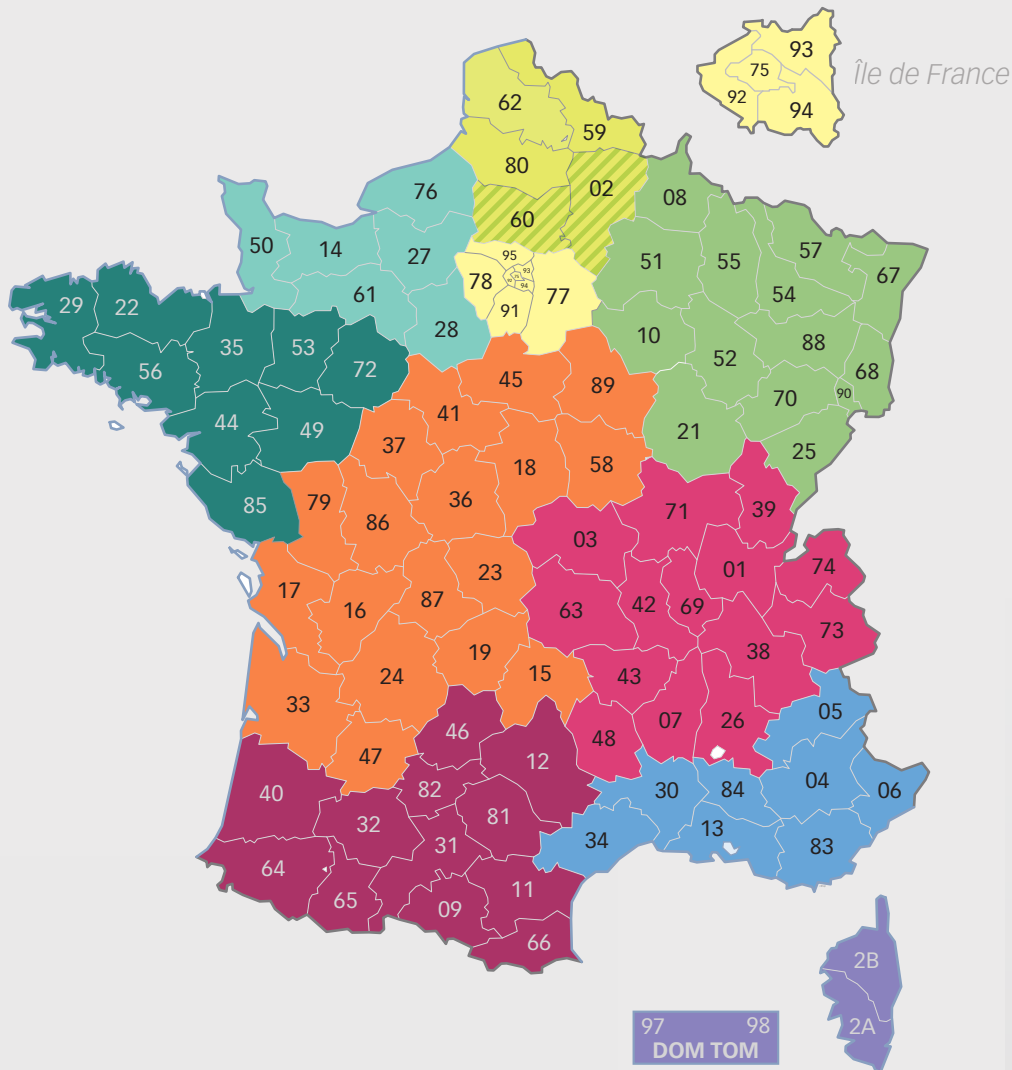

### Agents commerciaux

**Rodolphe HIRN**  
r.hirn@orange.fr  
Mobile : 06 76 28 24 69  
Tél. : 02 40 33 28 40

**Gauthier ROUDIL**  
gauthier.roudil@orange.fr  
Mobile : 06 66 75 89 25  
Tél. : 02 40 33 28 40

**Boris ROUILLARD**  
bo.rouillard@orange.fr  
Mobile : 06 59 52 30 63

**Elsa SERON**  
elsaseron@yahoo.fr  
Mobile : 06 43 84 64 53

**Julie FUSILLIER**  
julie.fusillier@yahoo.fr  
Mobile : 06 73 09 44 55

**Richard LECOIFFIER**  
lecoiffier.richard@wanadoo.fr  
Mobile : 06 08 09 24 66  
Tél. : 02 32 34 37 53  
Fax : 02 32 35 08 41

**Nina LECOIFFIER**  
lecoiffier.nina@outlook.fr  
Mobile : 06 44 26 43 27

**Virginie VENESSY**  
venessy\_virginie@hotmail.com  
Mobile : 06 62 49 58 20

**Laurent RICHARD**  
laurent@richartofliving.com  
Mobile : 06 32 17 42 85

### Agents commerciaux

**Stéphane PETITJEAN**  
stephane@spetitjean.com  
Mobile : 07 60 97 12 04

**Matthieu FUCHS**  
matthieu@spetitjean.com  
Mobile : 06 61 90 54 38

**Pierre CHAVOT**  
pierre@carera.fr  
Mobile : 06 09 37 42 49

**Yannick JOURDAN**  
Yannick@carera.fr  
Mobile : 06 17 33 52 77  
Tél. : 04 79 96 36 45

### Agents commerciaux

**Thierry DELAUME**  
thierry.delaume@gtrepresentation.com  
Mobile : 06 07 14 83 93

**Benjamin DELAUME**  
benjamin.delaume@gtrepresentation.com  
Mobile : 06 76 42 08 95

**Maxime GERBIER**  
maxime.gerbier@gtrepresentation.com  
Mobile : 06 07 14 83 94

**Théo GAVOILLE**  
theo.gavoille@gtrepresentation.com  
Mobile : 06 07 75 75 27

### Agents commerciaux

**Jordan BEAUBRUN**  
j.beaubrun@peugeot-outillage.com  
Mobile : 06 22 71 67 99  
Fax : 02 36 16 71 40

**Didier GIRAUD**  
didier.giraud@cegetel.net  
Mobile : 06 74 09 12 70  
Fax : 05 63 58 32 59

### Assistante ADV

**Clémence ORTEGA**  
c.ortega@groupe-sigma.net  
Ligne directe : 02 47 46 56 19

### Assistante ADV

**Marta LAGARDE**  
m.lagarde@groupe-sigma.net  
Ligne directe : 02 36 16 71 43

### Assistante ADV

**Daric HERON**  
d.heron@groupe-sigma.net  
Ligne directe : 02 36 16 71 42



## PEUGEOT OUTILLAGE

192, Avenue Yves Farge  
37700 St. Pierre-des-Corps  
FRANCE

Tél. : +33 (0)2 36 16 71 46  
Fax : +33 (0)2 36 16 71 40  
Email : [contact@peugeot-outillage.com](mailto:contact@peugeot-outillage.com)

RCS Tours : 539 845 594 - SAS au capital de 1 001 000 €  
TVA intracommunautaire : FR59 539 845 594



L'ÉNERGIE CRÉATIVE



◀ Suivez-nous sur  
les réseaux sociaux !

[peugeot-outillage.com](http://peugeot-outillage.com)